

Instructions d'installation

Numéro de modèle : MQRB4436N, MQRB4436NE, MQRB4436NE2, MQRB4436LP, MQRB4436LPE, MQRB4436LPE2
MQRB5143N, MQRB5143NE, MQRB5143NE2, MQRB5143LP, MQRB5143LPE, MQRB5143LPE2
Certification : ANSI Z21.88:19 • CSA 2.33:19 and CSA 2.17-2017

Numéro de modèle : MQRB6961N, MQRB6961NE, MQRB6961NE2, MQRB6961LP, MQRB6961LPE, MQRB6961LPE2
Certification : ANSI Z21.88:19 • CSA 2.33:19 and CSA 2.17-2017

Foyer au gaz à «dégagement nul» avec évacuation directe

▲ AVERTISSEMENT :
RISQUE D'INCENDIE OU D'EXPLOSION
Le non-respect des avertissements de sécurité pourrait entraîner des blessures graves, la mort ou des dommages matériels.

- Ne pas entreposer ni utiliser d'essence ni d'autres vapeurs ou liquides inflammables dans le voisinage de cet appareil ou de tout autre appareil.
- QUE FAIR SI VOUS SENTEZ UNE ODEUR DE GAZ :
 - Ne pas tenter d'allumer d'appareil.
 - Ne touchez à aucun interrupteur. Ne pas vous servir des téléphones se trouvant dans le bâtiment où vous vous trouvez.
 - Sortez immédiatement de bâtiment.
 - Appelez immédiatement votre fournisseur de gaz depuis un voisin. Suivez les instructions du fournisseur.
 - Si vous ne pouvez rejoindre le fournisseur de gaz, appelez le service des incendies.
- L'installation et l'entretien doivent être assurés par un installateur ou un service d'entretien qualifiée; ou par le fournisseur de gaz.

INSATALLATEUR : Laissez ce manuel avec l'appareil.
CONSOMMATEUR : Gardez ce manuel pour référence futures.

⚠ Avertissement : Si les informations de ce manuel ne sont pas suivies à la lettre, un incendie ou une explosion pourrait en résulter, causant des dommages à la propriété, des blessures et même des pertes de vies.

NE PAS UTILISER AVEC DU COMBUSTIBLE SOLIDE.

Kingsman Fireplaces maintient un programme continu de tests, de raffinement et d'amélioration de ses produits. Quelques aspects des appareils illustrés peuvent être modifiés en tout temps, sans préavis ni obligations.



! DANGER



VITRE CHAUDE – RISQUE DE BRÛLURES.
NE TOUCHEZ PAS UNE VITRE NON REFROIDIE.
NE LAISSEZ JAMAIS UN ENFANT TOUCHER LA VITRE.

L'écran pare-étincelles fourni avec ce foyer réduit le risque de brûlure en cas de contact accidentel avec la vitre chaude et doit être installé pour la protection des enfants et des personnes à risques.

Si l'écran est endommagé, il doit être remplacé par celui fourni par le fabricant de cet appareil.

Table des matières

Table des matières.....	2-3
Installation de l'écran de sécurité.....	4
Retrait de l'écran de sécurité.....	5
Recommandations pour la finition des produits linéaires pleine vision.....	6
Questions et réponses avant l'installation / Instructions de fonctionnement et entretien.....	7
Avertissements, installation et fonctionnement.....	8
Normes d'installation pour le Commonwealth du Massachusetts / Détecteur de monoxyde de carbone (CO).....	9
Installations de foyers dans les endroits extérieurs couverts.....	10
Languettes de clouage pour tous les modèles.....	11
MQRB4436	
MQRB4436 Comment encastrer votre foyer.....	12
MQRB 4436 Choisir l'emplacement de votre appareil / Dimensions de votre appareil.....	13
MQRB5143 – Charpente existante vs Faire la charpente autour du foyer.....	14
MQRB4436 Charpente pour installation double face.....	15-16
MQRB4436 Charpente pour installation une face.....	17-18
MQRB4436 Hauteur des enchâssures combustibles.....	19
MQRB4436 Dimensions de l'encadrement / Dégagements pour l'encadrement	20
MQRB4436 Matériaux de façade.....	21
MQRB4436 Dégagements aux manteaux / Dégagement aux combustibles.....	22
MQRB5143	
MQRB5143 Comment encastrer votre foyer.....	23
MQRB 5143 Choisir l'emplacement de votre appareil / Dimensions de votre appareil.....	24
MQRB5143 – Charpente existante vs Faire la charpente autour du foyer.....	25
MQRB5143 Charpente pour installation double face.....	26-27
MQRB5143 Charpente pour installation une face.....	28-29
MQRB5143 Hauteur des enchâssures combustibles.....	30
MQRB5143 Dimensions de l'encadrement / Dégagements pour l'encadrement	31
MQRB5143 Matériaux de façade.....	32
MQRB5143 Dégagements aux manteaux / Dégagement aux combustibles.....	33
MQRB6961	
MQRB6961 Comment encastrer votre foyer.....	34
MQRB 6961 Choisir l'emplacement de votre appareil / Dimensions de votre appareil.....	35
MQRB6961 – Charpente existante vs Faire la charpente autour du foyer.....	36
MQRB6961 Charpente pour installation double face.....	37-38
MQRB6961 Charpente pour installation une face.....	39-40
MQRB6961 Hauteur des enchâssures combustibles.....	41
MQRB6961 Dimensions de l'encadrement / Dégagements pour l'encadrement	42
MQRB6961 Matériaux de façade.....	43
MQRB6961 Dégagements aux manteaux / Dégagement aux combustibles.....	44
Accessoires	
MQRB4436/ MQRB5143BK / MQRB6961BK Ensemble d'écran arrière – Installation une face.....	45-46
BK Installation de la doublure et du faux-plancher.....	47
MQRB44SK / MQRB51SK / MQRB69SK Installation (Ensemble double face).....	48
SK Installation de la doublure et du faux-plancher.....	49
MQRB44RLF / MQRB51RLF / MQRB69RLF Doublure cannelée.....	50
MQRB4436 / MQRB5143 / MQRB6961 Options de finition.....	51
MQRB4436 / MQRB5143 / MQRB6961 Installation des encadrements.....	52
Guide d'installation du ventilateur MQRB4436 / MQRB5143 / MQRB6961.....	53
Contrôle de vitesse du ventilateur à l'extérieur du foyer.....	54
Installation de la brasse de verre optionnelle.....	55
Installation des roches et bois de grève en option.....	56
MQ46D Ensemble flotté / RBCB1-Boulets de canon.....	57
MQRBD3 Ensemble de bois de grève (5pc).....	58
MQLOAK1 - Série Infinite 4436, 5143, 6961.....	59
MQLOAK2 (À utiliser avec MQLOAK1) - Série Infinite 6961ZDV.....	60-61
MQRBRW - Ensemble de bûches bouleau (5pc).....	62

Installation générale, l'utilisation et maintenance

Information sur les portes et vitre.....	63
Outil pour loquet de porte.....	64
Enlever le panneau d'accès de la valve / Enlever le panneau inférieur de façade.....	65
Installation de la conduite de gaz / Spécifications pour le gaz.....	66
Systèmes millivolt, d'allumage et contrôle du brûleur.....	67
Instructions d'allumage pour valve millivolt avec minuterie de 7 jours.....	68
Guide de dépannage du système de contrôle de gaz millivolt.....	69
Liste d'inspection annuelle pour le fonctionnement sécuritaire des foyers à évacuation directe.....	70
Entretien du brûleur.....	71
Ensemble de conversion de gaz pour la veilleuse convertible du dessus.....	72
820 Nova mV Jeu de conversion.....	73
MQRB4436 Conversion de gaz : Brûleur.....	74
MQRB5143 Conversion de gaz : Brûleur.....	75
MQRB4436 / MQRB5143 Enlever le tube du brûleur / Guide pour installer et enlever le système de brûleur.....	76
MQRB4436 / 5143 / 6961 Relocaliser la valve de l'autre côté de l'appareil.....	77
MQRB6961 Conversion de gaz : Brûleur.....	78
MQRB6961 Enlever le tube du brûleur / Guide pour installer et enlever le système de brûleur.....	79
Ensemble de lampes halogènes LK2 (MQRB4436, MQRB5143).....	80
Ensemble de lampes halogènes LK3 (MQRB6961).....	81
Emplacement du récepteur à distance.....	82
51UHS / Disposition Des Composantes.....	83
Proflame 1	
Système d'allumage électronique IPI.....	84
Fonctionnement de la télécommande.....	85
Liste de pièces de l'allumage électronique IPI – Système standard.....	86
Dessin schématique du IPI #1 : Configuration manuelle de base.....	87
Configuration #2.....	88
Système GT / EGT / GTM / EGTM –Sans piles.....	89
Configuration #3.....	90
Instructions de l'allumage électronique.....	91
Proflame 2	
Liste de pièces.....	92
Proflame 2 Module IFC et Télécommande.....	93
Climats froids – Réglages du CPI – Télécommande Proflame 2.....	94
Proflame 2 Télécommande.....	95-96
Proflame 2 Schématique.....	97
WMBH – Support de batterie mural- Option.....	98
Évacuation	
Dégagement des terminaux d'évacuation.....	99
Information générale sur les conduits d'évacuation.....	100-101
Tableau de conduits horizontaux.....	102
Exemples de systèmes d'évacuation / Manchon mural et support pour toiture.....	103
Installation de l'évacuation à travers un mur.....	104
Z57ST24 / Z57ST36 Événements horizontaux en tuba MQRB4436 / MQRB5143.....	105
Conduits d'évacuation sans déviation à travers le toit.....	106-107
Ajustement du réducteur de carneau MQRB4436 & MQRB5143.....	108
Approuvé l'Évent Mécanisé Horizontal Modèle PVH58 / PVH58FM.....	109
Installation de Module de contrôle événement mécanisé.....	110
Liste de pièces	
PVH58 / PVH58FM Liste de pièces.....	111-112
MQRB4436 – Liste de pièces.....	113-114
MQRB5143 – Liste de pièces.....	115-116
MQRB6961 – Liste de pièces.....	117-118
Pièces communes aux MQRB4436, MQRB5143 et MQRB6961.....	119-120
Sécurité pour le verre / Sécurité de l'évent -Tous les appareils-.....	121
Garantie à vie limitée.....	122

MQRB44CSS / MQRB51CSS Contenu de l'ensemble :

- [1] Écran de sécurité pour enfant
- [2] Supports d'installation
- [6] Vis 3/8" x 1/2"

Instructions d'assemblage :

Fixez les supports d'installation à l'écran de protection avec les vis fournies.

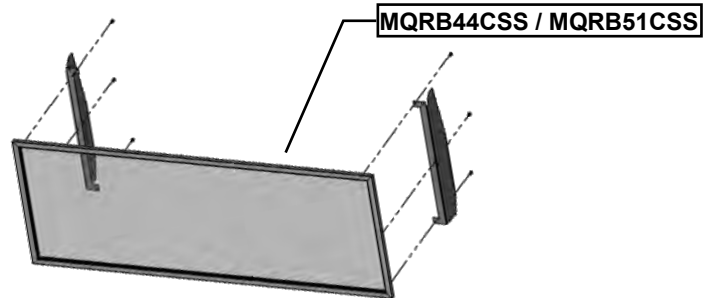
**MQRB69CSS Contenu de l'ensemble :**

- [1] Écran de sécurité pour enfant
- [1] Angle bas
- [2] Supports d'installation
- [11] Vis 3/8" x 1/2"

Instructions d'assemblage :

Fixez les supports d'installation à l'écran de protection avec les vis fournies.

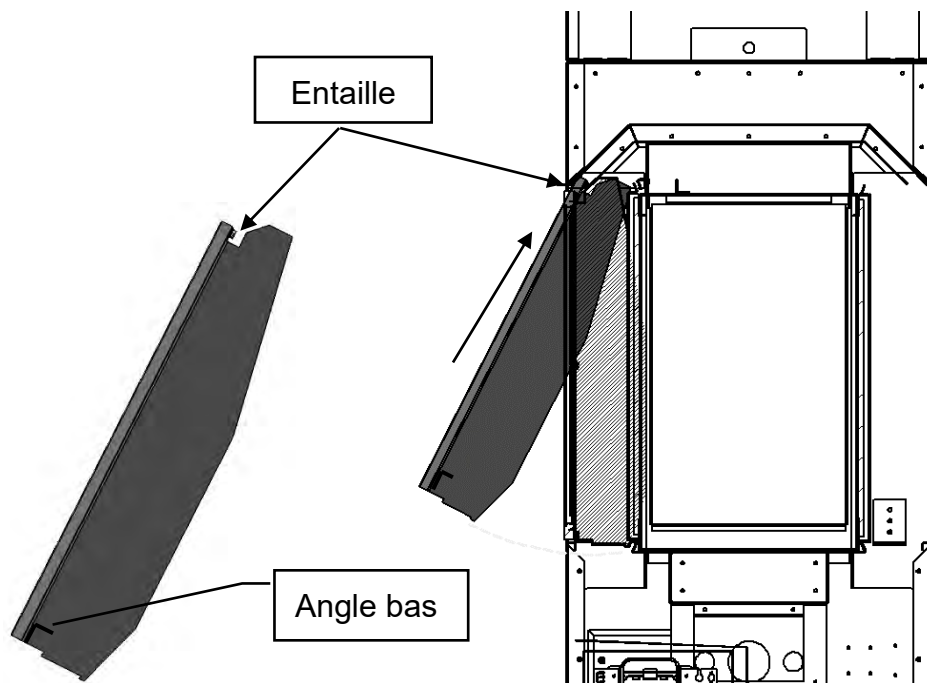
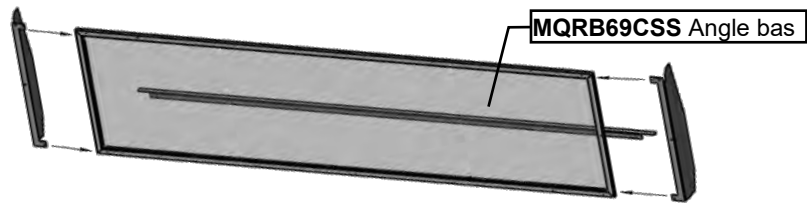

Insérez l'écran dans l'espace au dessus de l'ouverture de la porte du foyer. Bloquez l'écran en place sur le support du panneau d'accès.

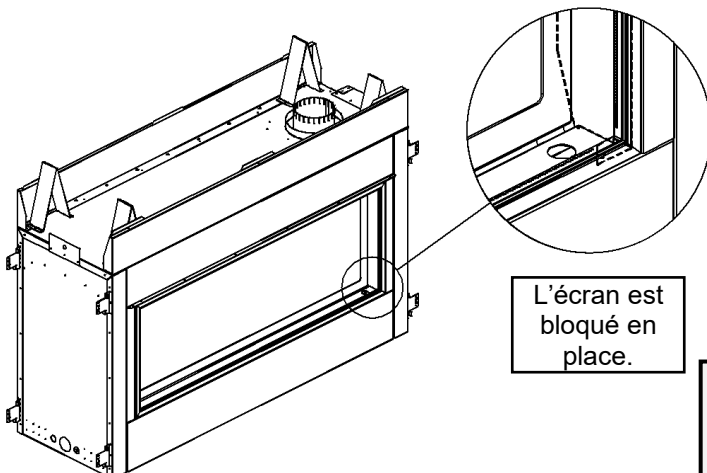

L'écran est bloqué en place.

⚠ Avertissement :

Attendez que l'appareil soit **COMPLÈTEMENT** refroidi avant de toucher à la vitre ou essayer d'installer ou enlever l'écran de sécurité pour enfant.

Pour enlever l'écran de sécurité, **ATTENDEZ QUE L'APPAREIL SOIT COMPLÈTEMENT REFROIDI**. Soulevez le centre du cadre de l'écran et tirez le bas de l'écran vers vous.

Pour enlever l'écran de sécurité, **ATTENDRE QUE LE FOYER SOIT COMPLÈTEMENT REFROIDI.**

Localisez approximativement le centre au haut de l'écran. Poussez vers le haut et vers l'intérieur dans un mouvement rapide.

Le bas de l'écran devrait ressortir.

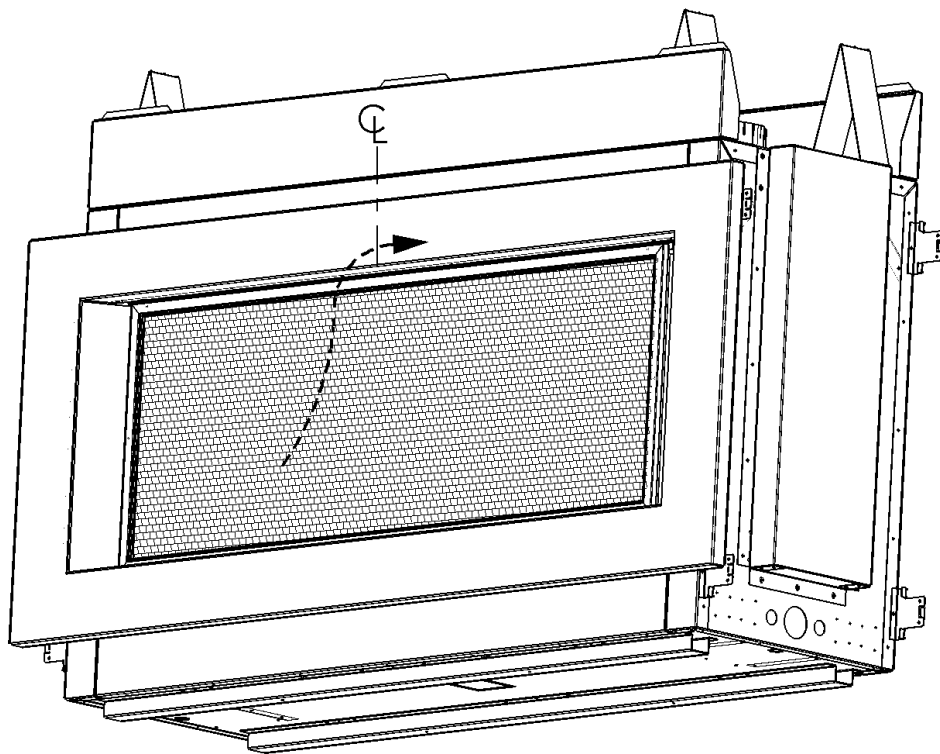

⚠ AVERTISSEMENT :
Attendre que le foyer soit
COMPLÈTEMENT refroidi
avant de toucher le verre
ou d'essayer d'installer ou
d'enlever l'écran de
sécurité.

Localisez approximativement le centre au haut de l'écran. Poussez vers le haut et vers l'intérieur dans un mouvement rapide.



Recommandations pour la finition des produits linéaires pleine vision

Lors de la finition du mur autour du foyer, il est primordial que le recouvrement mural soit fixé correctement. C'est une bonne idée de percer des trous pour recevoir des vis autotaraudeuses qui peuvent être utilisées pour fixer un support de tuile, marbre, etc. Les vis installées au travers d'un matériau non combustible doivent être de type autotaraudeuses et d'une longueur inférieure à 2 pouces. Les attaches de matériau de recouvrement mural, comme les vis ou clous ne sont pas permis à certains endroits. Ne pas percer ou installer de longues vis qui pourraient pénétrer dans le panneau inférieur, ceci pourrait causer des dommages aux composantes intérieures.

- N'utilisez que des matériaux **non-combustibles** sur la façade de l'appareil.
- Nous recommandons que du PANNEAU EN BÉTON (matériau non-combustible) soit fixé à la totalité du périmètre du foyer pour plus de durabilité.

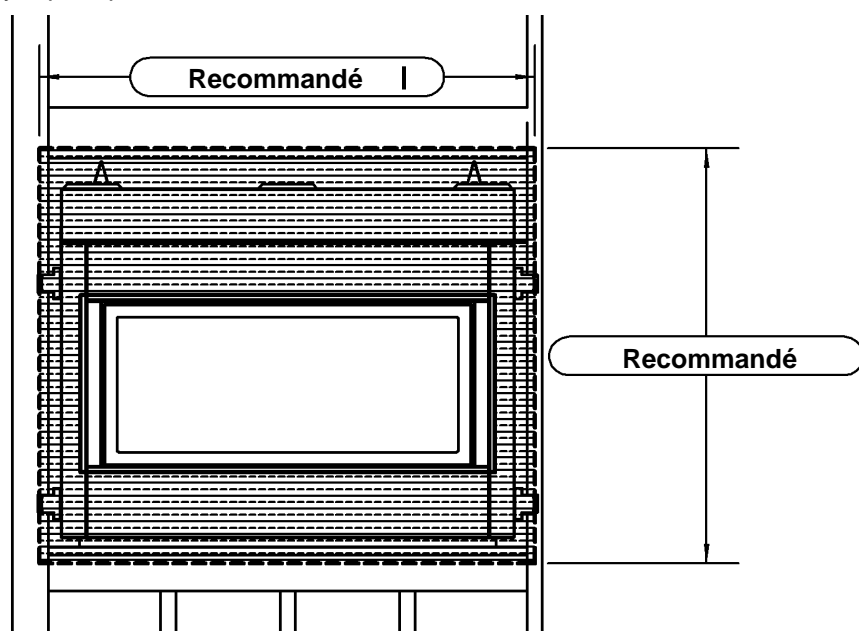

Avis : Le granite, la tuile ou autres matériaux de recouvrement de façade, ne sont pas couverts par la garantie du foyer. La pierre naturelle, la tuile, ou autres matériaux de recouvrement de façade peuvent se fendiller ou changer de couleur (ex. jaunissement des matériaux de couleur pâle).

Les télévisions ne sont pas couvertes par la garantie du foyer.

Recommandations de finition (Obtenues auprès de professionnels de la construction) :

- Faites la charpente autour de l'appareil avec des poteaux de cloison en métal (calibre 20 minimum). **Des poteaux de bois peut être utilisés, mais cela peut faire en sorte que les vis à gypse ressortent à cause du séchage du bois.**
- Panneau de ciment PANNEAU EN BÉTON d'au moins 1/2" (ce panneau **non-combustible** est certifié ULC comme protecteur de mur et plancher) posé sur la totalité du périmètre de charpente.
- Utilisez un ruban de fibre de verre (maille) pour tous les joints dans la zone du foyer.
- Utilisez du composé à joint jaune (contenant beaucoup de colle) – 2 couches, finissez avec une couche d'enduit à joint vert, sablez and préparez pour la peinture.
- Si vous n'installez pas d'encadrement, une moulure de métal en "L" peut être utilisée pour finir le rebord du PANNEAU EN BÉTON.

Extra N.B. :

- Il est recommandé, en autant que possible, d'utiliser **une feuille complète** de matériau non-combustible (sans joint) au dessus de l'appareil.
- Il est préférable de fixer le panneau non-combustible à la **charpente seulement** et pas directement à l'appareil pour permettre l'expansion et la contraction qui se produit normalement lors du fonctionnement.
- Les surfaces peintes de couleurs pâles peuvent se décolorer dû à l'exposition à la chaleur.

Questions et réponses avant l'installation

Au sujet de la cuisson de la peinture

Votre foyer ou poêle a été peinturé avec une peinture à la silicone de la plus haute qualité. Cette peinture sèche rapidement en 15-20 minutes lors de la première application en usine. Toutefois, en raison de ses composantes à la silicone haute température, la peinture durcira (cuisson) lorsque l'appareil sera chauffé à sa première utilisation. L'information qui suit s'applique au procédé de cuisson pour rendre la peinture totalement solide et durable. **N.B. : L'utilisation de ruban pour peindre n'est pas recommandée, car cela pourrait endommager la peinture.**

Chauffez l'appareil successivement pendant quatre périodes de 10 minutes chacune, avec 5 minutes de refroidissement entre chaque période. Sachez que pendant la cuisson de la peinture, des bûches et de la chambre de combustion un dépôt blanc pourrait se former sur la face intérieure des portes vitrées. Il est important d'enlever ce dépôt avec un nettoyeur approprié tel que nettoyeur pour vitre de foyer pour prévenir l'accumulation.

-Les bébés, les enfants en bas âges, les femmes enceintes et les animaux domestiques devraient quitter la zone pendant le procédé de cuisson.

-Bien aérer, ouvrir les fenêtres et les portes.

-Ne pas toucher l'appareil pendant la cuisson de la peinture

Pourquoi mon foyer ou poêle dégage-t-il certaines odeurs?

Il est normal pour un foyer de dégager certaines odeurs au premier abord. Ceci est dû à la cuisson de la peinture, des adhésifs, de la silicone et des résidus d'huile provenant des procédés de fabrication ainsi que des matériaux de finition utilisés lors de l'installation (ex. : le marbre, la tuile et les adhésifs utilisés pour fixer ces produits aux murs peuvent réagir à la chaleur et causer des odeurs).

Il est recommandé de faire fonctionner votre foyer ou poêle à gaz pendant au moins quatre heures d'affilées avec le ventilateur (Si un ventilateur est présent) éteint après la cuisson complète de la peinture. Ces odeurs peuvent durer jusqu'à 40 heures d'utilisation, continuez de faire fonctionner votre appareil pendant au moins quatre heures d'affilées à chaque utilisation jusqu'à ce que les odeurs disparaissent.

Bruits provenant de l'appareil?

Des bruits dus à l'expansion et à la contraction du métal lorsque celui-ci chauffe et se refroidit, semblables aux bruits produits par une fournaise ou des conduits de ventilation, sont normaux. Ces bruits n'affectent en rien le fonctionnement et la longévité de votre appareil.

Il est aussi normal que le ventilateur fasse du bruit lors du démarrage. Ce bruit peu être réduit quelque peu en diminuant la vitesse grâce au contrôle de vitesse variable. Cependant soyez conscient que ceci réduira la quantité d'air chaud poussé dans la pièce par le ventilateur.

Note pour l'installateur :

Assurez-vous que l'appareil fonctionne correctement et que son fonctionnement (incluant celui de la télécommande) a été complètement expliqué au consommateur et compris par celui-ci.

Instructions de fonctionnement et entretien

Pour une installation et un fonctionnement sécuritaire voir ce qui suit :

- Assurez-vous d'avoir bien lu et compris les instructions de ce manuel avant de faire fonctionner cet appareil.
- Pour prévenir des chocs électriques, tout le filage doit être correct et bien placé.
- Vérifier s'il y a des fuites.
- La porte vitrée doit être installée correctement avant de faire fonctionner l'appareil.
- Assurez-vous que l'évacuation et l'évent de sortie sont installés et non obstrués.
- Si vous utilisez des doublures de brique ou de porcelaine assurez-vous qu'elles soient bien installées.
- La veilleuse doit être visible quand vous allumez l'appareil.
- Si l'appareil s'éteint, vous devez attendre 60 secondes avant de le rallumer.
- Les systèmes de ventilation doivent être examinés périodiquement par un organisme qualifié.
- Le flux d'air de combustion et de ventilation ne doit pas être obstrué.
- L'ensemble brûleur et bûches a été conçu et ajusté de façon permanente pour un contrôle de flamme approprié.
- Retirez périodiquement les bûches de la grille et passer l'aspirateur pour enlever les particules de la grille et de la zone du brûleur. Voir la page Placement des bûches pour enlever les bûches. Passez l'aspirateur sur le brûleur et remplacez les bûches.
- Ne jamais utiliser le foyer pour faire cuire des aliments.
- Identifiez les fils électriques avant de les débrancher pour l'entretien des contrôles. Les erreurs de connexions peuvent être dangereuses. Vérifier le fonctionnement après des réparations ou entretien.
- Zones dans et autour de la cheminée les ouvertures des événements doivent être nettoyées chaque année.

Avertissements, installation et fonctionnement

Cet appareil doit être installé par un installateur qualifié, conformément aux codes locaux du bâtiment, ou en l'absence de code local, conformément au code d'installation CAN/CSA-B149.1 (au Canada) ou au «National Fuel Gas code Z223.1- NFPA 54 » en vigueur lorsque installé aux États-Unis.

Cet appareil, lorsque installé, doit être branché et relié à la terre, conformément au code électrique local ou en l'absence de code local, conformément au code électrique canadien CSA C22.1 ou au «National Electrical Code : ANSI/NFPA 70 » lorsque installé aux États-Unis.



Avertissement

POUR UNE INSTALLATION ET UN FONCTIONNEMENT SÉCURITAIRE DE VOTRE FOYER VOIR CE QUI SUIT :

1. Ne pas nettoyer la vitre quand elle est chaude.
2. Ne pas utiliser de nettoyant abrasif.
3. L'utilisation de verre de remplacement annulera toute garantie.
4. Pour un fonctionnement sécuritaire, la porte vitrée doit être fermée.
5. La porte vitrée doit être ouverte lors de la purge de la conduite de gaz.
6. Ne pas frapper ou malmenier la vitre. Faites attention de ne pas la briser.
7. Ne pas modifier l'orifice à gaz.
8. Aucun matériau de substitution, autre que ceux fournis par le fabricant, ne doit être utilisé.
9. Cet appareil dégage de hautes températures et devrait être installé loin des zones passantes, des meubles et des rideaux.
10. Les adultes comme les enfants devraient être avisés des dangers des surfaces à températures élevées, et devraient se tenir à distance pour éviter les brûlures et les risques d'inflammation des vêtements.
11. Les jeunes enfants devraient être sous bonne supervision quand ils sont dans la même pièce que le foyer. Les bébés, les jeunes enfants et autres peuvent être sujets à des brûlures accidentelles. Une barrière physique est recommandée s'il y a des personnes à risque dans la maison. Pour restreindre l'accès au foyer, installez une barrière ajustable pour empêcher que les enfants ou les personnes à risque aient accès à la pièce où se trouve le foyer, et aux surfaces très chaudes.
12. Ne jamais utiliser de combustibles solides (bois ou papier) dans cet appareil.
13. Ne modifier cet appareil sous aucune circonstance. Remettre en place les pièces ayant été enlevées pour l'entretien avant de refaire fonctionner l'appareil.
14. «Tout écran ou protecteur retiré pour permettre l'entretien de l'appareil doit être remis en place avant de mettre l'appareil en marche.»
15. L'installation et les réparations devraient être faites par un technicien qualifié. L'appareil devrait être inspecté avant la mise en service et au moins une fois par année par un professionnel qualifié. Des nettoyages plus fréquents peuvent être nécessaires dus à la présence excessive de fibres venant des tapis, de la literie etc. Il est primordial que les compartiments de contrôle, les brûleurs et les conduits d'air de cet appareil restent propres.
16. Ne pas placer de vêtements ou autre matériel inflammable sur ou près de l'appareil.
Cet appareil ne doit pas être utilisé pour suspendre des vêtements à sécher. On ne doit pas y suspendre des bas de Noël ou autres décorations.
17. Ne pas utiliser cet appareil si une ou plusieurs parties ont été immergées dans l'eau. Appeler immédiatement un technicien qualifié pour en faire l'inspection et pour remplacer toute pièce du système de contrôle et tout contrôle de gaz qui a été sous l'eau.
18. Ne pas faire fonctionner l'appareil si l'installation n'a pas été complètement faite selon les instructions de ce manuel.
19. Faire fonctionner ce foyer si les pièces ne sont pas installées selon ces diagrammes ou si des pièces autres que celles spécialement approuvées pour cet appareil sont utilisées, peut causer des dommages matériels, des blessures et même des pertes de vie.
20. Ne pas utiliser l'appareil si la porte vitrée est manquante ou brisée. Le remplacement de la vitre devrait être fait par un technicien qualifié.
21. **Avertissement : La façade du foyer dégage de hautes températures ce qui pourrait enflammer des objets qui se trouvent trop près.**
22. La zone de l'appareil doit être gardée propre et libre de matériaux combustibles, d'essence et d'autres vapeurs et liquides inflammables.
23. Assurez-vous de couper l'alimentation électrique de l'appareil avant d'en faire l'entretien.
24. Ne pas faire fonctionner le foyer sans la porte vitrée ou si le verre est brisé.
25. Une installation inadéquate, de mauvais ajustements, entretien ou altérations peuvent causer des dommages matériels, des blessures et même des pertes de vies. Référez-vous à ce manuel. L'installation et l'entretien doivent être confiés à un installateur qualifié, une entreprise de service qualifiée ou le fournisseur de gaz.
26. Faire fonctionner ce foyer s'il n'est pas branché à un système d'évacuation/ventilation correctement installé et entretenu ou modifié ou avec l'évacuation fermée, peut causer la formation de monoxyde de carbone (CO), un empoisonnement et possiblement la mort.
27. Cet appareil est équipé d'une fiche à trois branches (mise à la terre) pour vous protéger des chocs électriques et devrait être branché directement dans une prise de courant à trois trous correctement mise à la terre. Ne pas couper ou enlever la branche de mise à la terre.
28. **N'EST PAS DESTINÉ À ÊTRE UTILISÉ COMME PREMIÈRE SOURCE DE CHALEUR.** Cet appareil est testé et approuvé en tant que source de chaleur auxiliaire pour une pièce ou en tant qu'appareil décoratif. Il ne doit pas être considéré comme source de chaleur primaire dans les calculs de chauffage résidentiel.
29. Cet appareil ne doit pas être connecté à une cheminée desservant un autre appareil utilisant un combustible solide.
30. Retirez tous les éléments non fixés à l'appareil (manuel, télécommande, etc.) avant de raccorder le gaz et l'électricité.
31. Assurez-vous que la télécommande est sur « OFF » avant de connecter le gaz et l'électricité à l'appareil.

Normes d'installation pour le Commonwealth du Massachusetts

Dans le Commonwealth du Massachusetts, l'installateur ou la personne qui fait l'entretien doit être un plombier ou un technicien de gaz certifié par le Commonwealth.

Lorsque installé dans le Commonwealth du Massachusetts ou là où les codes s'appliquent, l'appareil doit être installé avec un détecteur de monoxyde de carbone selon les normes ci-dessous :

1. Pour les appareils à évacuation directe, les appareils à évacuation mécanique ou les chauffe-eau résidentiels, là où le bas de l'évent de sortie et de la prise d'air sont à moins de 4pi au dessous du sol, l'installation doit être conforme aux normes suivantes:
 - A. Un détecteur de monoxyde de carbone avec alarme, répondant à la norme NFPA 720 doit être installé sur chaque étage où il y a une ou plusieurs chambres à coucher. Il doit être situé à l'extérieur des chambres.
 - B. Un détecteur de monoxyde de carbone doit être installé dans la même pièce que l'appareil ou équipement et doit :
 - Être alimenté par le même circuit électrique que l'appareil ou équipement de façon à ce qu'un seul interrupteur contrôle à la fois l'appareil et le détecteur de monoxyde de carbone;
 - Avoir une alimentation d'urgence à piles;
 - Rencontrer la norme ANSI./UL 2034 Standards et être conforme à la norme NFPA 720; et
 - Être approuvé et certifié par un laboratoire de test reconnu nationalement selon le 527CMR.
 - C. Un évent de sortie approuvé pour le produit doit être utilisé et si applicable, une prise d'air approuvé pour le produit doit être utilisée. L'installation doit être en tout point conforme aux instructions du fabricant. Une copie du manuel d'installation doit être laissée avec l'appareil à la fin de l'installation.
 - D. Une plaque signalétique doit être fixée, à l'extérieur du bâtiment, 4pi directement au-dessus de l'évent de sortie. La grosseur doit être suffisante pour qu'elle puisse être lue à une distance de 8pi et doit spécifier : "Gas Vent Directly Below".
2. Pour les appareils à évacuation directe, les appareils à évacuation mécanique ou les chauffe-eau résidentiels, là où le bas de l'évent de sortie et de la prise d'air sont à plus de 4pi au dessous du sol l'installation doit rencontrer les normes suivantes :
 - A. Un détecteur de monoxyde de carbone avec alarme répondant à la norme NFPA 720 doit être installé sur chaque étage où il y a une ou plusieurs chambres à coucher. Il doit être situé à l'extérieur des chambres.
 - B. Un détecteur de monoxyde de carbone doit :
 - Être situé dans la même pièce que l'équipement;
 - Être soit être alimenté par l'électricité de la bâtisse ou par piles ou les deux; et
 - Être conforme à la norme NFPA 720.

Un évent de sortie approuvé pour le produit doit être utilisé et si applicable, une prise d'air approuvé pour le produit doit être utilisée. L'installation doit être en tout point conforme aux instructions du fabricant. Une copie du manuel d'installation doit être laissée avec l'appareil à la fin de l'installation.

Dans l'état du Massachusetts une **valve d'arrêt à poignée en T** doit être installée. Cette valve d'arrêt à poignée en T doit être certifiée et approuvée par l'état du Massachusetts. Ceci est en référence au code CMR238 de l'état du Massachusetts.

Détecteur de monoxyde de carbone (CO)

N.B. : L'installation d'un détecteur de monoxyde de carbone (CO) est recommandée dans ou près des chambres à coucher ainsi que sur tous les étages de votre maison. Placez le détecteur à environ 15pi (4,5 mètres) à l'extérieur de la pièce où se trouve le foyer.

Certifié pour installation dans une chambre à coucher. Au Canada : doit être installé avec le thermostat millivolt certifié.

Aux É-U voir les codes locaux.

Installations de foyers dans les endroits extérieurs couverts - UNIQUEMENT POUR LES UNITÉS MILLIVOLT DE BASE - PAS DE FAN - PAS DE LUMIÈRE -

ATTENTION - L'installation d'un foyer à gaz d'intérieur avec une exposition extérieure n'est pas couverte par les normes (ANSI Z21.88 - CSA 2.22 ou ANSI Z21.50 - CSA 2.33) utilisées pour certifier le foyer à gaz à l'intérieur. La certification de sécurité d'Intertek ne s'appliquera pas à cette méthode d'installation. Cette méthode d'installation doit être jugée acceptable par l'autorité compétente avant l'installation du foyer à gaz à l'intérieur.

Les foyers Kingsman et Marquis peuvent être installés à l'extérieur à condition qu'ils soient suffisamment protégés des intempéries. Cependant, tous les dégagements d'installation indiqués dans le manuel de l'appareil doivent être respectés. Charpente, dégagements aux combustibles, hauteur de manteaux, exigences pour la façade, installation de l'évacuation, etc. **Utilisez l'écran de sécurité fourni.**

- Tous les branchements électriques doivent être faits selon les normes d'installation extérieures de la CSA C22.1 pour Canada.
- Le foyer ne doit pas être utilisé à des températures inférieures à 0 ° C / 32 ° F.
- **⚠ N.B. : AVERTISSEMENT POUR LE VERRE TREMPÉ** : Le verre trempé est sensible aux changements rapides ou extrêmes de température (choc thermique). Veillez à éviter que l'eau ne contacte le foyer, surtout si elle est chaude.
- **N.B. : Les appareils deux faces** peuvent être installés à l'extérieur, mais pas contre le mur extérieur d'une maison ou autre structure, l'air doit circuler des deux côtés du foyer.
- Un espace couvert (corniche) d'au moins la 1/2 de la distance entre la base du foyer et le plafond (dessous de la toiture) est nécessaire.

EXEMPLE : Le bas du foyer est à 84" du plafond. Donc une corniche d'une largeur de 42" est nécessaire au-dessus du foyer.

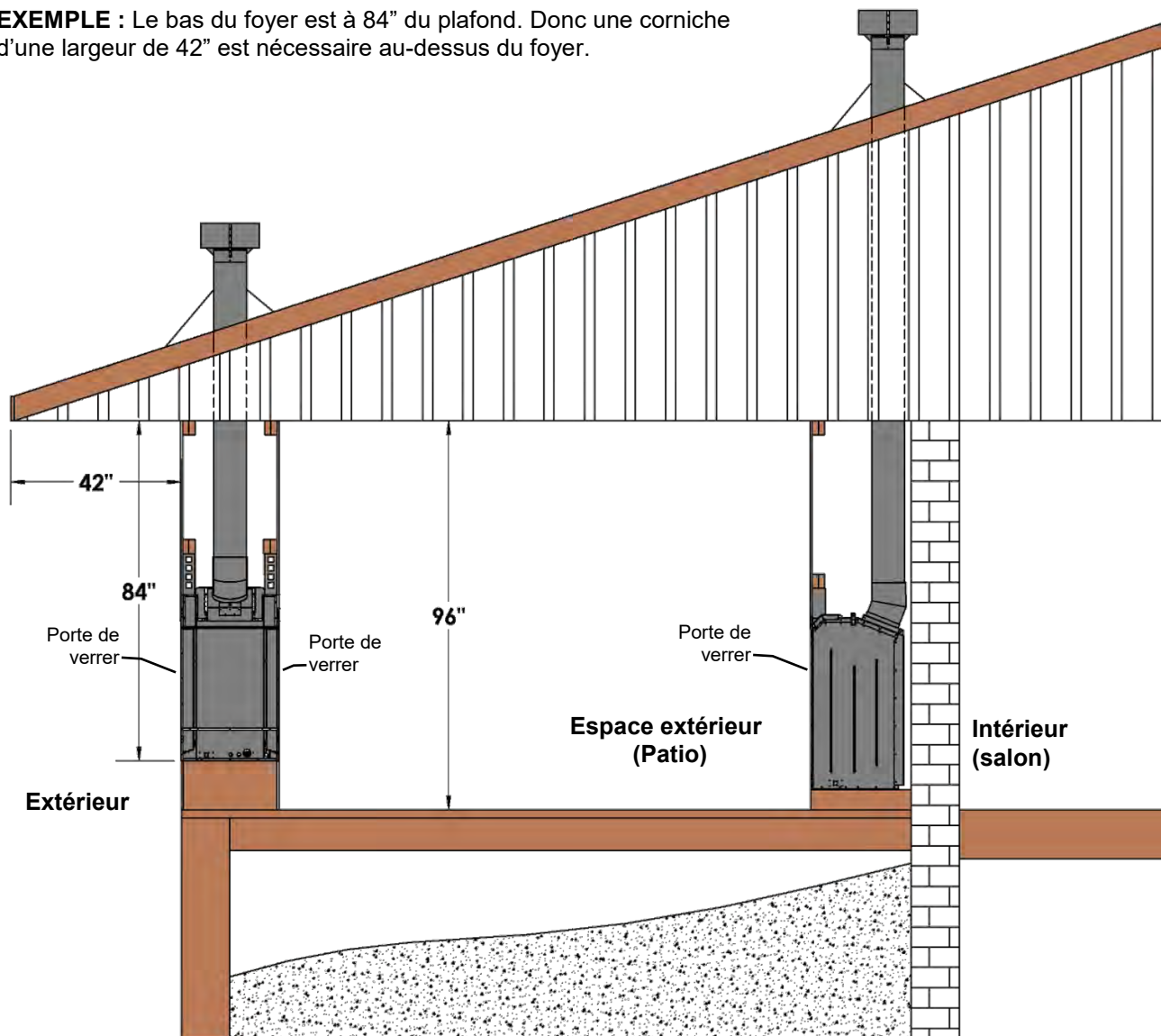

MQRB4436 / MQRB5143 / MQRB6961 Languettes de clouage

(Qté 2) Les languettes de clouage sont situées à chaque coin de l'appareil.

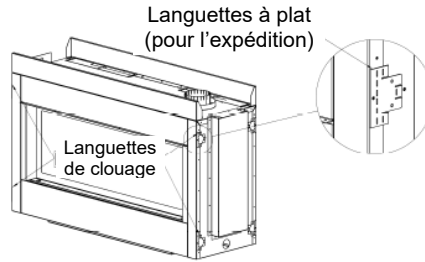

Les languettes de clouages du MQRB4436, MQRB5143 et du MQRB6961 peuvent être utilisées de 2 façons :

Gypse 1/2" à égalité avec la façade du foyer –Le foyer et les matériaux combustibles doivent être recouvert de matériaux non combustibles (ex. : tuiles au tour du foyer).

N.B. : Si vous utilisez un encadrement optionnel, l'épaisseur maximale des matériaux non combustible est de 3/4".

Charpente à égalité avec la façade du foyer –Le foyer doit être recouvert de matériaux non combustibles (ex. : panneau de ciment).

N.B. : Si vous utilisez un encadrement optionnel, l'épaisseur maximale des matériaux non combustible est de 3/4".

Charpente en acier illustrée

Vue de dessus

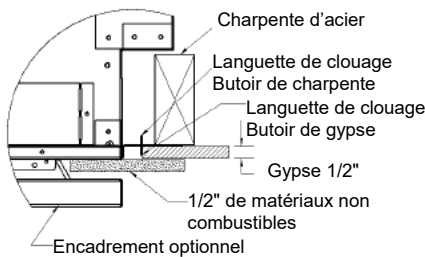

Vue de dessus

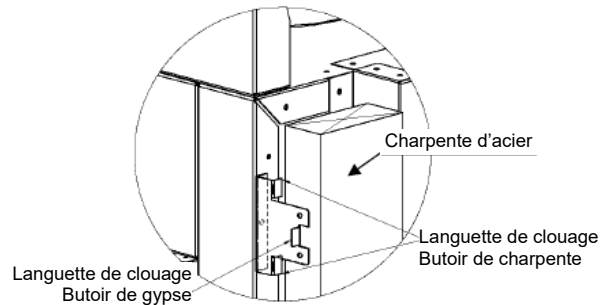
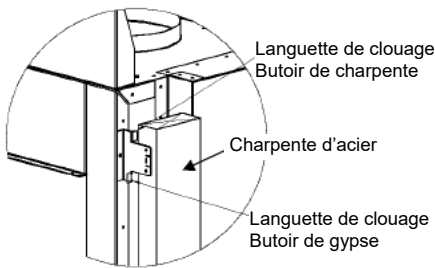
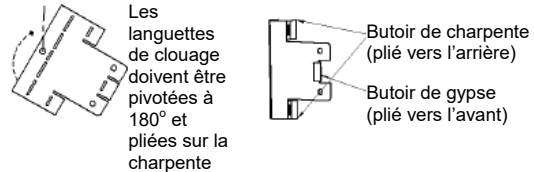
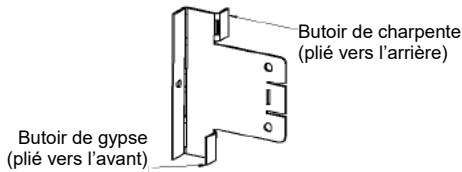
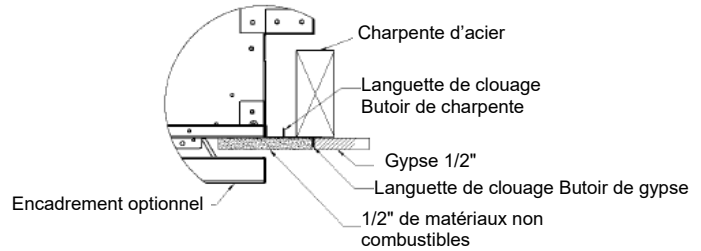

N.B. : Si vous utilisez des 2x4 de bois, ils doivent être tournés de 90° pour laisser un dégagement de 1po avec le foyer

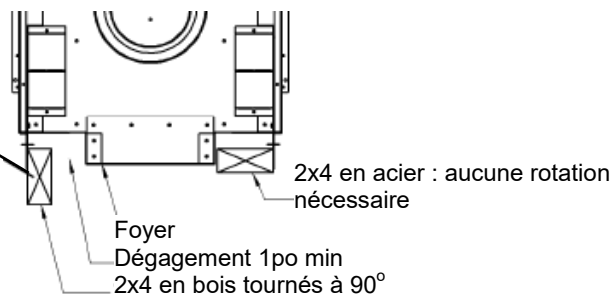

MQRB4436 : Comment encastrer votre foyer

Cette section s'adresse à des installateurs qualifiés seulement. Avant de commencer prenez note de l'emplacement des accès pour le gaz et l'électricité sur l'appareil. Ceci influencera le procédé de construction. De plus, familiarisez-vous avec les exigences pour l'évacuation et les dégagements (voir section sur l'évacuation) pour cet appareil.



N.B. : Le système d'évacuation Kingsman Flex est OBLIGATOIRE avec le MQRB4436. L'utilisation des systèmes Duravent- DirectVent Pro ou à conduits rigides ne sont pas permis à moins qu'un l'évent Mécanisé ne soit utilisé.

Spécifications

1. Recommandation d'installation pour climat froid : Pour une installation contre un mur extérieur ou dans une enchâssure, nous recommandons que les murs extérieurs soient isolés conformément aux codes locaux. Du gypse doit être installés par dessus le coupe-vapeur et l'isolation pour prévenir le contact entre l'appareil et l'isolation.
2. Choisissez l'emplacement du foyer et faites la charpente en consultant les dimensions d'encastrement spécifiées (voir diagrammes).
3. Des panneaux de gypse ou autre matériaux combustibles peuvent se rendre jusqu'aux butoirs de gypse situés sur les côtés du foyer et jusqu'au bas et haut du foyer.
4. Pour une installation horizontale avec une courbe à 90°, laissez un espace de **5po** au dessus de la courbe avec l'écran d'isolation mural (Z57WTS) dans une enchâssure de moins de **72po**
5. Un âtre n'est pas nécessaire avec cet appareil.

Évacuation verticale pour les climats froids

Dans les régions où les températures descendent régulièrement sous -10°C ou 14°F, nous recommandons que l'enchâssure soit isolée, et que le conduit d'évacuation soit entouré d'isolant Mylar là où il passe dans un entre-toit. Ceci augmentera la température du conduit et aidera à l'évacuation dans des conditions de températures froides.

Il est aussi important que les appareils à évacuation directe verticale fonctionnent quotidiennement durant les mois d'hiver ceci empêche le gel de l'évent. Nous recommandons l'utilisation d'un thermostat (interdit pour un appareil installé aux États-Unis) réglé à la température de la pièce pour permettre le fonctionnement cyclique de l'appareil. Pour les modèles comportant un IPI il peut être nécessaire de régler l'appareil en mode de veilleuse continue (Standing pilot) pour garder de la chaleur dans la cavité. Cette procédure évite que de l'air froid pénètre dans la cheminée et se rende vers les pièces de la maison. Par le même fait quand la température interne du foyer est légèrement élevée celui-ci garde sa capacité à évacuer proprement les gaz de combustion. Et facilite le démarrage.

Certifié pour une installation dans une chambre à coucher. Au Canada, un thermostat millivolt certifié doit être installé (interdit aux É-U). Aux États-Unis voir les codes locaux.

Emplacement des espaceurs

Prenez note de la position des espaceurs. Ces espaceurs servent d'indication pour illustrer où la charpente doit s'arrêter. Donc aucun matériau de charpente n'est permis au-delà des espaceurs.

Les deux panneaux supérieurs doivent être fixes au haut de l'appareil.

Attention : Les 4 espaceurs doivent être pliés et vissés à leur place avant l'installation du foyer.

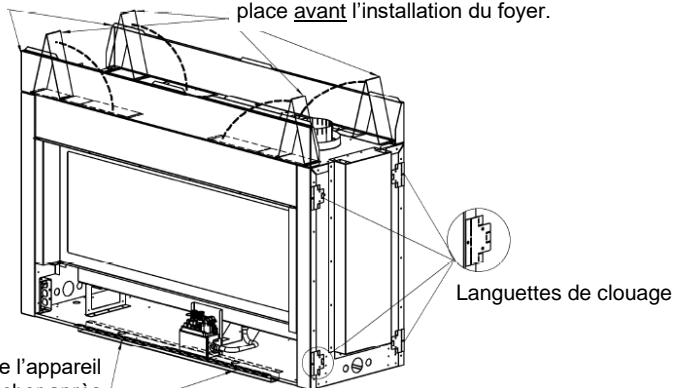

Il y a des trous au bas de l'appareil pour fixer celui-ci au plancher après l'installation.

MQRB4436 Choisir l'emplacement de votre appareil

Tous les appareils sont usinés pour une installation avec brûleur à gauche. Pour une installation avec brûleur à droite, il faut relocaliser la valve du côté droit de l'appareil.

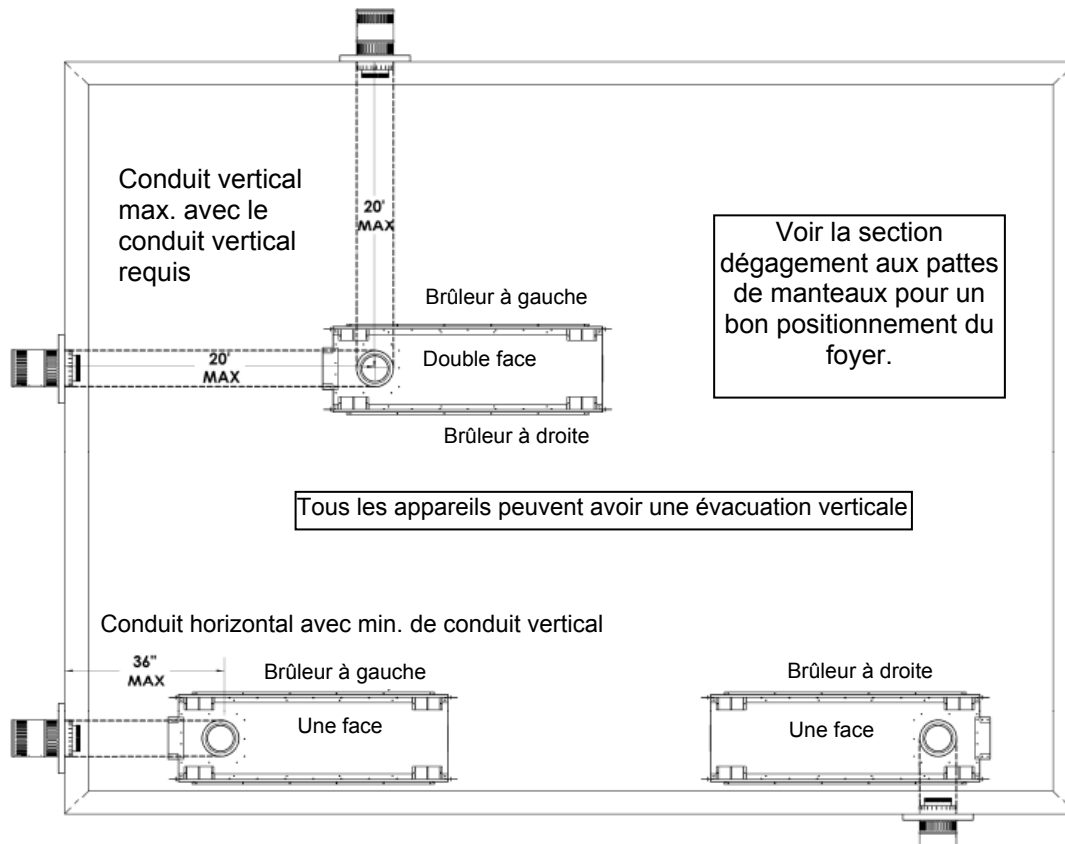

MQRB4436 Dimensions de votre appareil

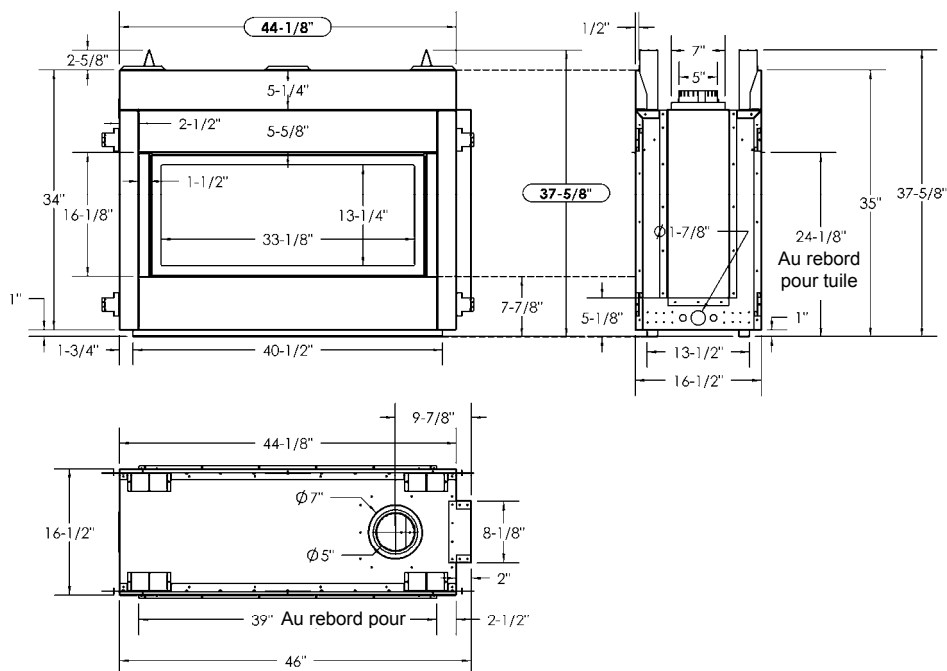

MQRB4436 – Charpente existante vs Faire la charpente autour du foyer

Insertion de l'appareil dans une charpente existante : La largeur intérieure de la charpente doit être d'au moins 53-1/2". L'ouverture doit être de 46-1/2" ou plus. Insérez la boîte d'aération en premier et poussez l'appareil en place.

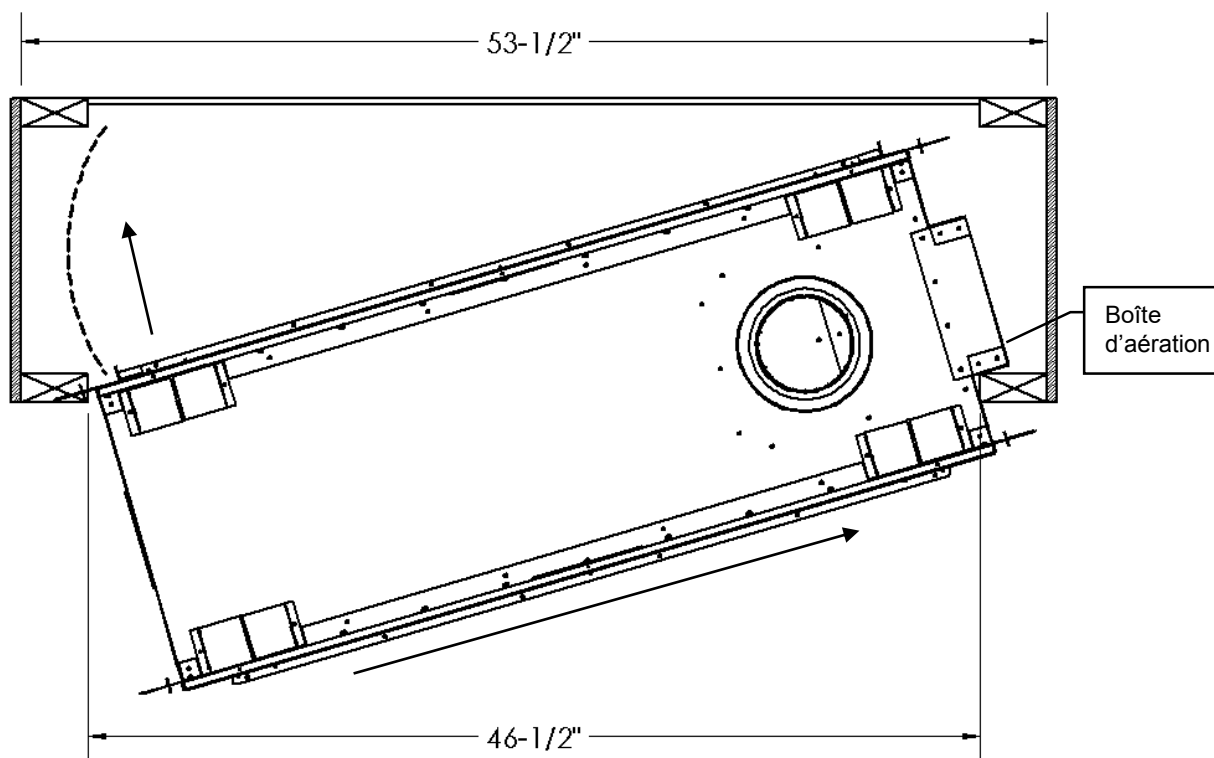

Faire la charpente autour de l'appareil : Si l'appareil est à sa place avant que la charpente soit faite, Les dégagements minimum pour l'ouverture peuvent être suivis.

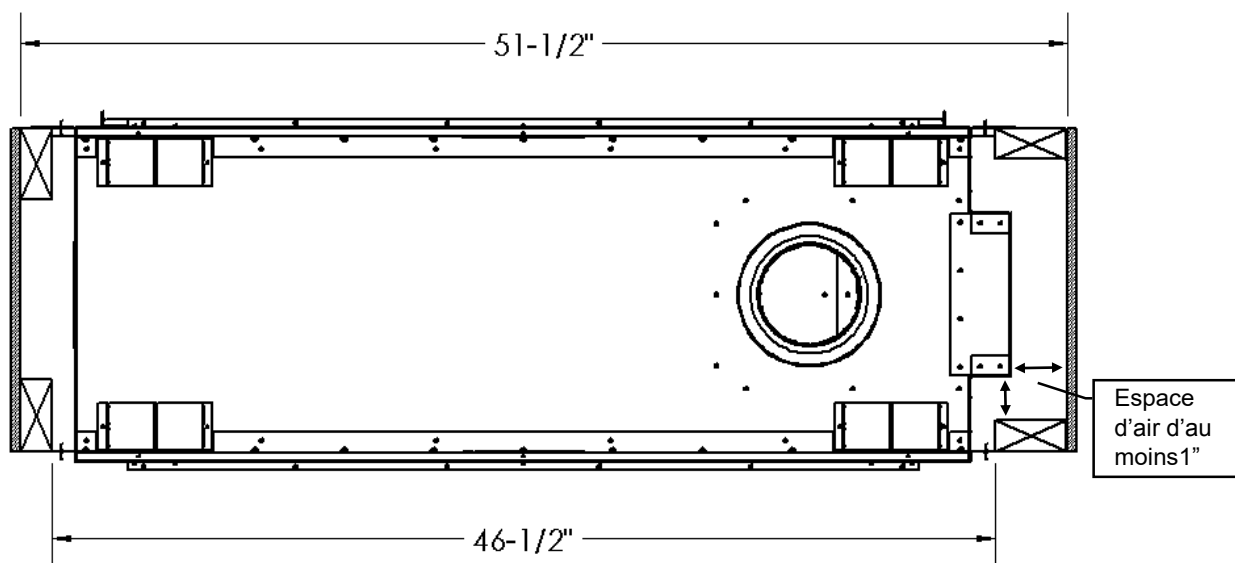

MQRB4436 Charpente pour installation double face

Un ensemble **MQRB4436SK** est nécessaire pour une installation double face.

Avant de faire la charpente – Décidez pour chaque côté si la **surface du mur** sera à égalité de la façade du foyer (le mur et le foyer recouverts par des matériaux non combustibles), où si la **charpente** sera à égalité de la façade du foyer (apparence de mur plat).

N.B. : Si vous utilisez l'encadrement, les matériaux non combustibles ne doivent pas avoir plus de 3/4" d'épaisseur.

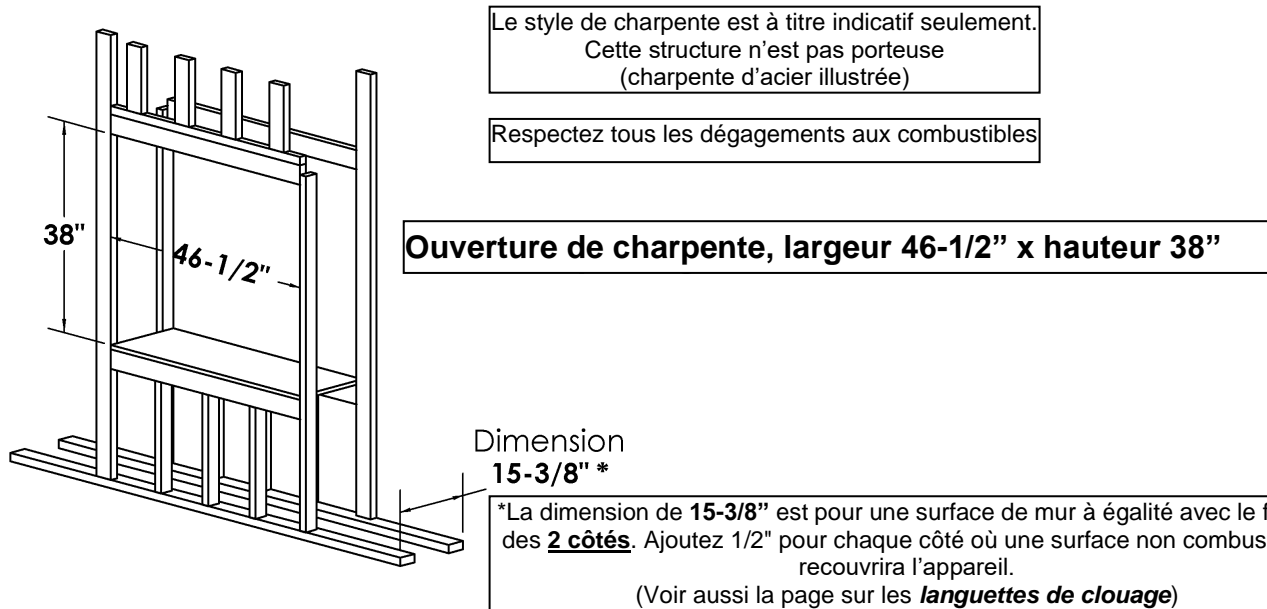

Il doit toujours y avoir un dégagement d'au moins 1po entre le foyer et les combustibles (charpente de bois)

Plusieurs options de charpente sont possibles. Quelques idées illustrées ici.

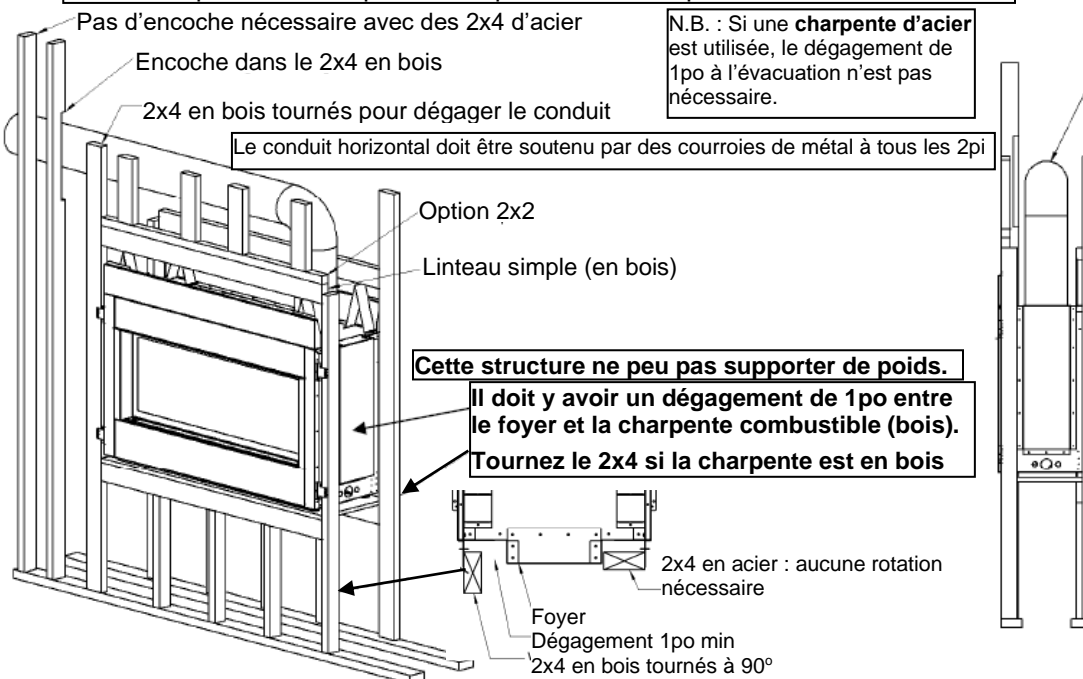

Voir aussi les sections dégagements aux combustibles, hauteur des enchâssures et évacuation, de ce manuel.

Surface du mur à égalité avec le foyer

Charpente à égalité avec le foyer

Charpente en acier illustrée

Charpente à 1/2" de la façade du foyer

Charpente à égalité de la façade du foyer

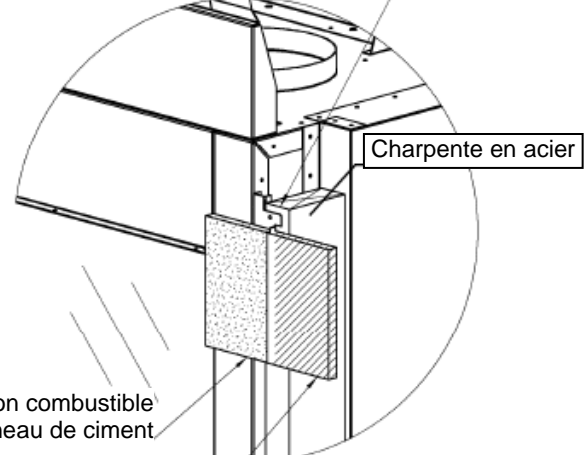
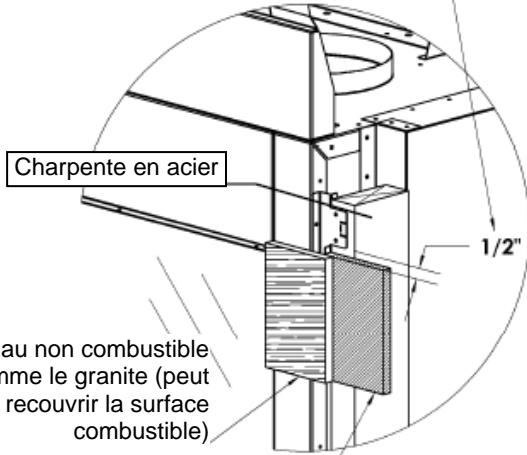

Un matériau non combustible comme le granite (peut recouvrir la surface combustible)

Matériau non combustible ex. : panneau de ciment

Matériau combustible ex. : gypse

Matériau combustible ex. : gypse

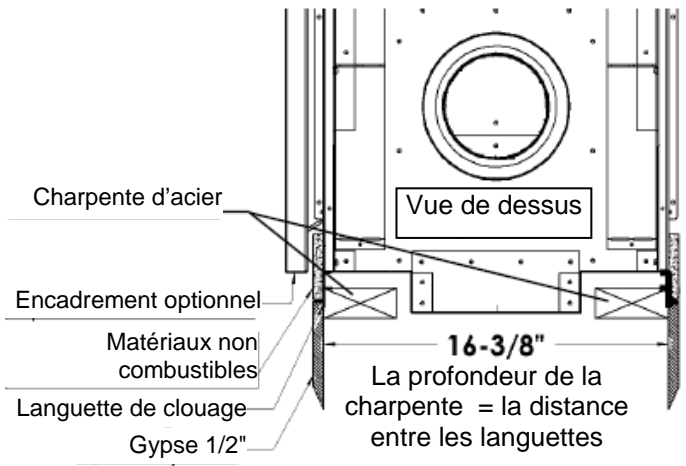
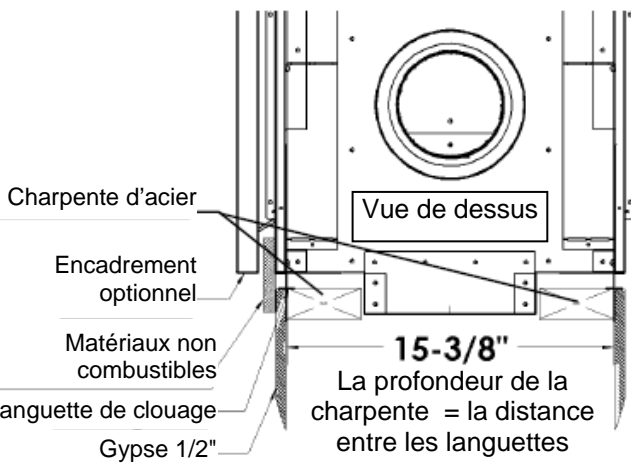

N.B. : Si vous utilisez l'encadrement optionnel, l'épaisseur de matériaux non combustibles est de 3/4"

N.B. : Si vous utilisez des 2x4 de bois, ils doivent être tournés de 90° pour laisser un dégagement de 1po avec le foyer

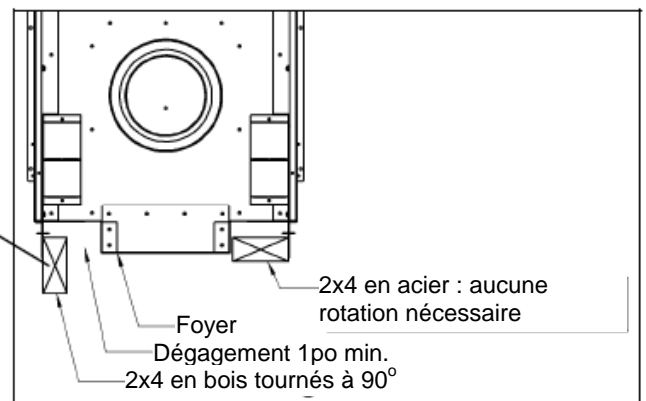

*Voir les sections **Languettes de clouage** et **MQRB4436SK** avant de placer le foyer dans la charpente*

MQRB4436 Charpente pour installation une face

Un ensemble **MQRB4436BK** est nécessaire pour une installation une face.

Avant de faire la charpente – Décidez pour chaque côté si la **surface du mur** sera à égalité de la façade du foyer (le mur et le foyer recouverts par des matériaux non combustibles), où si la **charpente** sera à égalité de la façade du foyer (apparence de mur plat).

N.B. : Si vous utilisez l'encadrement, les matériaux non combustibles ne doivent pas avoir plus de 3/4" d'épaisseur.

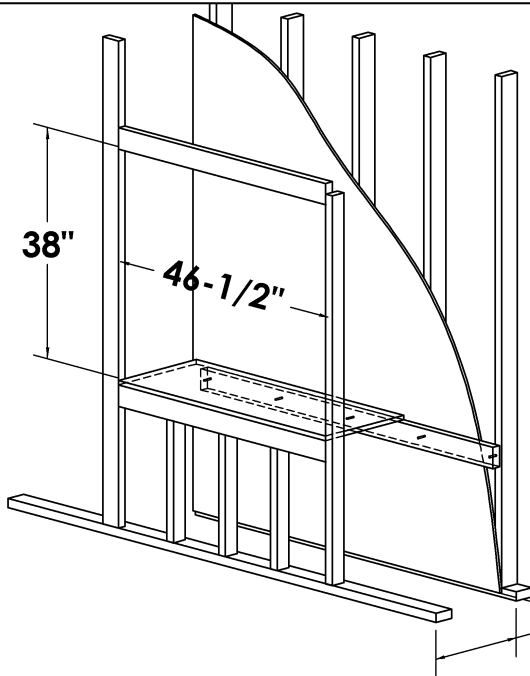

Le style de charpente est à titre indicatif seulement.
Cette structure n'est pas porteuse
(charpente d'acier illustrée)

Respectez tous les dégagements aux combustibles

Ouverture de charpente, largeur 46-1/2" x hauteur 38"
FAUX FINI ouverture minimale 50-1/2" largeur

Dimension
17" Min*

*La dimension de **17" min.** est pour une surface de mur à égalité avec le foyer. Ajoutez 1/2" si la surface non combustible recouvrira l'appareil.
(Voir aussi la page sur les **languettes de clouage**)

Il doit toujours y avoir un dégagement d'au moins 1po entre le foyer et les combustibles (charpente de bois)

Plusieurs options de charpente sont possibles. Quelques idées illustrées ici.

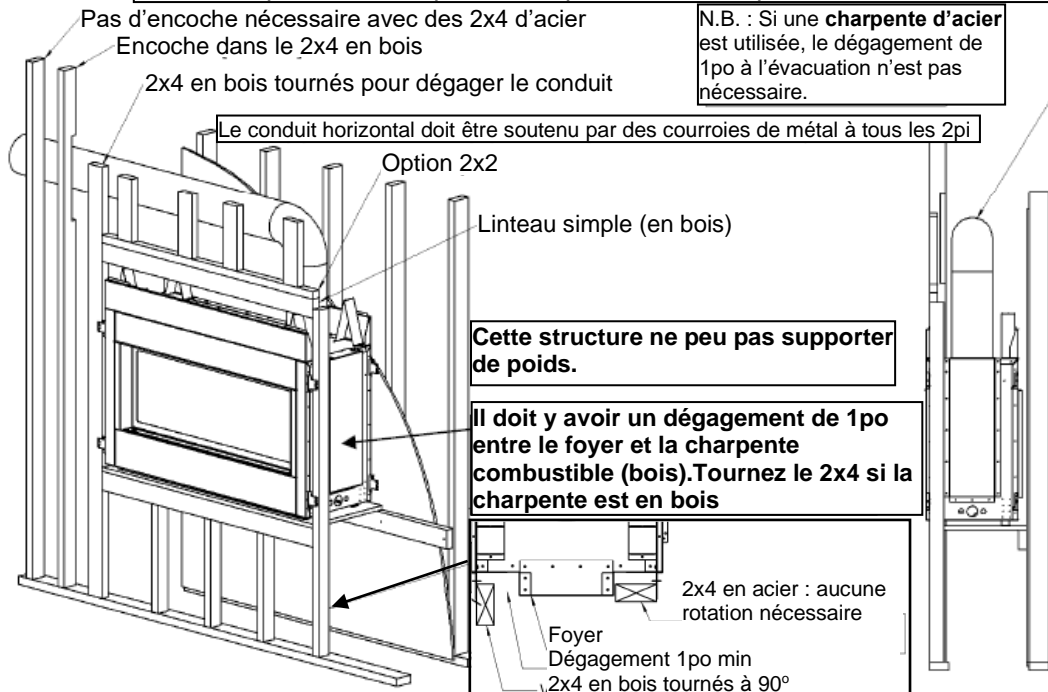

Voir aussi les sections dégagements aux combustibles, hauteur des enchâssures et évacuation, de ce manuel.

Surface du mur à égalité avec le foyer

Charpente à égalité avec le foyer

Charpente en acier illustrée

Charpente à 1/2" de la façade du foyer

Charpente à égalité de la façade du foyer

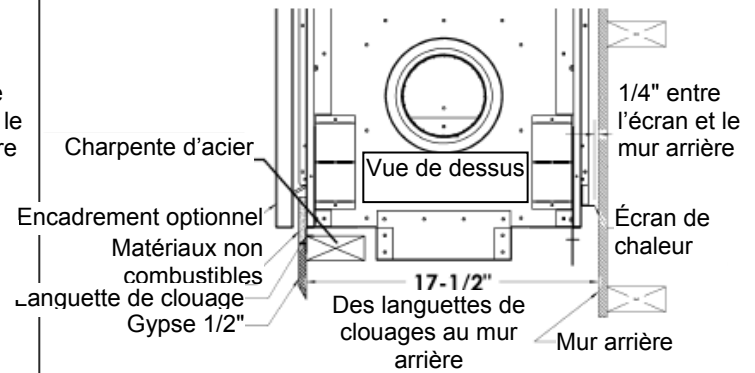
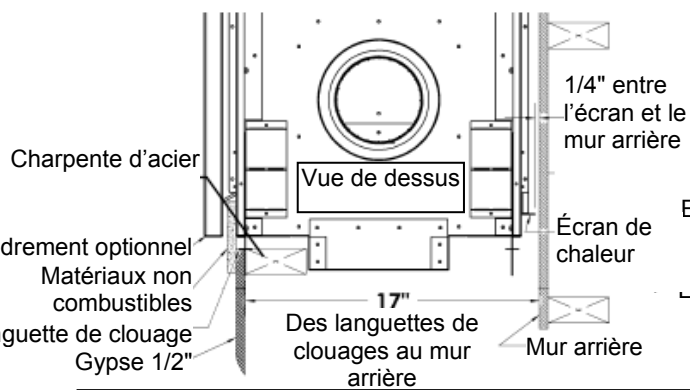
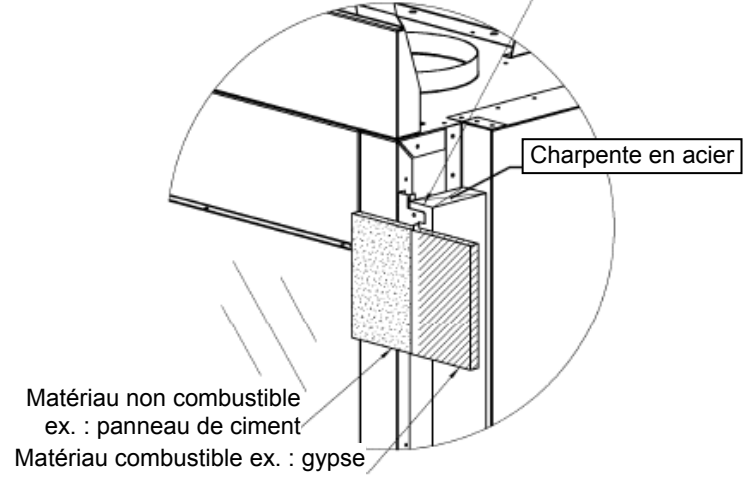
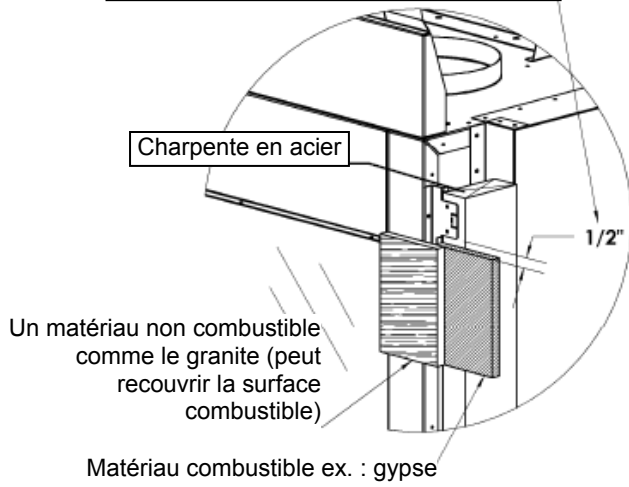

N.B. : Si vous utilisez l'encadrement optionnel, l'épaisseur de matériaux non combustibles est de 3/4"

N.B. : Si vous utilisez des 2x4 de bois, ils doivent être tournés de 90° pour laisser un dégagement de 1po avec le foyer

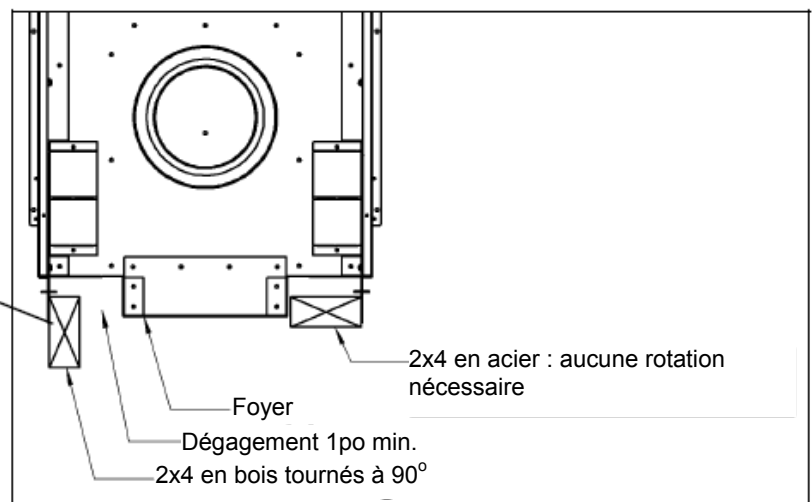

*Voir les sections **Languettes de clouage** et **MQRB4436BK, MQRB5143BK/MQRB6961BK** avant de placer le foyer dans la charpente*

MQRB4436 Hauteur des enchâssures combustibles

Recommandation d'installation pour climat froid

Pour une installation contre un mur extérieur ou dans une enchâssure, nous recommandons que les murs extérieurs soient isolés conformément aux codes locaux. Du gypse doit être installé par-dessus le coupe-vapeur et l'isolation pour prévenir le contact entre l'appareil et l'isolation.

Installation double face ou une face

Charpente en acier illustrée

Pour les installations au propane à l'horizontal, l'évacuation doit être verticale sur au moins 2 pieds avant de devenir horizontale.

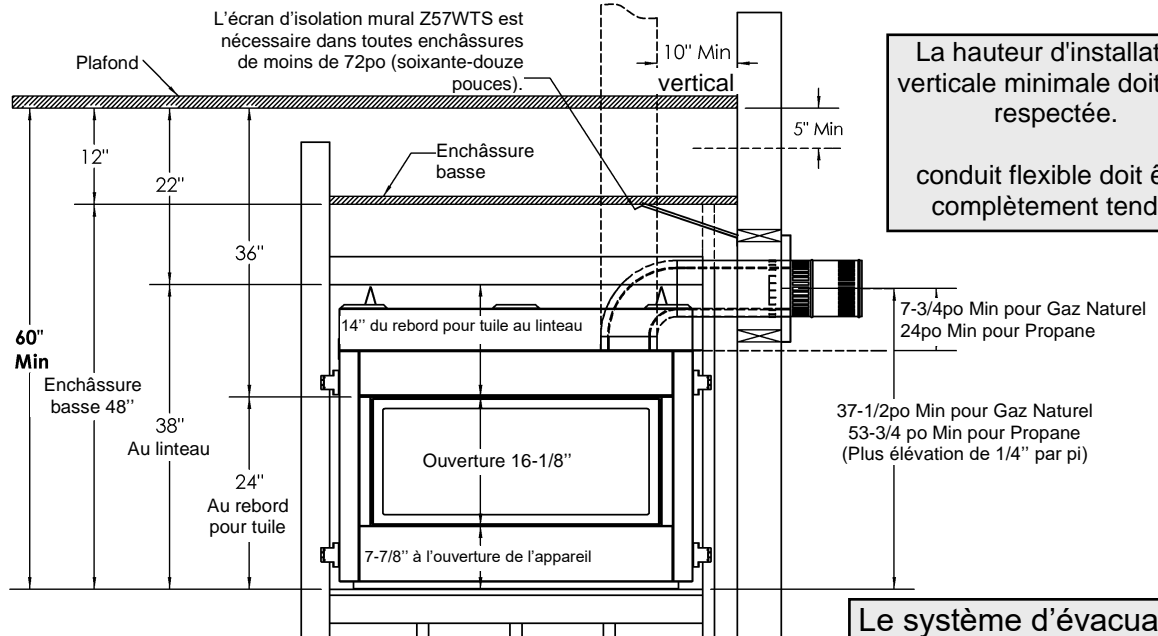

La hauteur d'installation verticale minimale doit être respectée.
conduit flexible doit être complètement tendu.

Installation une face seulement

Charpente en acier illustrée

L'écran d'isolation mural Z57WTS est nécessaire dans toutes enchâssures de moins de 72po (soixante-douze pouces).

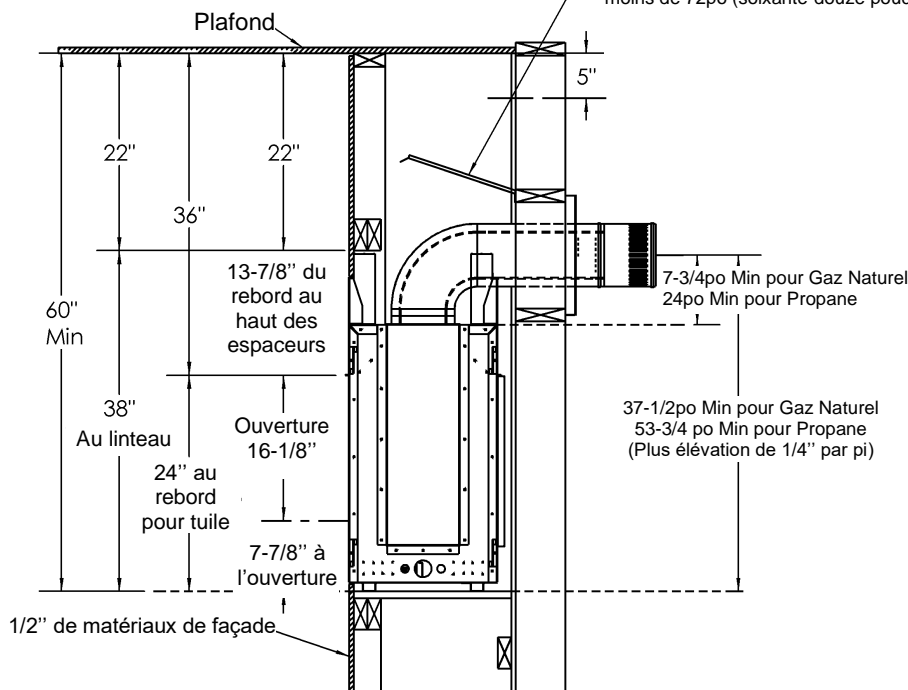

Le système d'évacuation Kingsman Flex est OBLIGATOIRE avec le MQRB4436.
L'utilisation des systèmes DuraVent- DirectVent Pro ou à conduits rigides ne sont pas permis.

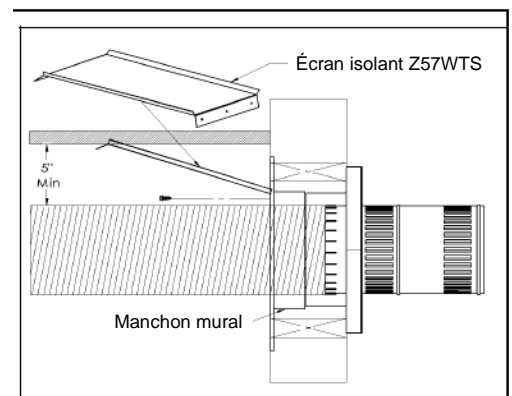

MQRB4436

L'écran d'isolation mural Z57WTS est nécessaire dans toutes enchâssures de moins de 72po (soixante-douze pouces).

Placez l'écran Z57WTS contre le manchon mural immédiatement au dessus du conduit. Fixez l'écran d'isolation avec trois (3) vis DT.

MQRB4436 Dimensions de l'encadrement

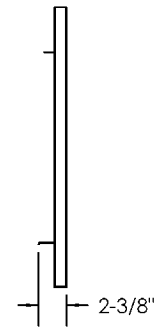
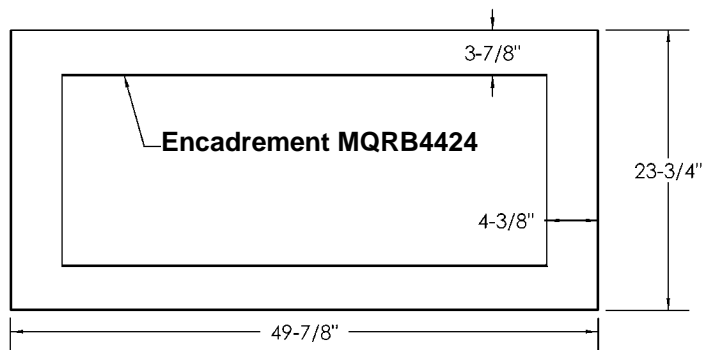
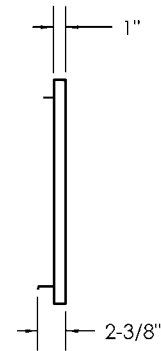
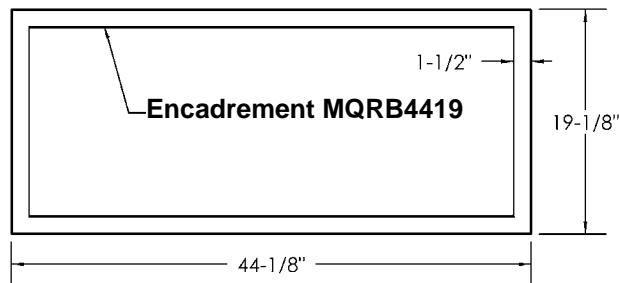

- Les encadrements ont une épaisseur de 1po, avec un espace de 3/4po derrière.
- Quand vous utilisez un encadrement, l'épaisseur des matériaux de façade non combustible ne doit pas dépasser 3/4po.
- Le foyer peut être recouvert de matériaux non combustibles jusqu'à 1/2" de l'ouverture du foyer.

MQRB4436 Dégagements pour l'encadrement

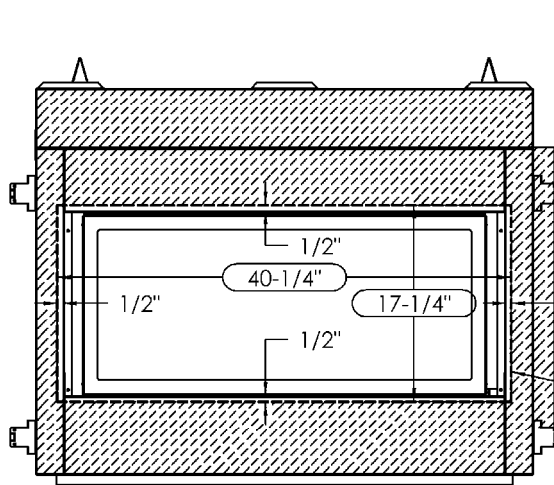

Épaisseur maximale des matériaux de façade avec utilisation de l'encadrement : 3/4".

1/2" de dégagement à l'encadrement

Des matériaux non combustibles peuvent être installés jusqu'à 1/2" de l'ouverture du foyer.

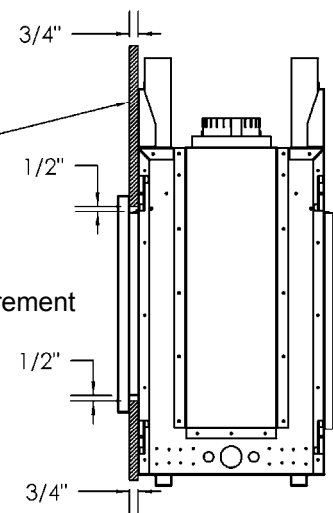

MQRB4436 Matériaux de façade

Ces spécifications sont les mêmes pour tous les modèles (4436N, 4436NE, 4436LP, 4436LPE).

N.B. : Si **vous utilisez l'encadrement optionnel**, voyez la section dégagements pour l'encadrement.

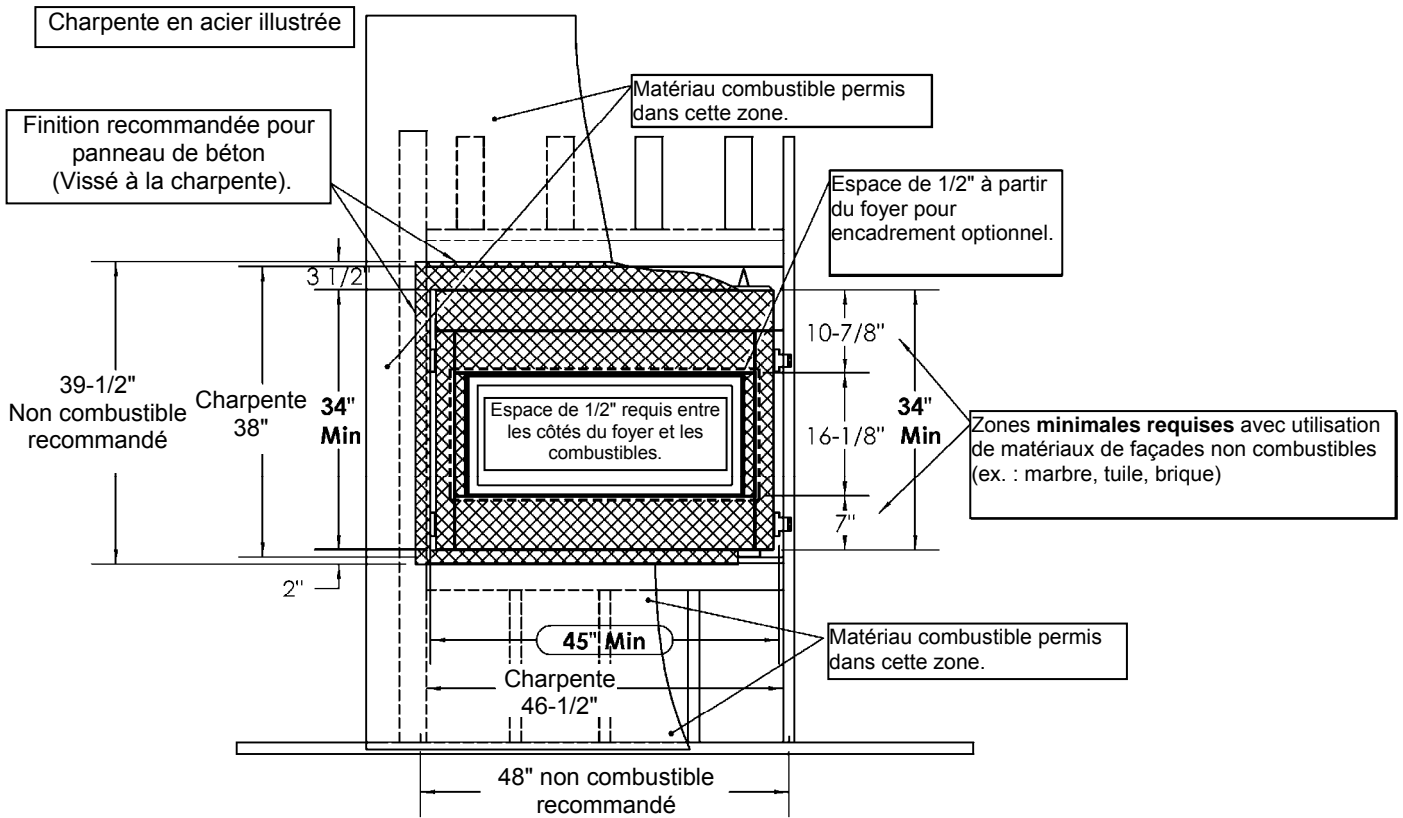

N.B. : Ne pas insérer des vis trop longues dans la façade de l'appareil, cela pourrait endommager les composants internes.

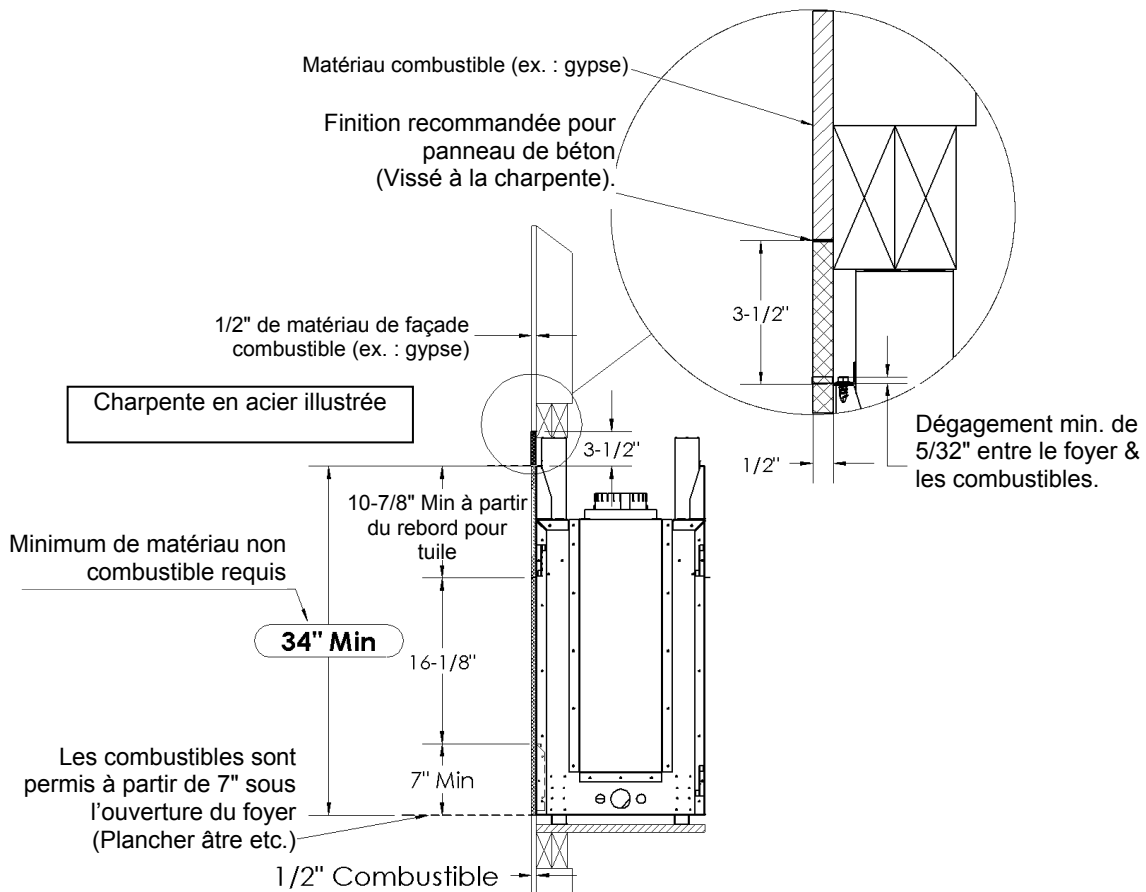

MQRB4436 Dégagements aux manteaux

Avant d'installer quelque type de manteau que ce soit, il est important de déterminer si ses matériaux sont combustibles ou non. Il y a 2 types de manteaux à considérer : combustible et non combustible.

Un **manteau combustible** est celui qui est fait de matériaux qui peuvent se décolorer, s'enflammer ou perdre de leur intégrité en présence de chaleur. Ces manteaux doivent obligatoirement se conformer aux dimensions indiquées ci-dessous.

Inversement, un **manteau non combustible** est celui qui est fait de matériaux ininflammables. Vérifiez les codes et règlements locaux pour déterminer si votre manteau est combustible ou non.

L'avantage des manteaux non combustibles est qu'ils peuvent être installés contre la bordure pour tuile de l'appareil. Les manteaux combustibles doivent se conformer aux restrictions de dimension indiquées ci-dessous.

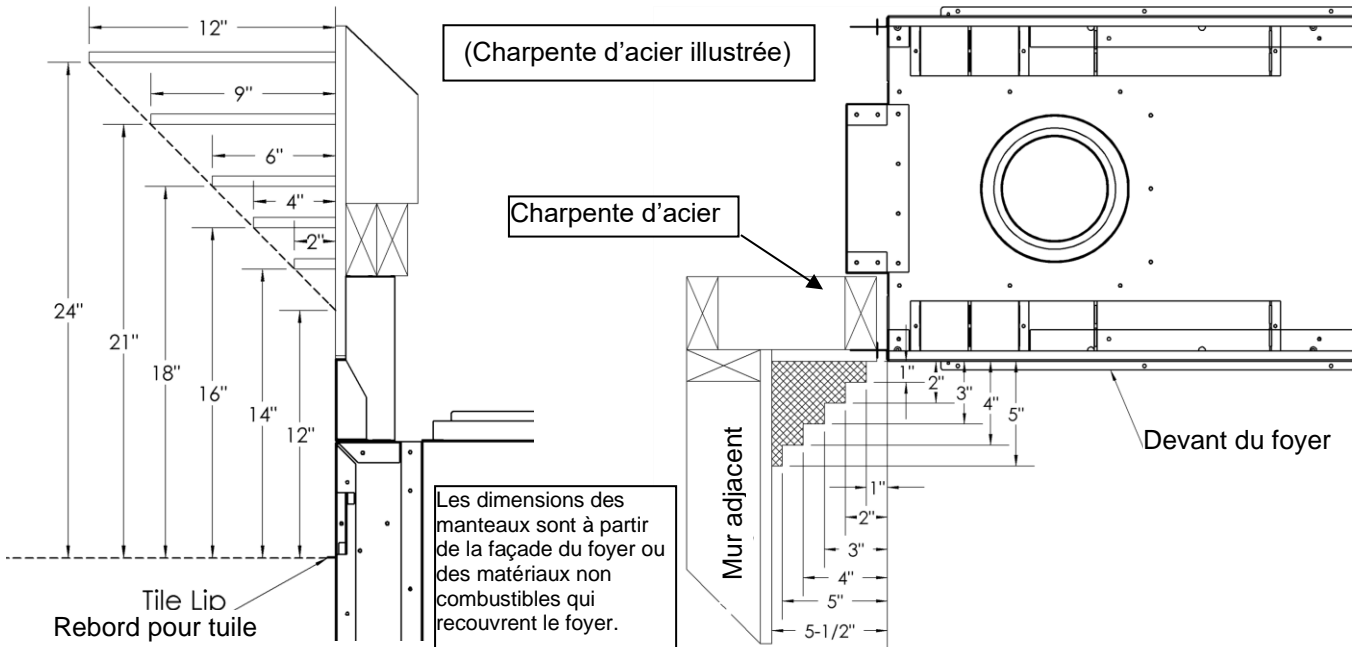

Avertissement sur les objets combustibles ou non, placés sur le manteau-

Il ne faut pas placer des objets combustibles sur un manteau non combustible sauf si celui-ci est placé à la hauteur minimale requise pour un manteau combustible. Consultez le tableau ci-dessous pour déterminer si votre manteau respecte les dimensions des manteaux combustibles.

MQRB4436	Dégagement aux combustibles
Devant	24 pouce/61 cm
Arrière	0 pouce/0 cm
Côtés (à partir des espaceurs)	0 pouce/0 cm
Plancher	0 pouce/0 cm
La boîte à air sur le côté de combustion	1 pouce/25 cm
Plafond, hauteur minimale (à partir du bas du foyer)	60 pouces 153 cm
Dessus (à partir des espaceurs)	0 pouce/0 cm
Dessus du coude 90°, dans une enchâssure moins de 72po	5po (avec écran isolant Z57WTS) tous systèmes d'évacuation
Dessus du coude 90°, dans une enchâssure plus de 72po	4po, tous systèmes d'évacuation
Dessus du conduit horizontal	2po, tous systèmes d'évacuation
Côtés et dessous du conduit horizontal	1po, tous systèmes d'évacuation
Tuyau d'évacuation vertical	1po, tous systèmes d'évacuation



N.B. : Le système d'évacuation Kingsman Flex est OBLIGATOIRE avec le MQRB4436. L'utilisation des systèmes Duravent- DirectVent Pro ou à conduits rigides ne sont pas permis à moins qu'un l'évent Mécanisé ne soit utilisé.

N.B. : Si l'appareil est installé sur du tapis ou matériau combustible autre que du bois. Il doit être déposé sur un panneau de métal ou de bois qui fait toute la largeur et la longueur du foyer. Le tapis peut dépasser de 1po au dessus du plancher de l'appareil.

MQRB5143 Comment encastrer votre foyer

Cette section s'adresse à des installateurs qualifiés seulement. Avant de commencer prenez note de l'emplacement des accès pour le gaz et l'électricité sur l'appareil. Ceci influencera le procédé de construction. De plus, familiarisez-vous avec les exigences pour l'évacuation et les dégagements (voir section sur l'évacuation) pour cet appareil.

Spécifications

1. Recommandation d'installation pour climat froid : Pour une installation contre un mur extérieur ou dans une enchâssure, nous recommandons que les murs extérieurs soient isolés conformément aux codes locaux. Du gypse doit être installés par dessus le coupe-vapeur et l'isolation pour prévenir le contact entre l'appareil et l'isolation.
2. Choisissez l'emplacement du foyer et faites la charpente en consultant les dimensions d'encastrement spécifiées (voir diagrammes).
3. Des panneaux de gypse ou autre matériaux combustibles peuvent se rendre jusqu'aux butoirs de gypse situés sur les côtés du foyer et jusqu'au bas et haut du foyer.
4. Pour une installation horizontale avec une courbe à 90°, laissez un espace de 5po au dessus de la courbe avec l'écran d'isolation mural (Z57WTS) dans une enchâssure de moins de 72po
5. Un âtre n'est pas nécessaire avec cet appareil.

Évacuation verticale pour les climats froids

Dans les régions où les températures descendent régulièrement sous -10oC ou 14oF, nous recommandons que l'enchâssure soit isolée, et que le conduit d'évacuation soit entouré d'isolant Mylar là où il passe dans un entre-toit. Ceci augmentera la température du conduit et aidera à l'évacuation dans des conditions de températures froides. Il est aussi important que les appareils à évacuation directe verticale fonctionnent quotidiennement durant les mois d'hiver ceci empêche le gel de l'évent. Nous recommandons l'utilisation d'un thermostat (interdit pour un appareil installé aux États-Unis) réglé à la température de la pièce pour permettre le fonctionnement cyclique de l'appareil. Pour les modèles comportant un IPI il peut être nécessaire de régler l'appareil en mode de veilleuse continue (Standing pilot) pour garder de la chaleur dans la cavité. Cette procédure évite que de l'air froid pénètre dans la cheminée et se rende vers les pièces de la maison. Par le même fait quand la température interne du foyer est légèrement élevée celui-ci garde sa capacité à évacuer proprement les gaz de combustion. Et facilite le démarrage.

Certifié pour une installation dans une chambre à coucher. Au Canada, un thermostat millivolt certifié doit être installé (interdit aux É-U). Aux États-Unis voir les codes locaux.

Emplacement des espaceurs

Prenez note de la position des espaceurs. Ces espaceurs servent d'indication pour illustrer où la charpente doit s'arrêter. Donc aucun matériau de charpente n'est permis au delà des espaceurs.

Les deux panneaux supérieurs doivent être fixés au haut de l'appareil.

Attention : Les 4 espaceurs doivent être pliés et vissés à leur place avant l'installation du foyer.

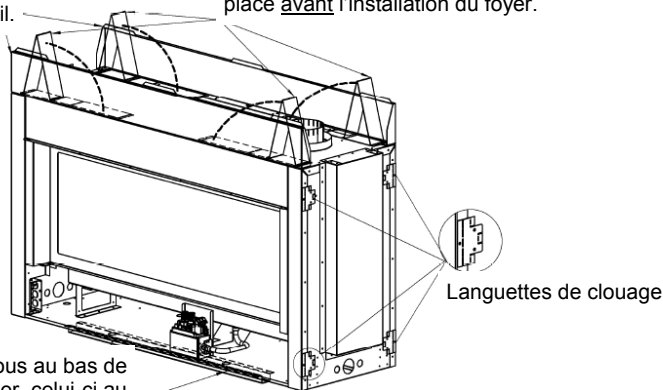

Il y a des trous au bas de l'appareil pour fixer celui-ci au plancher après l'installation.

MQRB 5143 Choisir l'emplacement de votre appareil

Tous les appareils sont usinés pour une installation avec brûleur à gauche. Pour une installation avec brûleur à droite, il faut relocaliser la valve du côté droit de l'appareil.

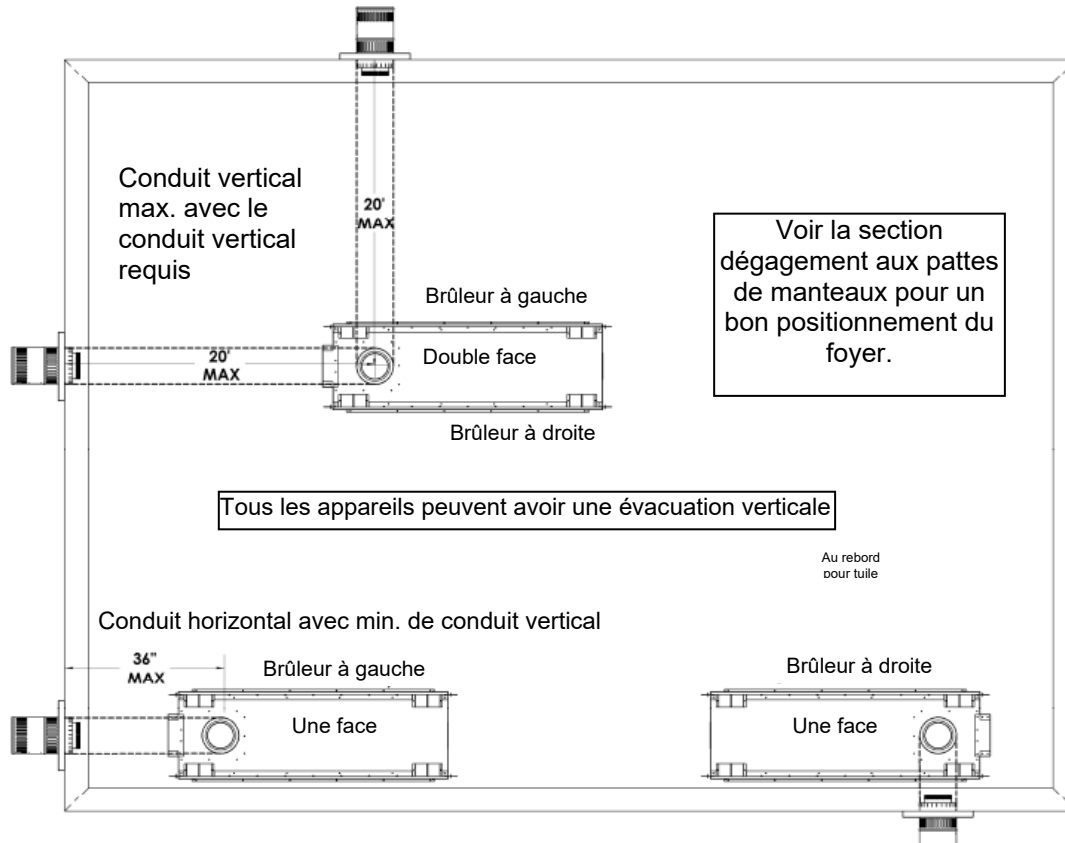

MQRB5143 Dimensions de votre appareil

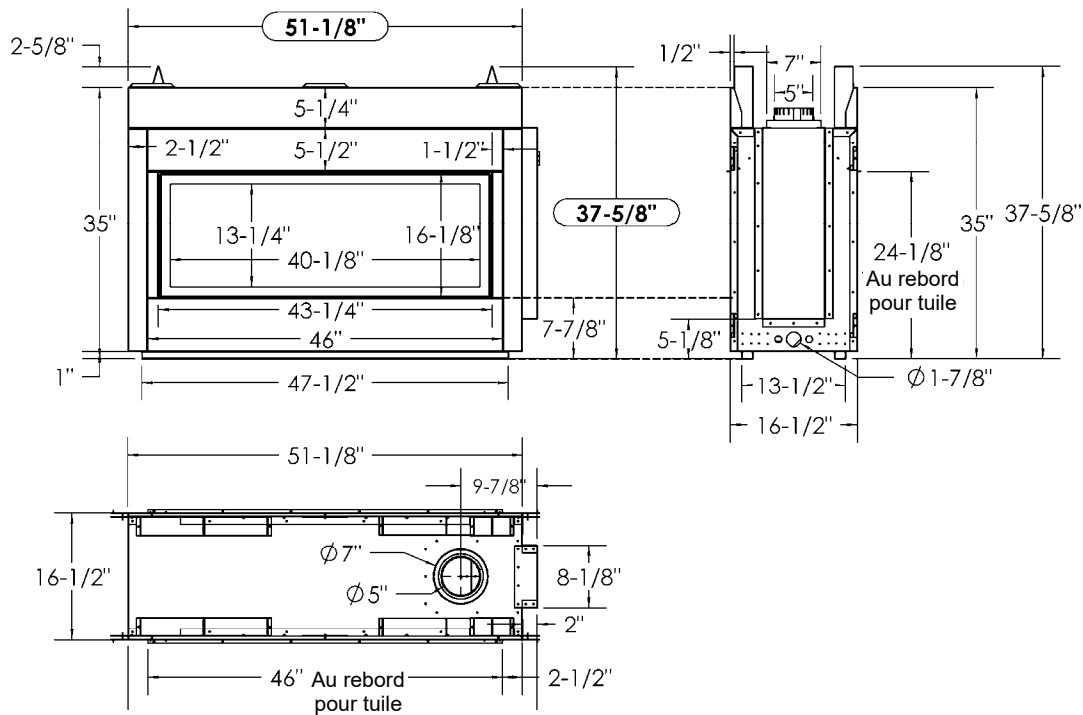

MQRB5143 – Charpente existante vs Faire la charpente autour du foyer

Insertion de l'appareil dans une charpente existante : La largeur intérieure de la charpente doit être d'au moins 60-1/2". L'ouverture doit être de 53-1/2" ou plus. Insérez la boîte d'aération en premier et poussez l'appareil en place.

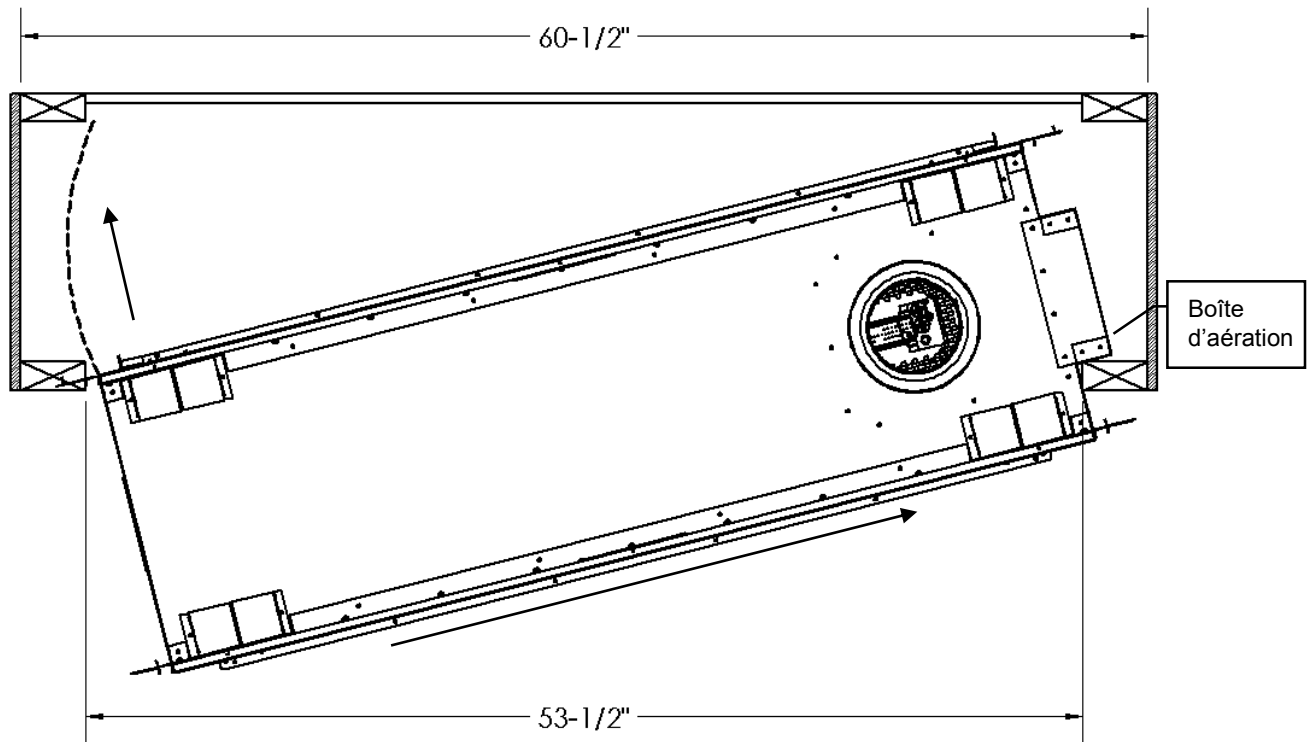

Faire la charpente autour de l'appareil : Si l'appareil est à sa place avant que la charpente soit faite, Les dégagements minimum pour l'ouverture peuvent être suivis.

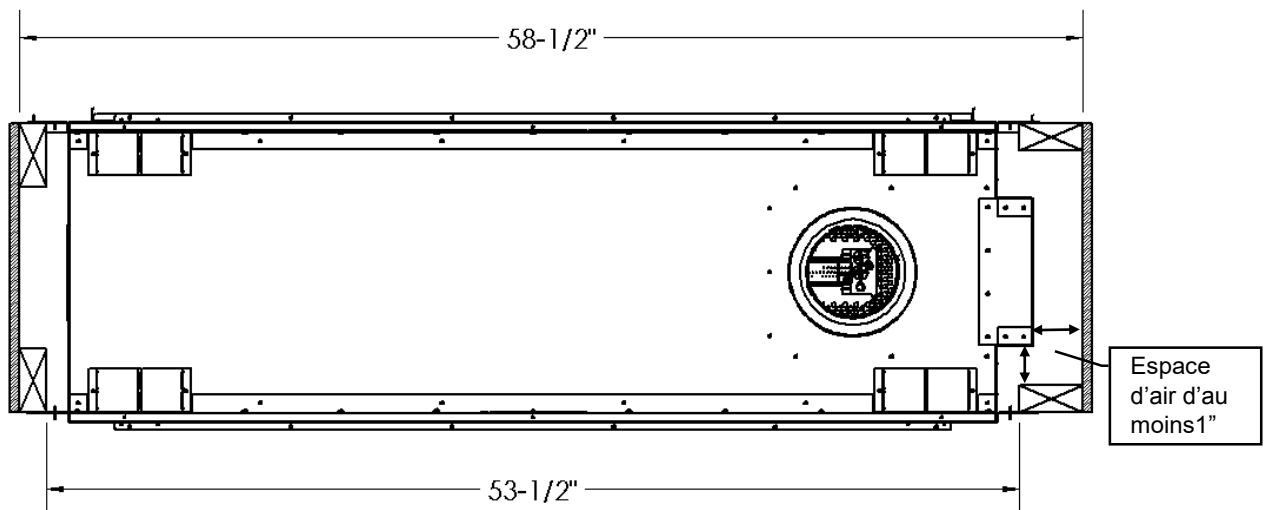

MQRB5143 Charpente pour installation double face

Un ensemble **MQRB5143SK** est nécessaire pour une installation double face.

Avant de faire la charpente – Décidez pour chaque côté si la **surface du mur** sera à égalité de la façade du foyer (le mur et le foyer recouverts par des matériaux non combustibles), où si la **charpente** sera à égalité de la façade du foyer (apparence de mur plat).

N.B. : Si vous utilisez l'encadrement, les matériaux non combustibles ne doivent pas avoir plus de 3/4" d'épaisseur.

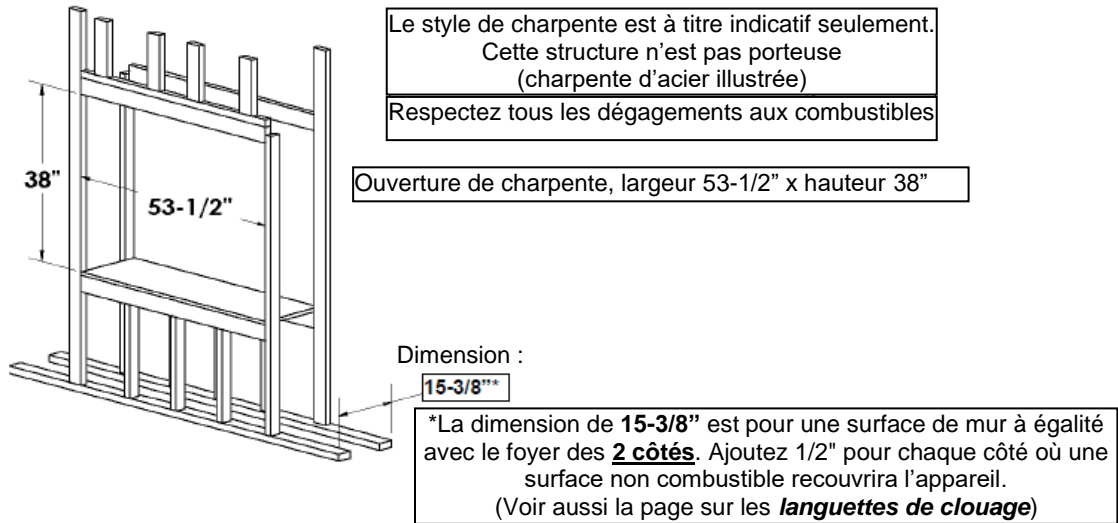

Il doit toujours y avoir un dégagement d'au moins 1po entre le foyer et les combustibles (charpente de bois)

Plusieurs options de charpente sont possibles. Quelques idées illustrées ici.

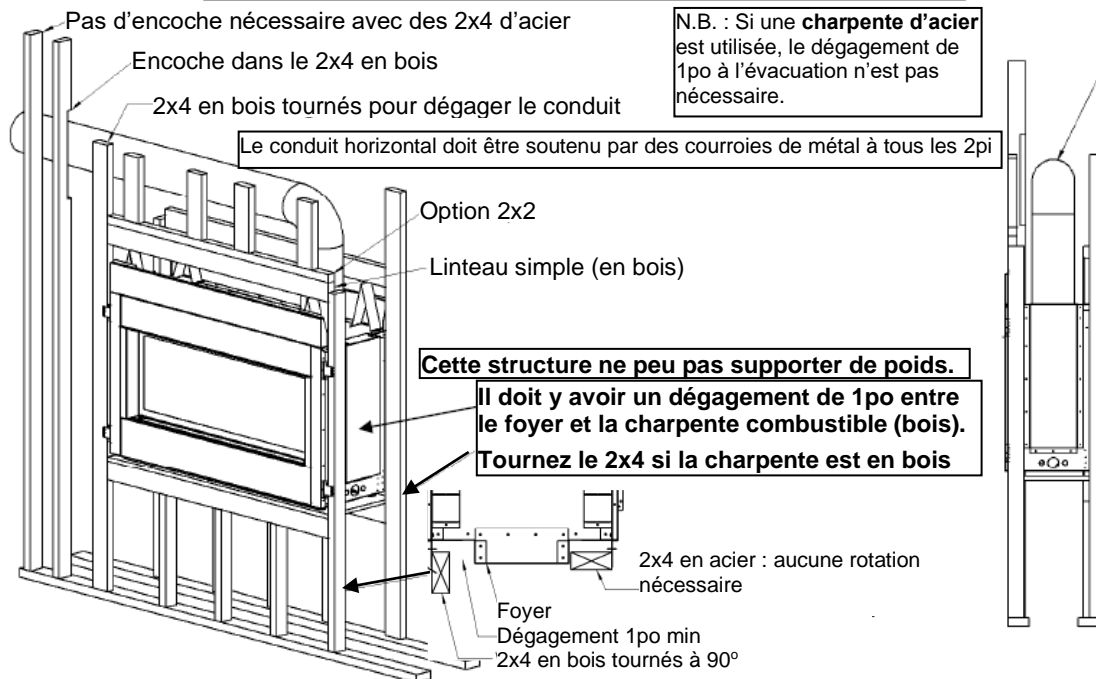

Voir aussi les sections dégagements aux combustibles, hauteur des enchâssures et évacuation, de ce manuel.

Surface du mur à égalité avec le foyer

Charpente à égalité avec le foyer

Charpente en acier illustrée

Charpente à 1/2" de la façade du foyer

Charpente à égalité de la façade du foyer

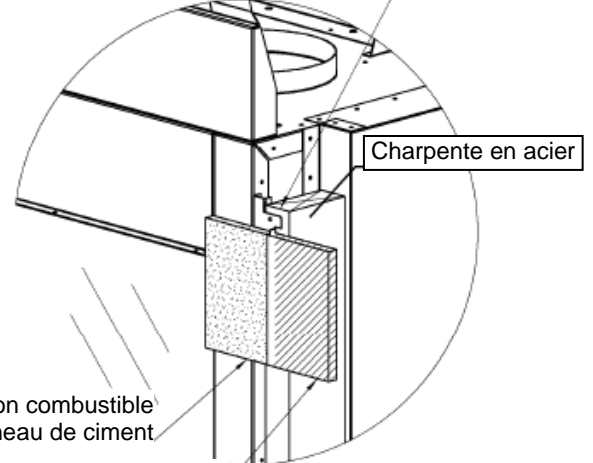
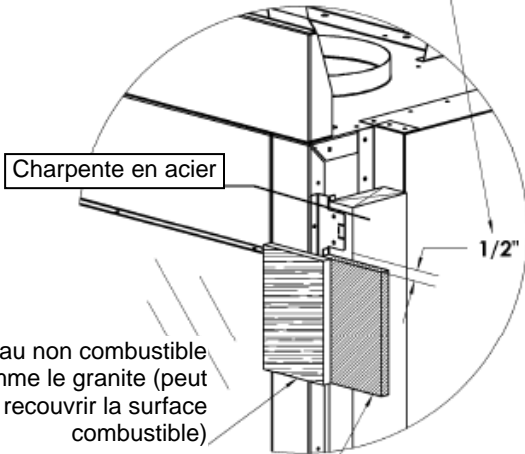

Un matériau non combustible comme le granite (peut recouvrir la surface combustible)

Matériau non combustible ex. : panneau de ciment

Matériau combustible ex. : gypse

Matériau combustible ex. : gypse

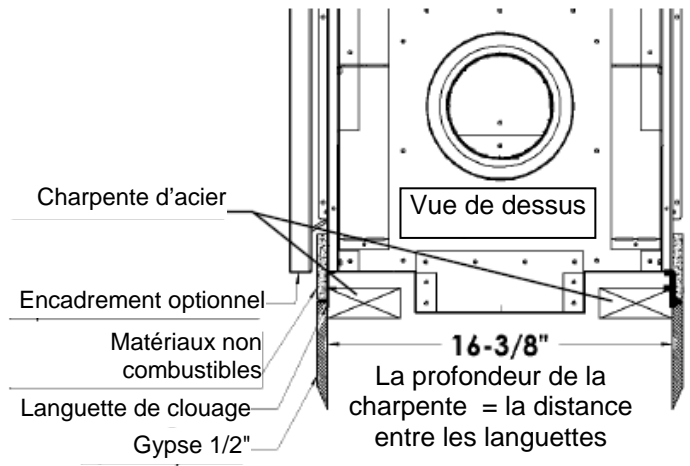
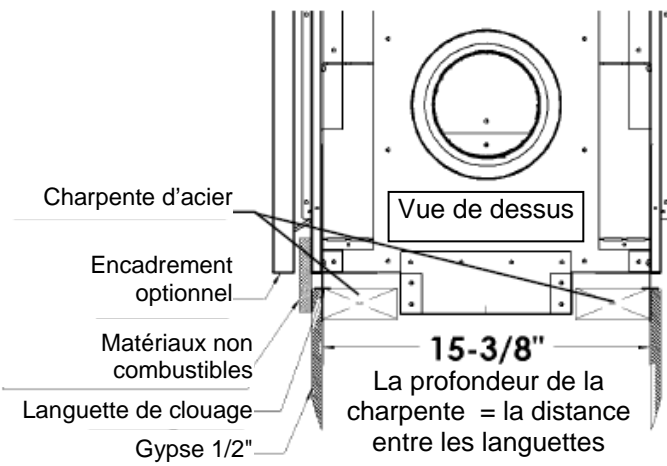

N.B. : Si vous utilisez l'encadrement optionnel, l'épaisseur de matériaux non combustibles est de 3/4"

N.B. : Si vous utilisez des 2x4 de bois, ils doivent être tournés de 90° pour laisser un dégagement de 1po avec le foyer

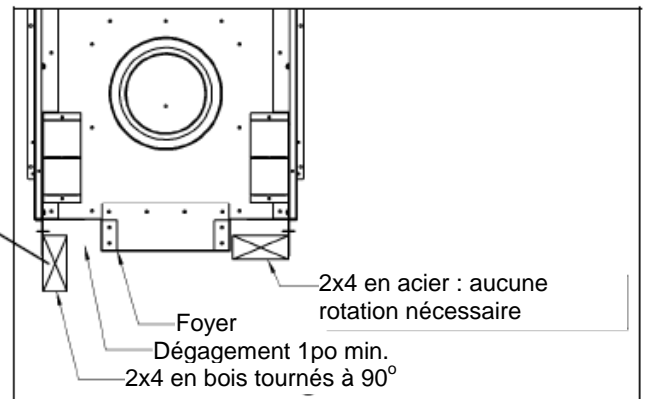

*Voir les sections **Languettes de clouage** et **MQRB4436SK** avant de placer le foyer dans la charpente*

MQRB5143 Charpente pour installation une face

Un ensemble **MQRB5143BK** est nécessaire pour une installation une face.

Avant de faire la charpente – Décidez pour chaque côté si la **surface du mur** sera à égalité de la façade du foyer (le mur et le foyer recouverts par des matériaux non combustibles), où si la **charpente** sera à égalité de la façade du foyer (apparence de mur plat).

N.B. : Si vous utilisez l'encadrement, les matériaux non combustibles ne doivent pas avoir plus de 3/4" d'épaisseur.

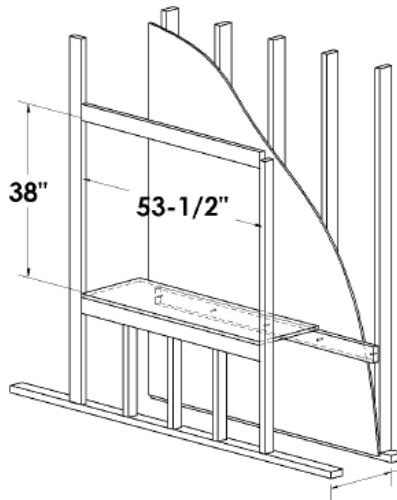

Le style de charpente est à titre indicatif seulement.
Cette structure n'est pas porteuse
(charpente d'acier illustrée)

Ouverture de charpente, largeur 53-1/2" x hauteur 38"
FAUX FINI ouverture minimale 57-1/2" largeur

Respectez tous les dégagements aux combustibles

Dimension

17" Min. *

*La dimension de **17" min.** est pour une surface de mur à égalité avec le foyer. Ajoutez 1/2" si la surface non combustible recouvrira l'appareil.
(Voir aussi la page sur les **languettes de clouage**)

Il doit toujours y avoir un dégagement d'au moins 1po entre le foyer et les combustibles (charpente de bois)

Plusieurs options de charpente sont possibles. Quelques idées illustrées ici.

Pas d'encoche nécessaire avec des 2x4 d'acier
Encoche dans le 2x4 en bois
2x4 en bois tournés pour dégager le conduit

N.B. : Si une **charpente d'acier** est utilisée, le dégagement de 1po à l'évacuation n'est pas nécessaire.

Le conduit horizontal doit être soutenu par des courroies de métal à tous les 2pi

Option 2x2
Linteau simple (en bois)

Cette structure ne peut pas supporter de poids.

Il doit y avoir un dégagement de 1po entre le foyer et la charpente combustible (bois). Tournez le 2x4 si la charpente est en bois

2x4 en acier : aucune rotation nécessaire
Foyer
Dégagement 1po min
2x4 en bois tournés à 90°

Voir aussi les sections dégagements aux combustibles, hauteur des enchâssures et évacuation, de ce manuel.

Surface du mur à égalité avec le foyer

Charpente à égalité avec le foyer

Charpente en acier illustrée

Charpente à 1/2" de la façade du foyer

Charpente à égalité de la façade du foyer

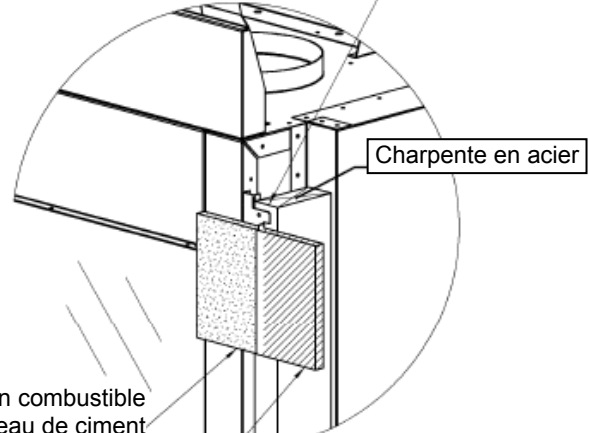
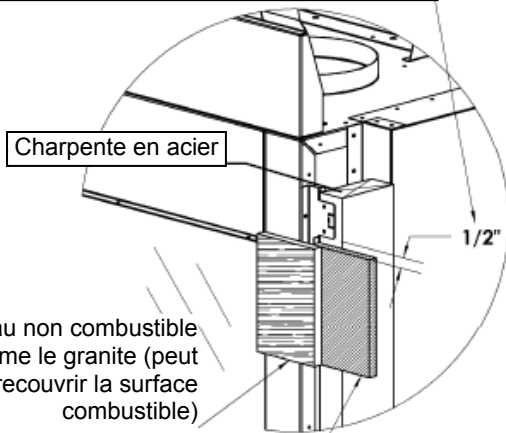

Un matériau non combustible comme le granite (peut recouvrir la surface combustible)

Matériau non combustible ex. : panneau de ciment
Matériau combustible ex. : gypse

Matériau combustible ex. : gypse

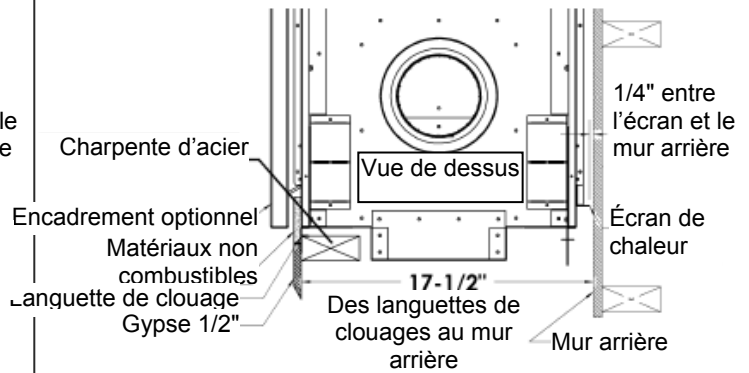
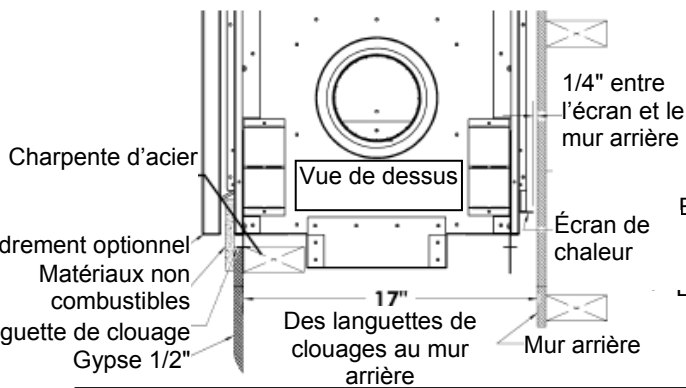

N.B. : Si vous utilisez l'encadrement optionnel, l'épaisseur de matériaux non combustibles est de 3/4"

N.B. : Si vous utilisez des 2x4 de bois, ils doivent être tournés de 90° pour laisser un dégagement de 1po avec le foyer

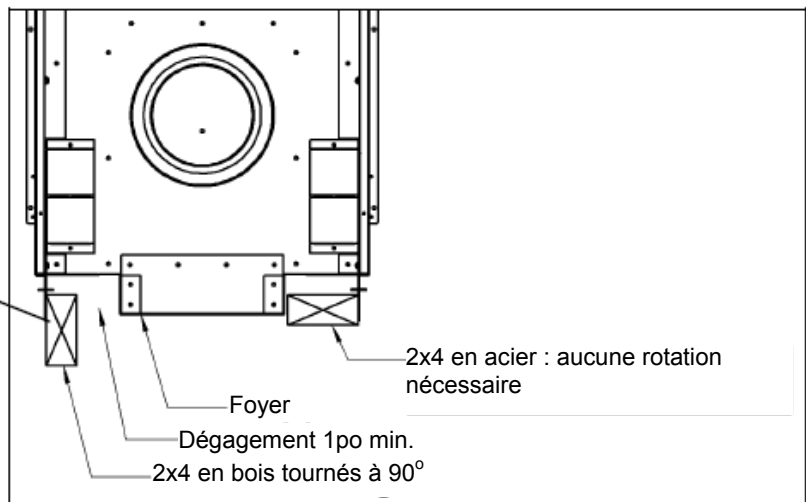

*Voir les sections **Languettes de clouage** et **MQRB4436BK, MQRB5143BK/MQRB6961BK** avant de placer le foyer dans la charpente*

MQRB5143 Hauteur des enchâssures combustibles

Recommandation d'installation pour climat froid

Pour une installation contre un mur extérieur ou dans une enchâssure, nous recommandons que les murs extérieurs soient isolés conformément aux codes locaux. Du gypse doit être installé par-dessus le coupe-vapeur et l'isolation pour prévenir le contact entre l'appareil et l'isolation.

Installation double face ou une face

Charpente en acier illustrée

Pour les installations au propane à l'horizontal, l'évacuation doit être verticale sur au moins 2 pieds avant de devenir horizontale.

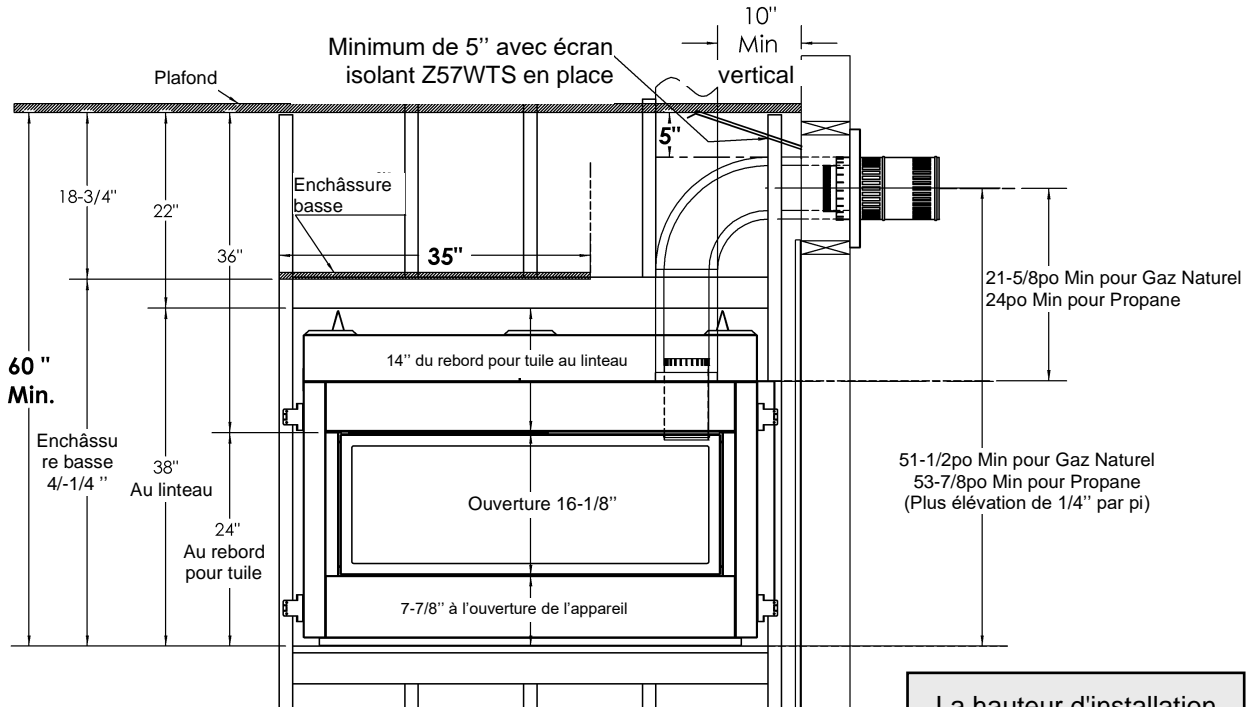

La hauteur d'installation verticale minimale doit être respectée. conduit flexible doit être complètement tendu.

Installation une face seulement

Charpente en acier illustrée

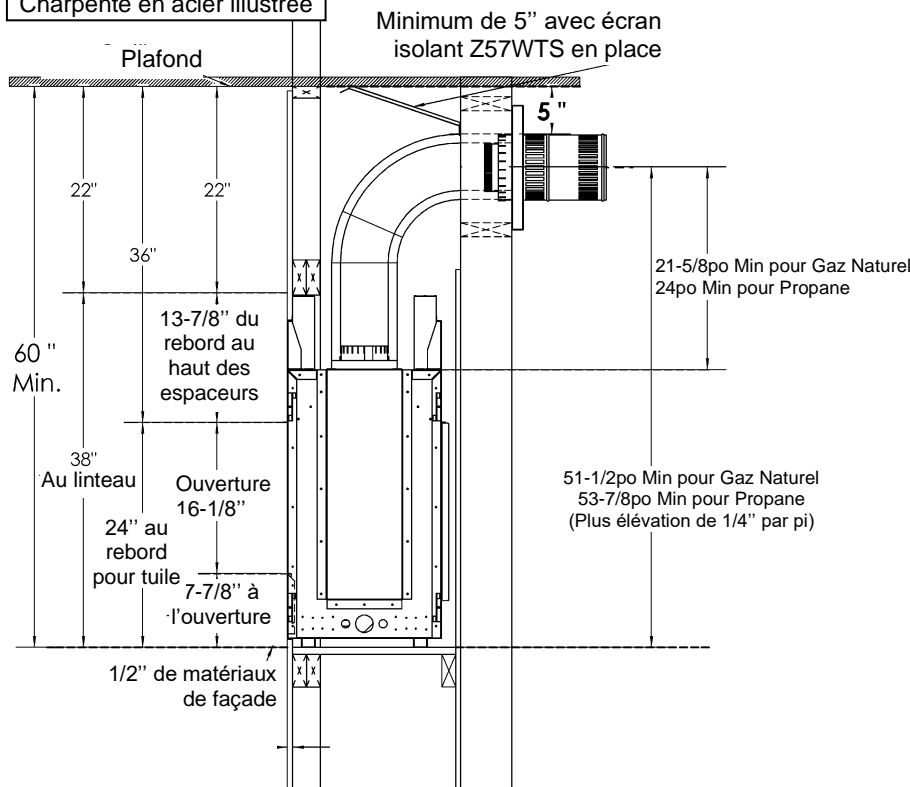

L'écran d'isolation mural Z57WTS est nécessaire dans toutes enchâssures de moins de 72po (soixante-douze pouces). Placez l'écran Z57WTS contre le manchon mural immédiatement au dessus du conduit. Fixez l'écran d'isolation avec trois (3) vis DT.

MQRB5143 Dimensions de l'encadrement

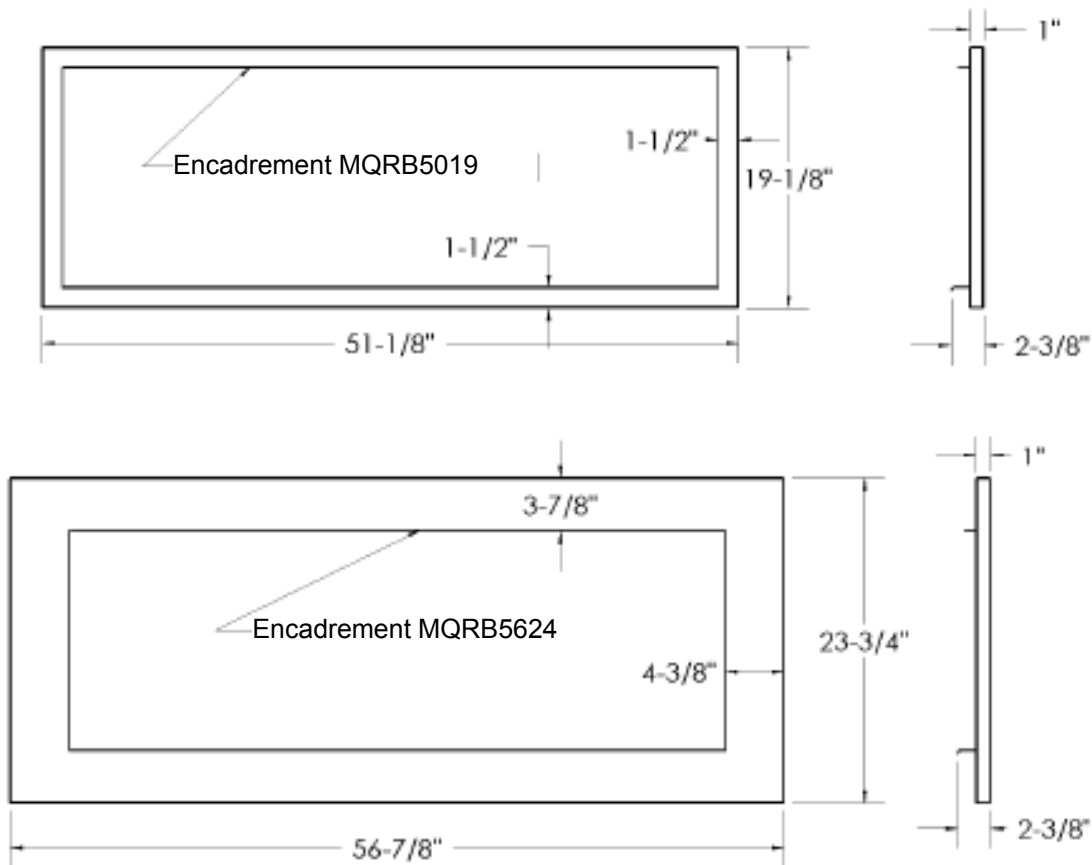

- Les encadrements ont une épaisseur de 1po, avec un espace de 3/4po derrière.
- Quand vous utilisez un encadrement, l'épaisseur des matériaux de façade non combustible ne doit pas dépasser 3/4po.
- Le foyer peut être recouvert de matériaux non combustibles jusqu'à 1/2" de l'ouverture du foyer.

Dégagements pour l'encadrement

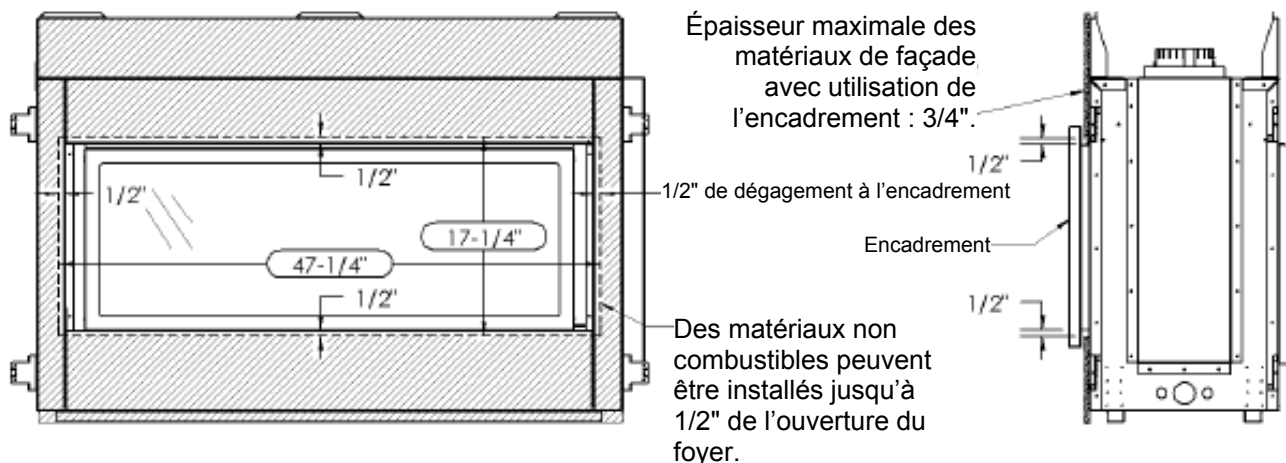

MQRB5143 Matériaux de façade

Ces spécifications sont les mêmes pour tous les modèles (5143N, 5143NE, 5143LP, 5143LPE).

N.B. : Si **vous utilisé l'encadrement optionnel**, voyez la section dégagements pour l'encadrement.

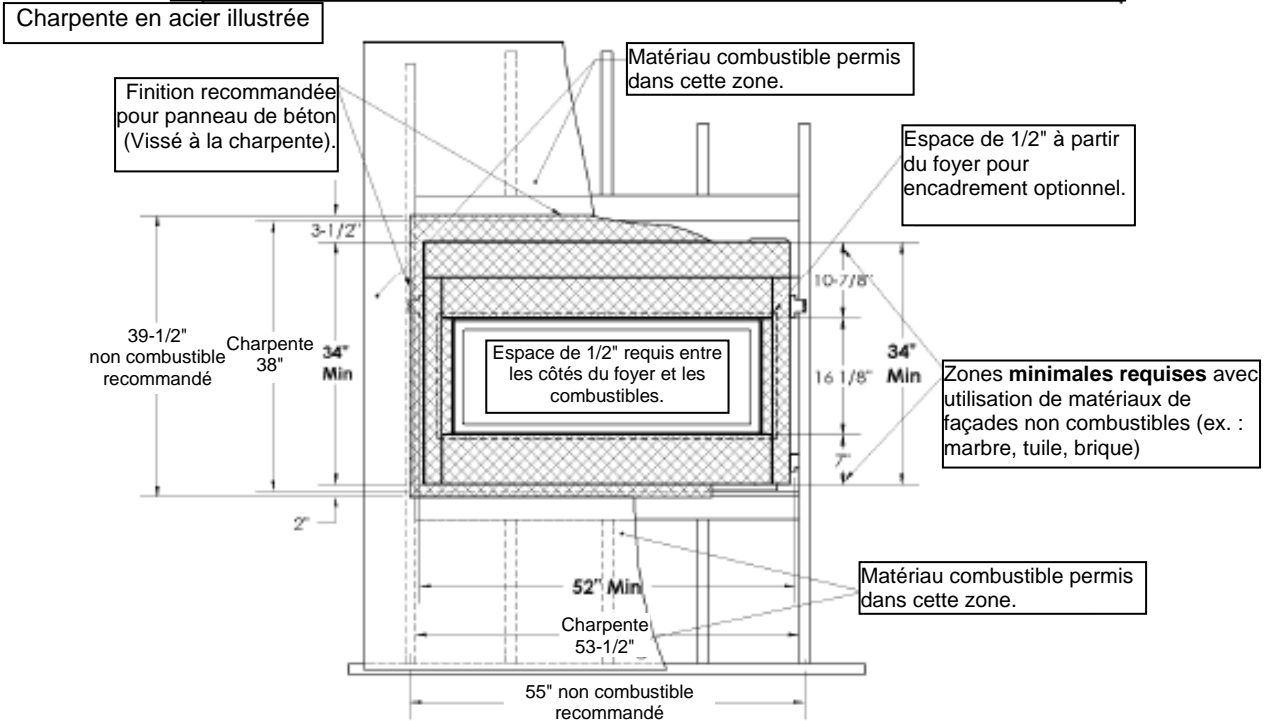

N.B. : Ne pas insérer des vis trop longues dans la façade de l'appareil, cela pourrait endommager les composants internes.

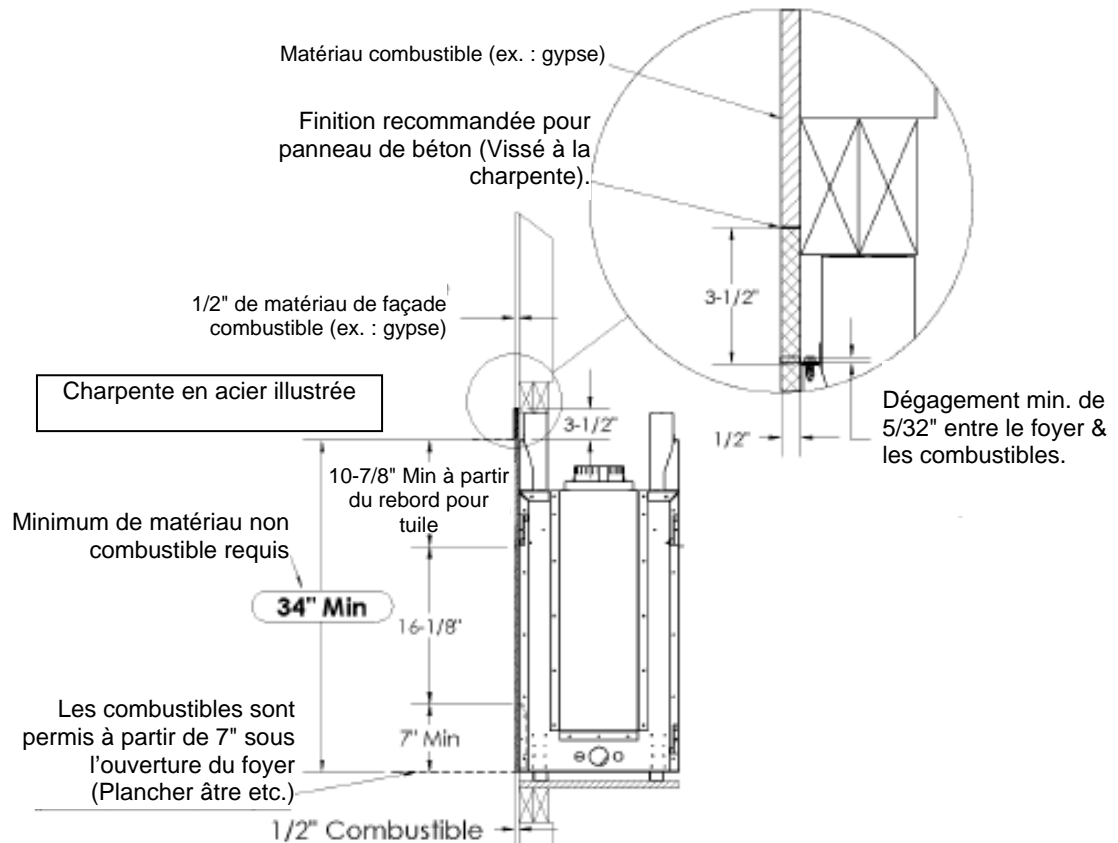

MQRB5143 Dégagements aux manteaux

Avant d'installer quelque type de manteau que ce soit, il est important de déterminer si ses matériaux sont combustibles ou non. Il y a 2 types de manteaux à considérer : combustible et non combustible.

Un **manteau combustible** est celui qui est fait de matériaux qui peuvent se décolorer, s'enflammer ou perdre de leur intégrité en présence de chaleur. Ces manteaux doivent obligatoirement se conformer aux dimensions indiquées ci-dessous.

Inversement, un **manteau non combustible** est celui qui est fait de matériaux ininflammables. Vérifiez les codes et règlements locaux pour déterminer si votre manteau est combustible ou non.

L'avantage des manteaux non combustibles est qu'ils peuvent être installés contre la bordure pour tuile de l'appareil. Les manteaux combustibles doivent se conformer aux restrictions de dimension indiquées ci-dessous.



Avertissement sur les objets combustibles ou non, placés sur le manteau-

Il ne faut pas placer des objets combustibles sur un manteau non combustible sauf si celui-ci est placé à la hauteur minimale requise pour un manteau combustible. Consultez le tableau ci-dessous pour déterminer si votre manteau respecte les dimensions des manteaux combustibles.

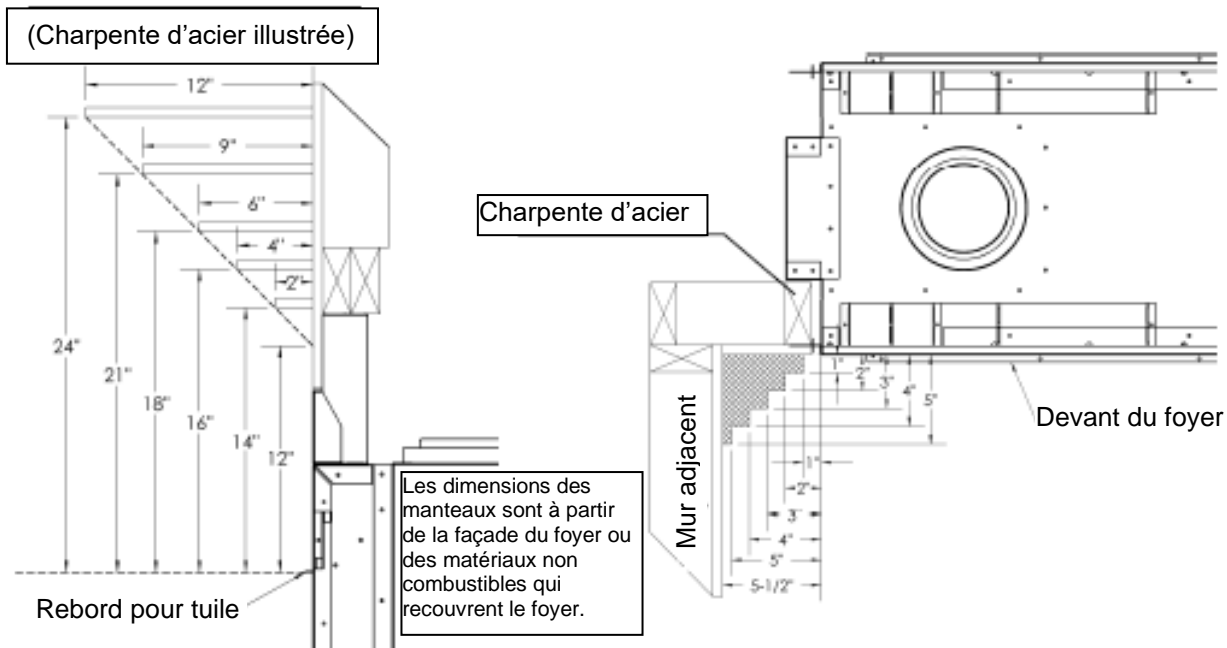

Dégagement aux combustibles MQRB5143

Devant	24 pouce/61 cm
Arrière	0 pouce/0 cm
Côtés (à partir des espaceurs)	0 pouce/0 cm
Plancher	0 pouce/0 cm
Boîte du côté carneau de l'appareil	1 pouce/2,5 cm
Plafond, hauteur minimale (à partir du bas du foyer)	60 pouces 153 cm
Dessus (à partir des espaceurs)	0 pouce/0 cm
Dessus du coude 90°, dans une enchâssure moins de 72po	5po (avec écran isolant Z57WTS) tous systèmes d'évacuation
Dessus du coude 90°, dans une enchâssure plus de 72po	4po, tous systèmes d'évacuation
Dessus du conduit horizontal	2po, tous systèmes d'évacuation
Côtés et dessous du conduit horizontal	1po, tous systèmes d'évacuation
Tuyau d'évacuation vertical	1po, tous systèmes d'évacuation
Tuyau d'évacuation vertical	1po systèmes Simpson/AmeriVent/Selkirk Direct Temp.

N.B. : Si l'appareil est installé sur du tapis ou matériau combustible autre que du bois. Il doit être déposé sur un panneau de métal ou de bois qui fait toute la largeur et la longueur du foyer. Le tapis peut dépasser de 1po au dessus du plancher de l'appareil.

MQRB6961 : Comment encastrer votre foyer

Cette section s'adresse à des installateurs qualifiés seulement. Avant de commencer prenez note de l'emplacement des accès pour le gaz et l'électricité sur l'appareil. Ceci influencera le procédé de construction. De plus, familiarisez-vous avec les exigences pour l'évacuation et les dégagements (voir section sur l'évacuation) pour cet appareil.

! N.B. : Le système d'évacuation Kingsman Flex est OBLIGATOIRE avec le MQRB6961. L'utilisation des systèmes Duravent-DirectVent Pro ou à conduits rigides ne sont pas permis à moins qu'un l'évent Mécanisé ne soit utilisé.

Spécifications

1. Recommandation d'installation pour climat froid : Pour une installation contre un mur extérieur ou dans une enchâssure, nous recommandons que les murs extérieurs soient isolés conformément aux codes locaux. Du gypse doit être installés par dessus le coupe-vapeur et l'isolation pour prévenir le contact entre l'appareil et l'isolation.
2. Choisissez l'emplacement du foyer et faites la charpente en consultant les dimensions d'encastrement spécifiées (voir diagrammes).
3. Des panneaux de gypse ou autre matériaux combustibles peuvent se rendre jusqu'aux butoirs de gypse situés sur les côtés du foyer et jusqu'au bas et haut du foyer.
4. Pour une installation horizontale avec une courbe à 90°, laissez un espace de **6-1/2po** au dessus de la courbe avec l'écran d'isolation mural (Z57WTS) dans une enchâssure de moins de **78po**
5. Un âtre n'est pas nécessaire avec cet appareil.

Évacuation verticale pour les climats froids

Dans les régions où les températures descendent régulièrement sous -10°C ou 14°F, nous recommandons que l'enchâssure soit isolée, et que le conduit d'évacuation soit entouré d'isolant Mylar là où il passe dans un entre-toit. Ceci augmentera la température du conduit et aidera à l'évacuation dans des conditions de températures froides. Il est aussi important que les appareils à évacuation directe verticale fonctionnent quotidiennement durant les mois d'hiver ceci empêche le gel de l'évent. Nous recommandons l'utilisation d'un thermostat (interdit pour un appareil installé aux États-Unis) réglé à la température de la pièce pour permettre le fonctionnement cyclique de l'appareil. Pour les modèles comportant un IPI il peut être nécessaire de régler l'appareil en mode de veilleuse continue (Standing pilot) pour garder de la chaleur dans la cavité. Cette procédure évite que de l'air froid pénètre dans la cheminée et se rende vers les pièces de la maison. Par le même fait quand la température interne du foyer est légèrement élevée celui-ci garde sa capacité à évacuer proprement les gaz de combustion. Et facilite le démarrage.

Emplacement des espaceurs

Prenez note de la position des espaceurs. Ces espaceurs servent d'indication pour illustrer où la charpente doit s'arrêter. Donc aucun matériau de charpente n'est permis au-delà des espaceurs.

Les deux panneaux supérieurs doivent être fixes au haut de l'appareil.

Attention : Les 4 espaceurs doivent être pliés et vissés à leur place avant l'installation du foyer.

Il y a des trous au bas de l'appareil pour fixer celui-ci au plancher après l'installation.

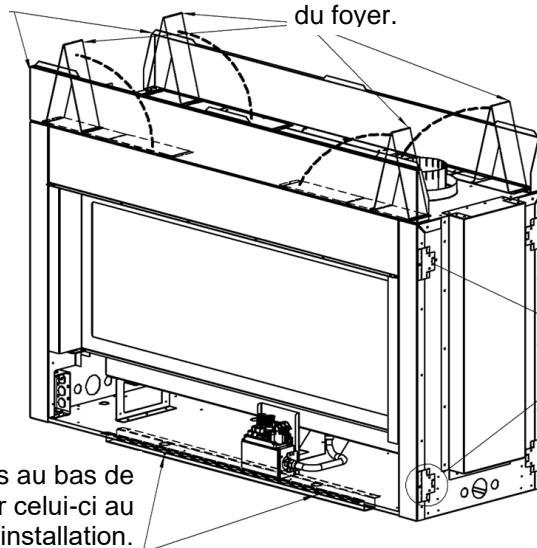

Languettes de clouage

MQRB 6961 Choisir l'emplacement de votre appareil

Tous les appareils sont usinés pour une installation avec brûleur à gauche. Pour une installation avec brûleur à droite, il faut relocaliser la valve du côté droit de l'appareil.

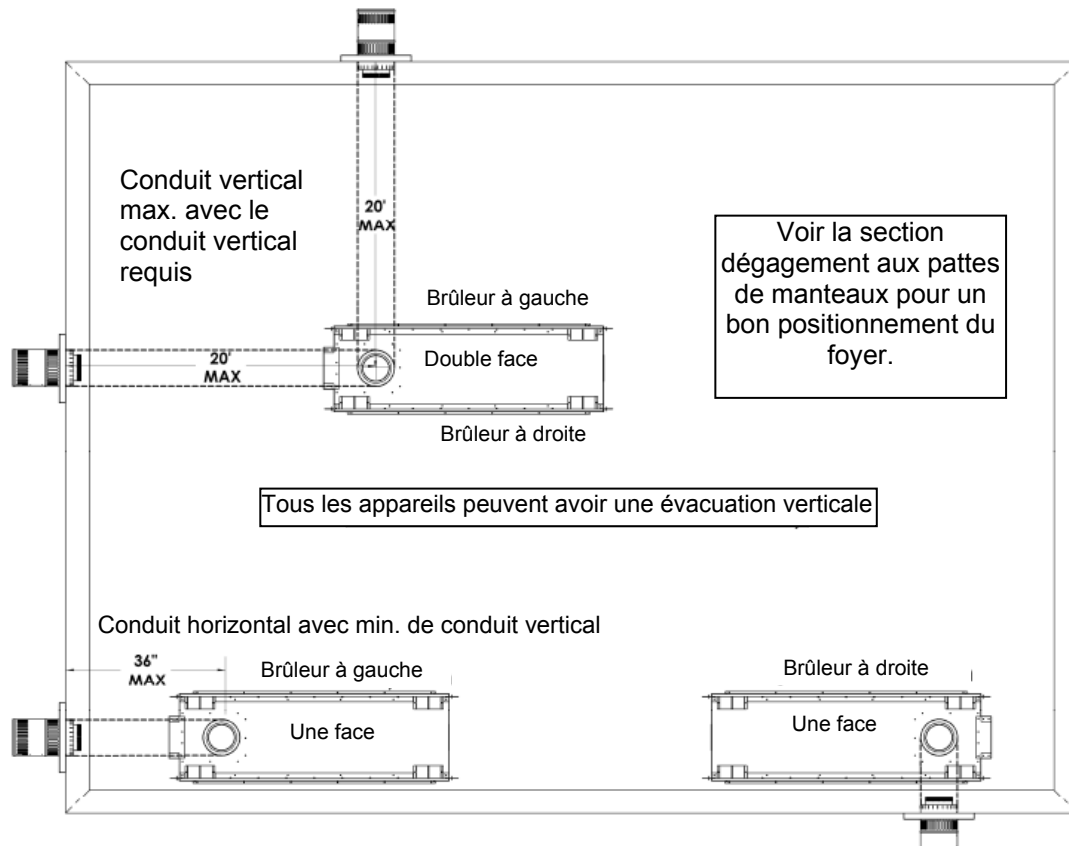

MQRB6961 Dimensions de votre appareil

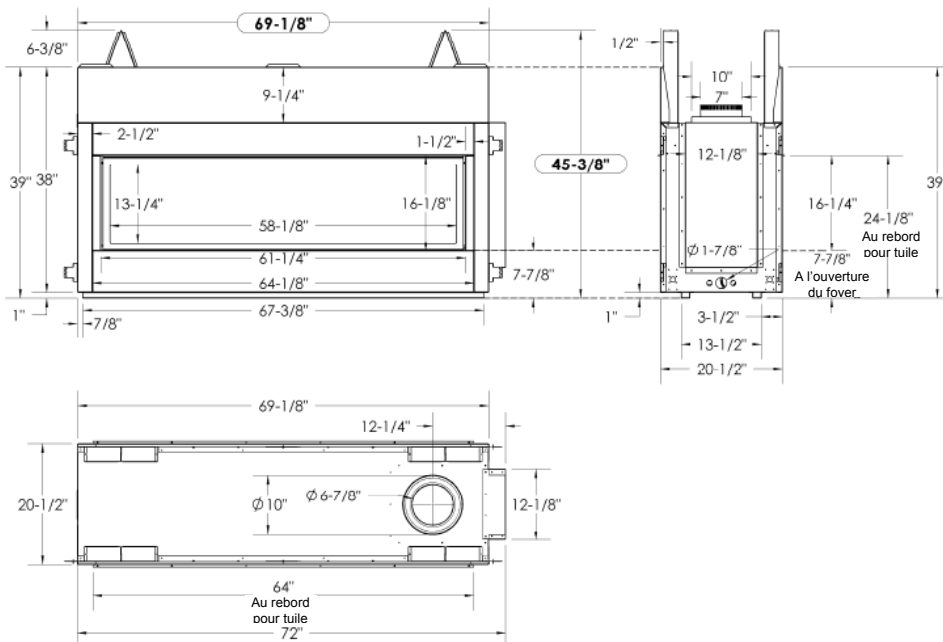

MQRB6961 – Charpente existante vs Faire la charpente autour du foyer

Insertion de l'appareil dans une charpente existante : La largeur intérieure de la charpente doit être d'au moins 78-1/2". L'ouverture doit être de 71-1/2" ou plus. Insérez la boîte d'aération en premier et poussez l'appareil en place.

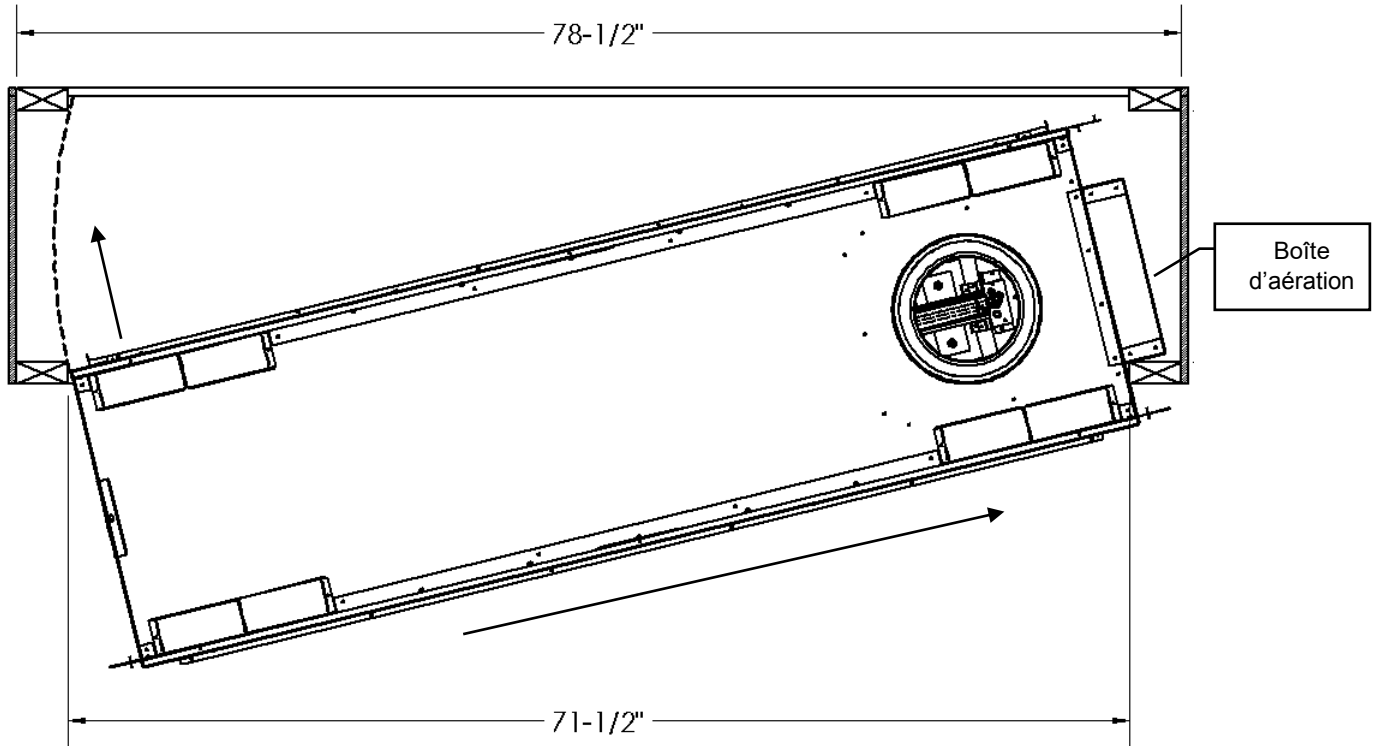

Faire la charpente autour de l'appareil : Si l'appareil est à sa place avant que la charpente soit faite, Les dégagements minimum pour l'ouverture peuvent être suivis.

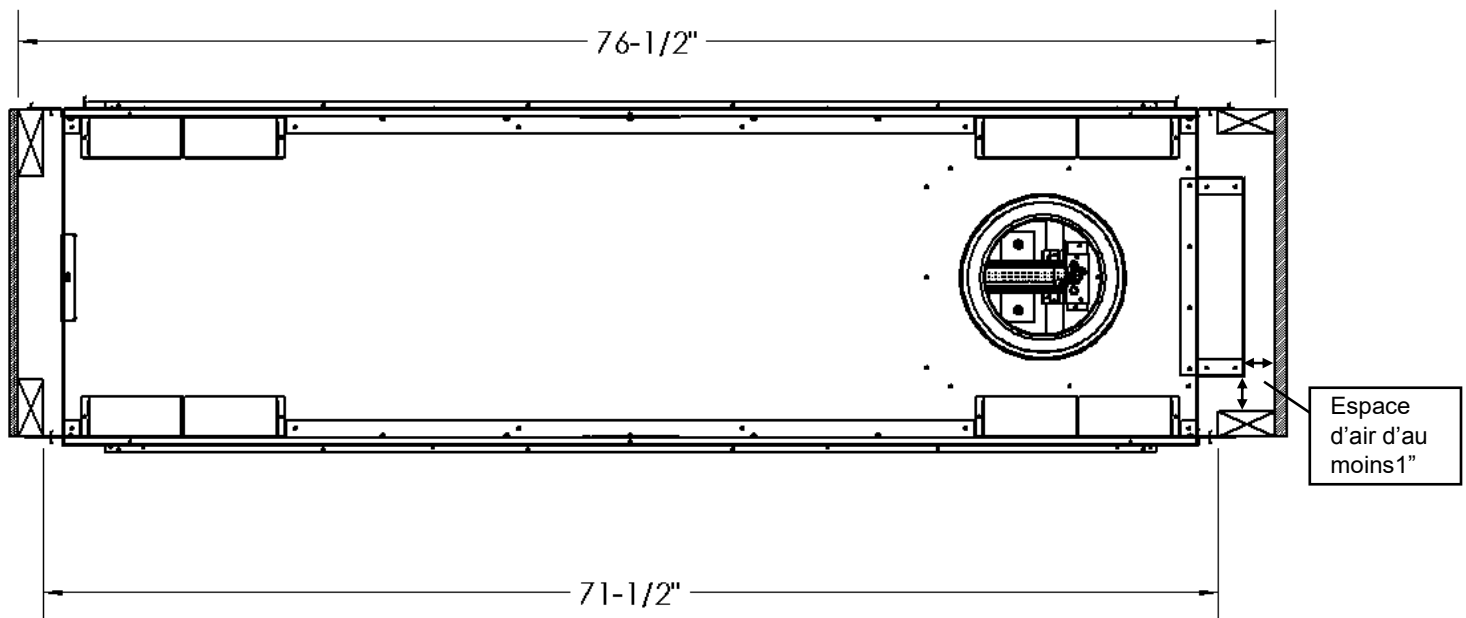

MQRB6961 Charpente pour installation double face

Un ensemble **MQRB6961SK** est nécessaire pour une installation double face.

Avant de faire la charpente – Décidez pour chaque côté si la **surface du mur** sera à égalité de la façade du foyer (le mur et le foyer recouverts par des matériaux non combustibles), où si la **charpente** sera à égalité de la façade du foyer (apparence de mur plat).

N.B. : Si vous utilisez l'encadrement, les matériaux non combustibles ne doivent pas avoir plus de 3/4" d'épaisseur.

Ouverture de charpente : 71-1/2" x 45-1/2"
 Le style de charpente est à titre indicatif seulement.
 Cette structure n'est pas Option 2x2 (charpente d'acier illustrée)

Respectez tous les dégagements aux combustibles

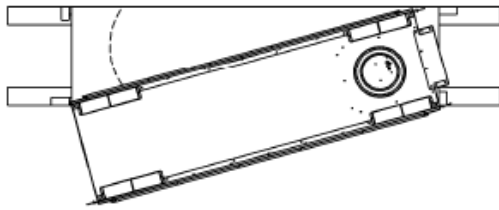

Insérez de cette façon dans la charpente

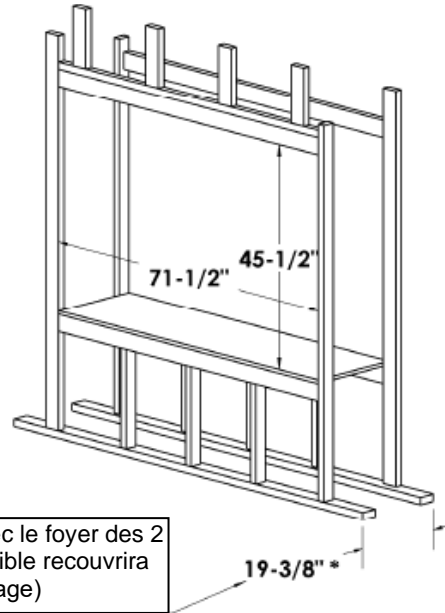

*La dimension de 19-3/8" est pour une surface de mur à égalité avec le foyer des 2 côtés. Ajoutez 1/2" pour chaque côté où une surface non combustible recouvrira l'appareil. (Voir aussi la page sur les languettes de clouage)

Il doit y avoir un dégagement de 1po entre le foyer et la charpente combustible (bois). Pas nécessaire si la charpente est en métal.

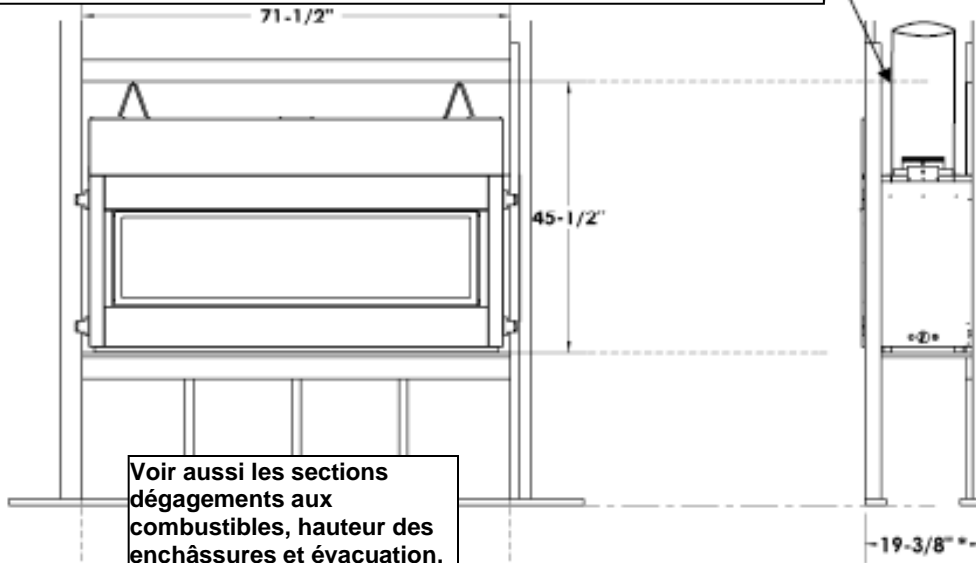

Voir aussi les sections dégagements aux combustibles, hauteur des enchâssures et évacuation, de ce manuel.

N.B. : Si vous utilisez des 2x4 de bois, ils doivent être tournés de 90° pour laisser un dégagement de 1po avec le foyer

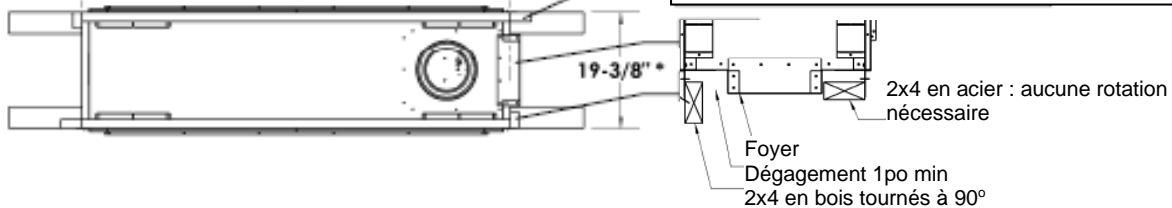

Surface du mur à égalité avec le foyer

Charpente à égalité avec le foyer

Charpente en acier illustrée

Charpente à 1/2" de la façade du foyer

Charpente à égalité de la façade du foyer

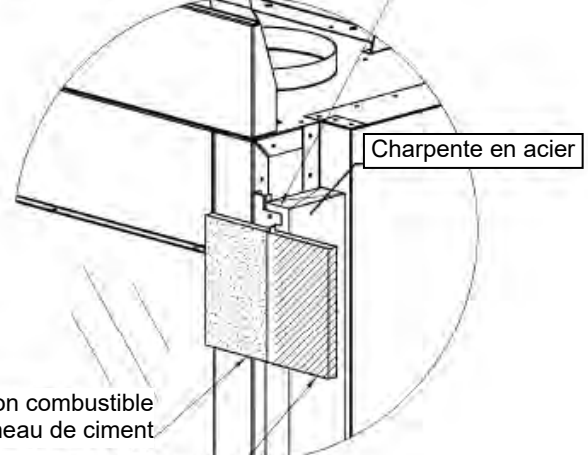
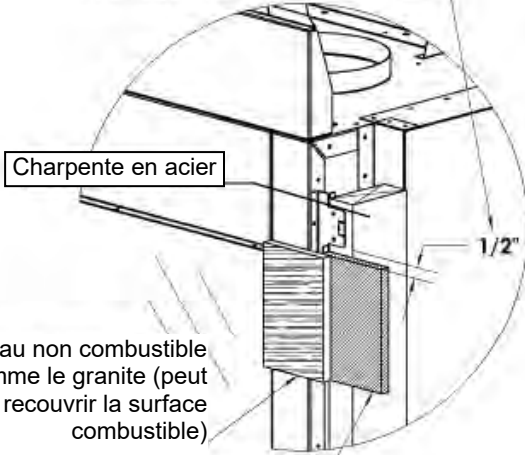

Un matériau non combustible comme le granite (peut recouvrir la surface combustible)

Matériau non combustible ex. : panneau de ciment

Matériau combustible ex. : gypse

Matériau combustible ex. : gypse

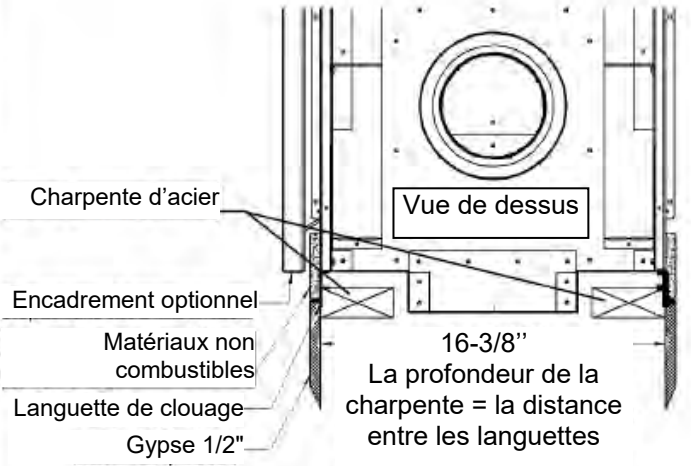
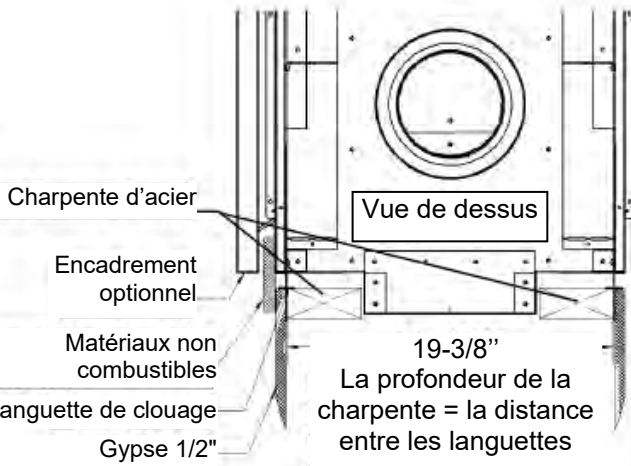

N.B. : Si vous utilisez l'encadrement optionnel, l'épaisseur de matériaux non combustibles est de 3/4"

N.B. : Si vous utilisez des 2x4 de bois, ils doivent être tournés de 90° pour laisser un dégagement de 1po avec le foyer

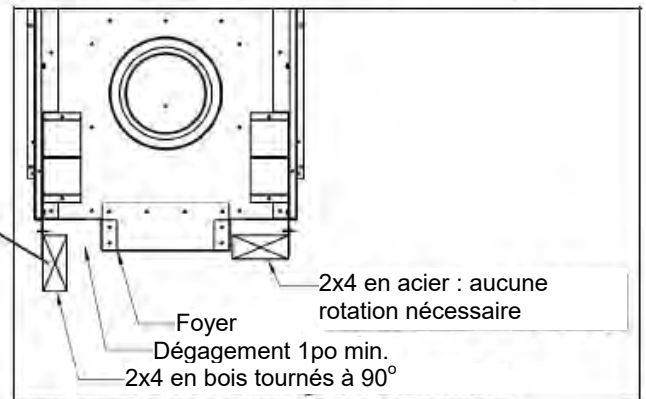

Voir les sections Languettes de clouage et MQRB6961SK avant de placer le foyer dans la charpente

MQRB6961 Charpente pour installation une face

Un ensemble **MQRB6961BK** est nécessaire pour une installation une face.

Avant de faire la charpente – Décidez pour chaque côté si la **surface du mur** sera à égalité de la façade du foyer (le mur et le foyer recouverts par des matériaux non combustibles), où si la **charpente** sera à égalité de la façade du foyer (apparence de mur plat).

N.B. : Si vous utilisez l'encadrement, les matériaux non combustibles ne doivent pas avoir plus de 3/4" d'épaisseur.

Ouverture de charpente : 71-1/2" x 45-1/2"
FAUX FINI ouverture minimale 77-1/2" largeur

Le style de charpente est à titre indicatif seulement.
 Cette structure n'est pas porteuse
 (charpente d'acier illustrée)

Respectez tous les dégagements aux combustibles

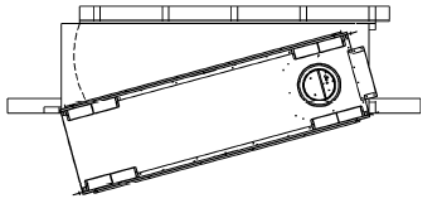

Insérez de cette façon dans la charpente

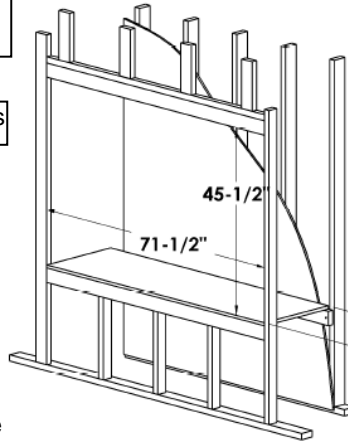

Dimension
21" Min.*

*La dimension de **21" min.** est pour une surface de mur à égalité avec le foyer. Ajoutez 1/2" si la surface non combustible recouvrira l'appareil. (Voir aussi la page sur les *languettes de clouage*)

Il doit y avoir un dégagement de 1po entre le foyer et la charpente combustible (bois). Pas nécessaire avec une charpente d'acier

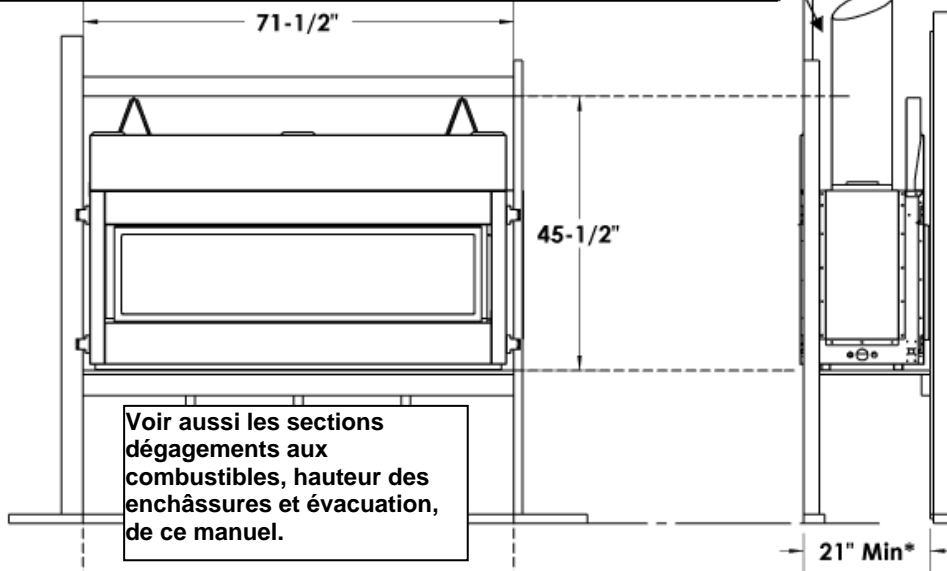

Voir aussi les sections dégagements aux combustibles, hauteur des enchâssures et évacuation, de ce manuel.

N.B. : Si vous utilisez des 2x4 de bois, ils doivent être tournés de 90° pour laisser un dégagement de 1po avec le foyer

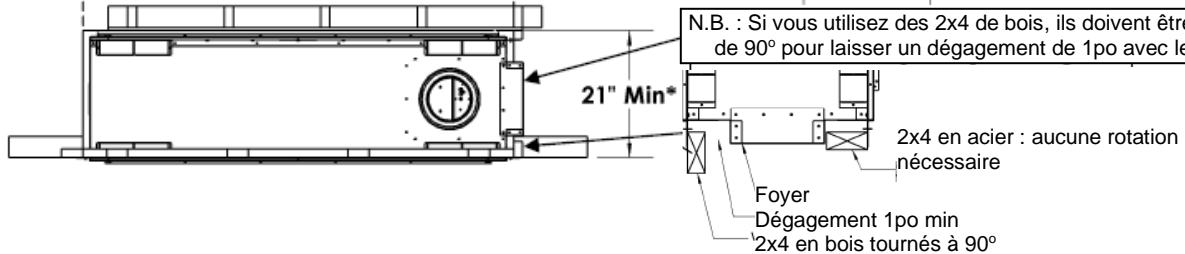

Surface du mur à égalité avec le foyer

Charpente à égalité avec le foyer

Charpente en acier illustrée

Charpente à 1/2" de la façade du foyer

Charpente à égalité de la façade du foyer

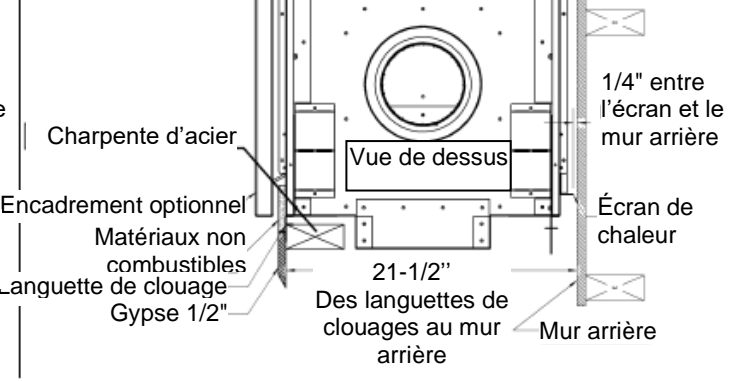
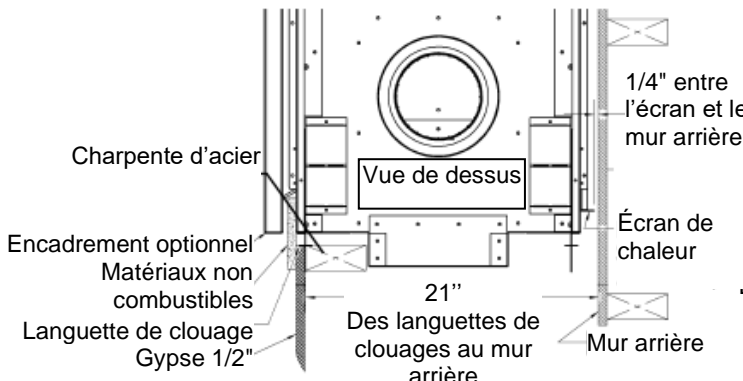
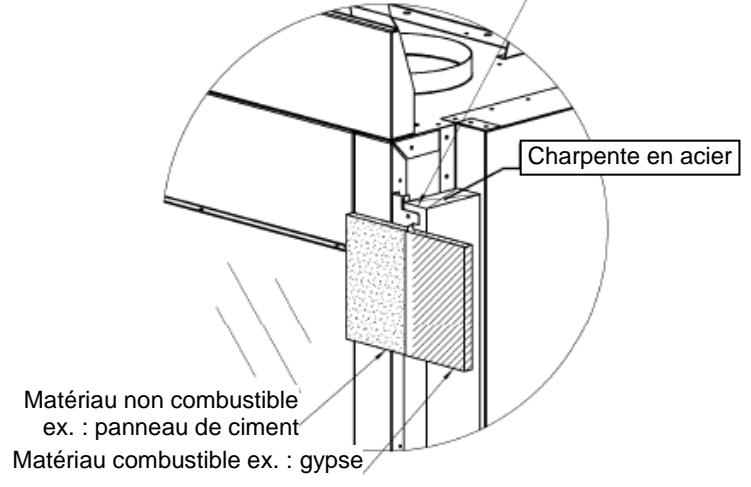
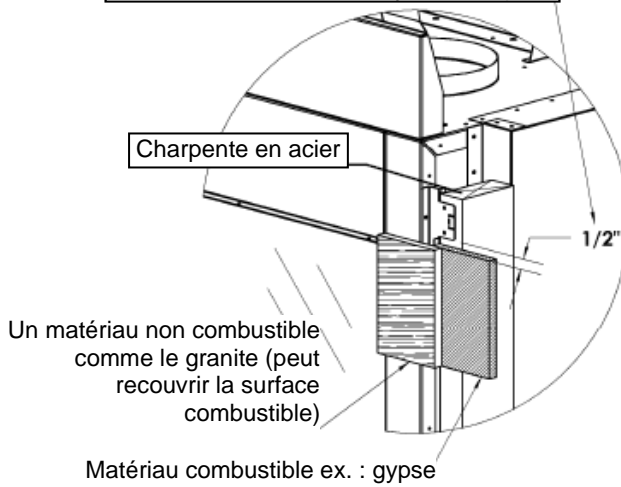

N.B. : Si vous utilisez l'encadrement optionnel, l'épaisseur de matériaux non combustibles est de 3/4"

N.B. : Si vous utilisez des 2x4 de bois, ils doivent être tournés de 90° pour laisser un dégagement de 1po avec le foyer

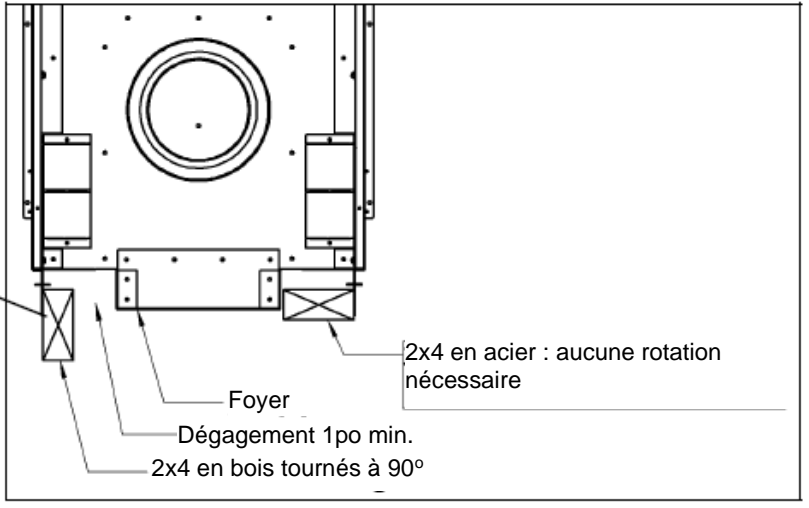

Voir les sections Languettes de clouage et MQRB5143SK/MQRB6961SK avant de placer le foyer dans la charpente

MQRB6961 Hauteur des enchâssures combustibles

Recommandation d'installation pour climat froid

Pour une installation contre un mur extérieur ou dans une enchâssure, nous recommandons que les murs extérieurs soient isolés conformément aux codes locaux. Du gypse doit être installé par-dessus le coupe-vapeur et l'isolation pour prévenir le contact entre l'appareil et l'isolation.

Installation double face ou une face

Charpente en acier illustrée

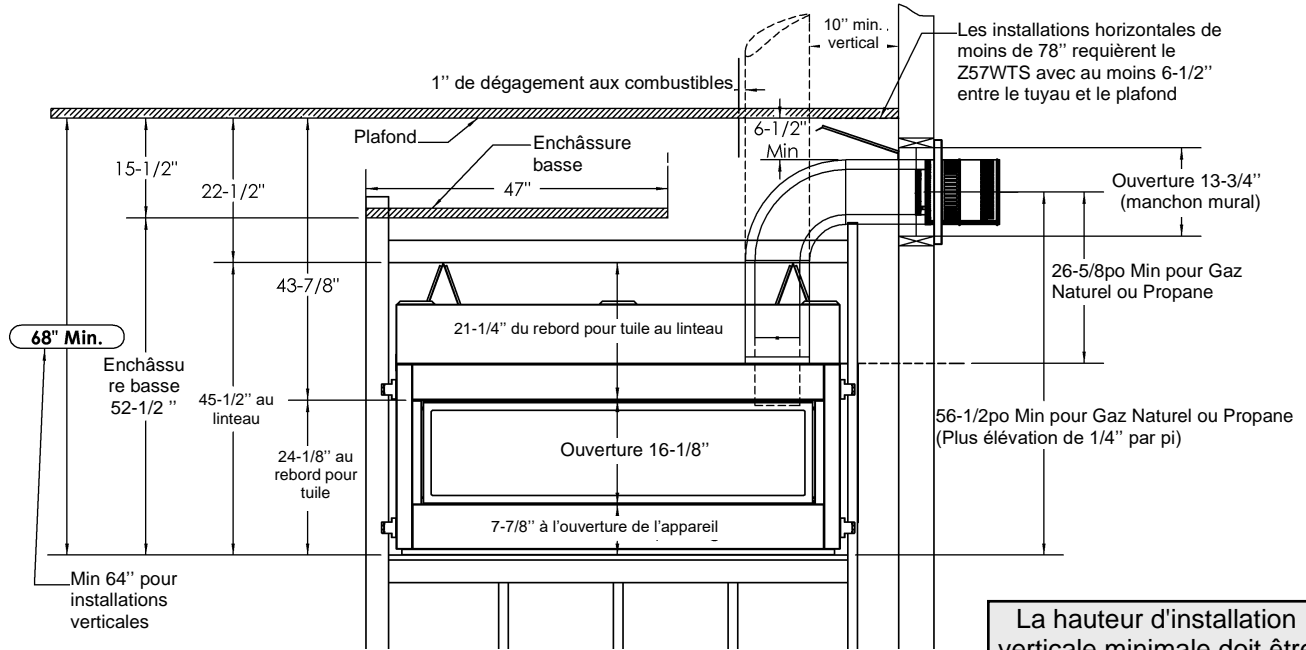

La hauteur d'installation verticale minimale doit être respectée.

conduit flexible doit être complètement tendu.

Installation une face seulement

Charpente en acier illustrée

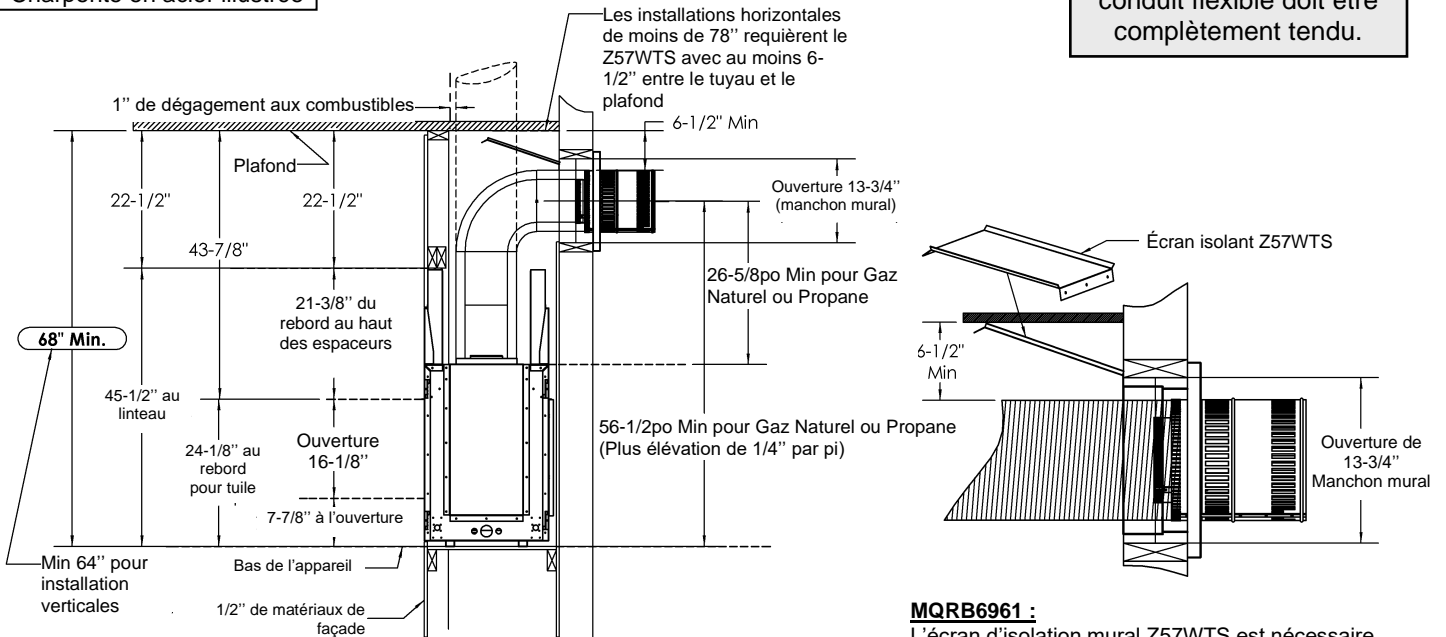

MQRB6961 :
L'écran d'isolation mural Z57WTS est nécessaire dans toutes enchâssures de moins de 78po (soixante-dix-huit pouces). Placez l'écran Z57WTS contre le manchon mural immédiatement au dessus du conduit. Fixez l'écran d'isolation avec trois (3) vis DT.

MQRB6961 Dimensions de l'encadrement

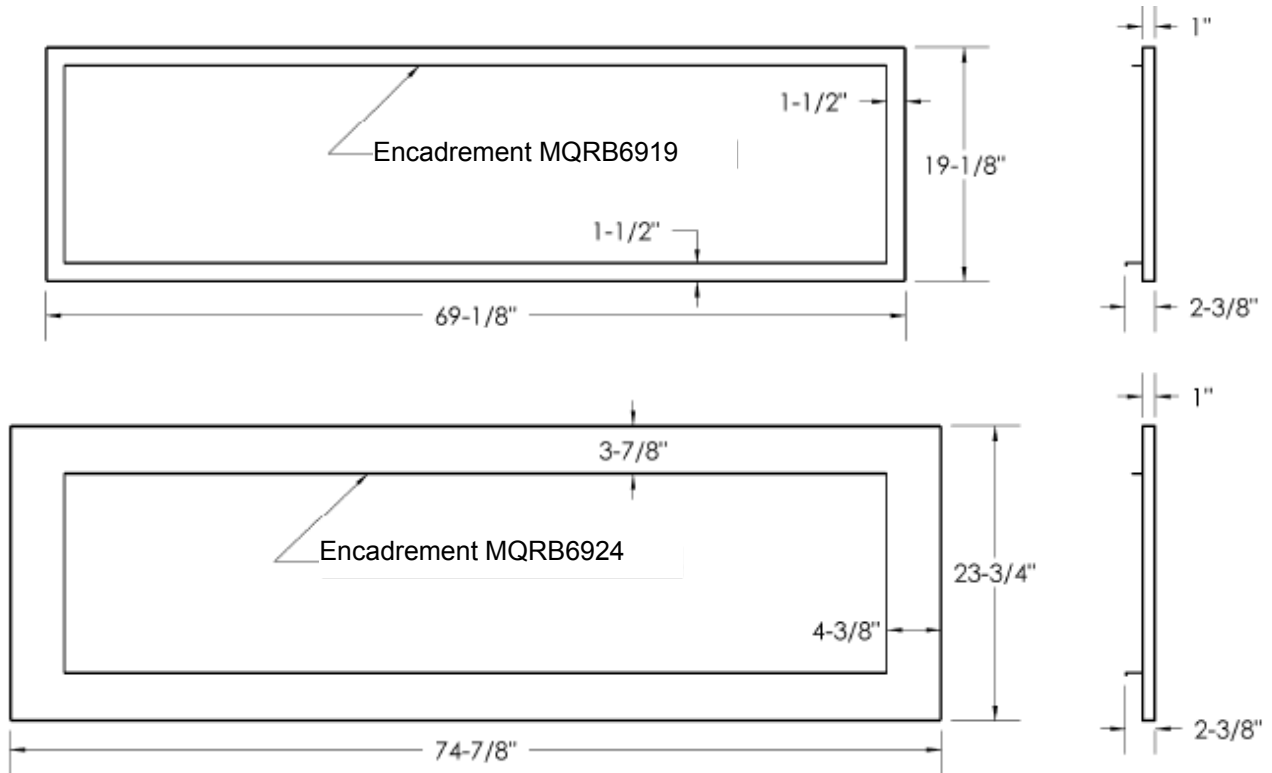

- Les encadrements ont une épaisseur de 1po, avec un espace de 3/4po derrière.
- Quand vous utilisez un encadrement, l'épaisseur des matériaux de façade non combustible ne doit pas dépasser 3/4po.
- Le foyer peut être recouvert de matériaux non combustibles jusqu'à 1/2" de l'ouverture du foyer.

Dégagements pour l'encadrement MQRB6961

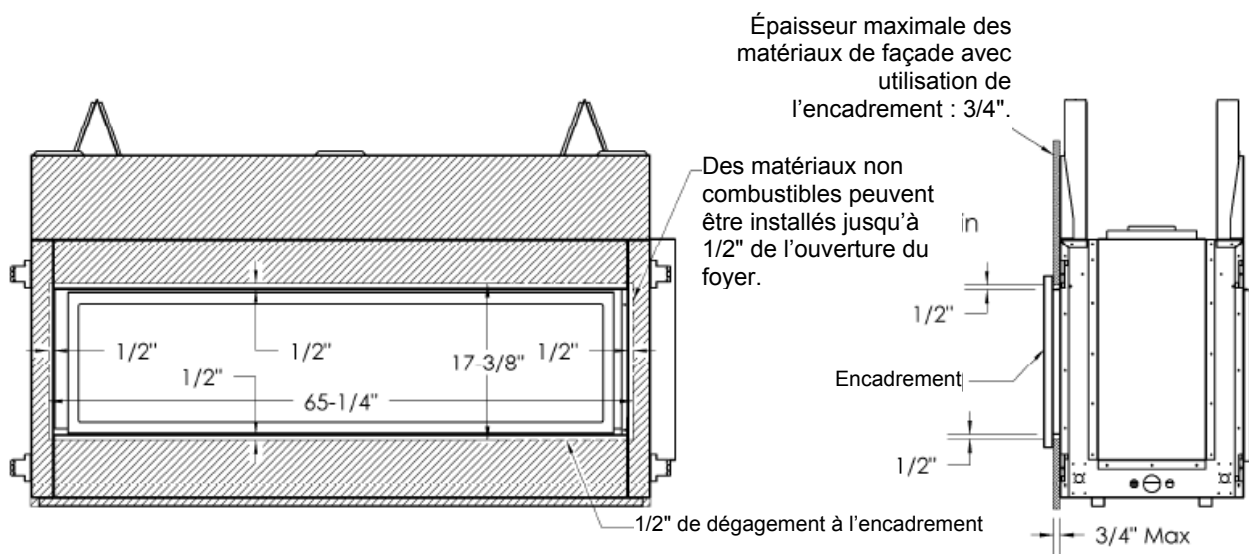

MQRB6961 Matériaux de façade

Ces spécifications sont les même pour tous les modèles (6961N, 6961NE, 6961LP, 6961LPE).

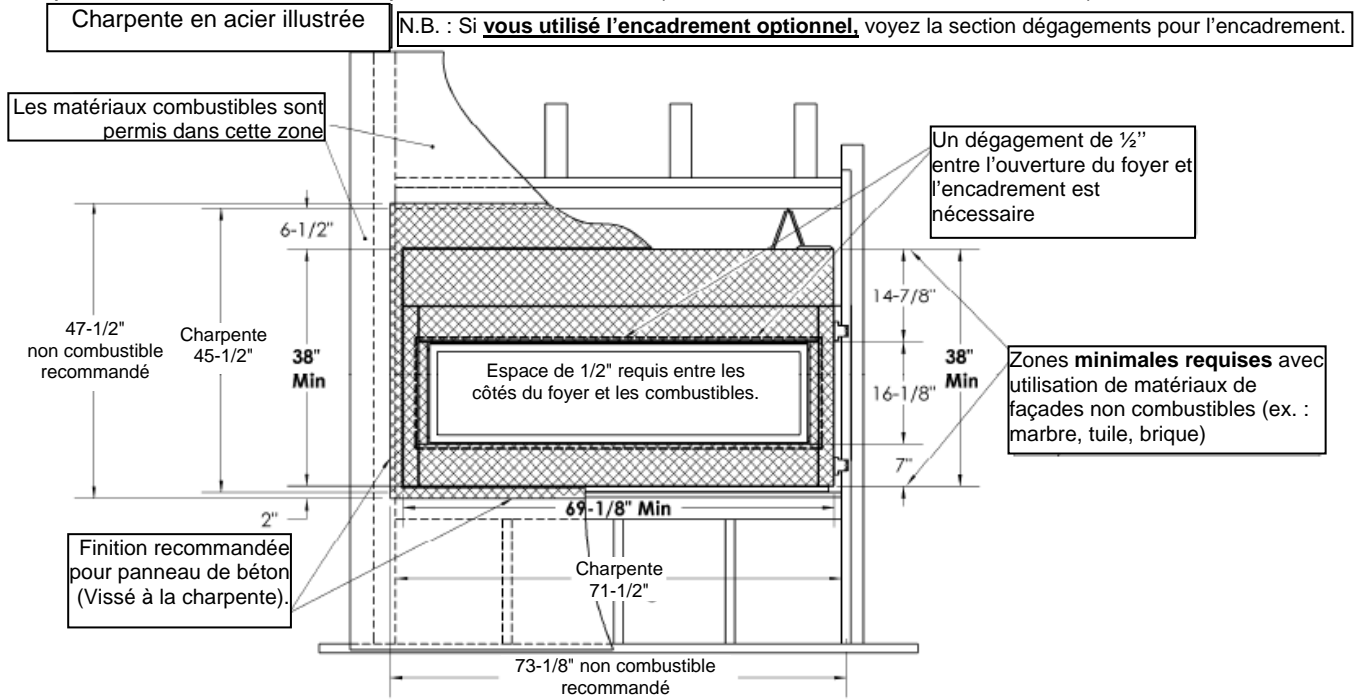

N.B. : Ne pas insérer des vis trop longues dans la façade de l'appareil, cela pourrait endommager les composants internes.

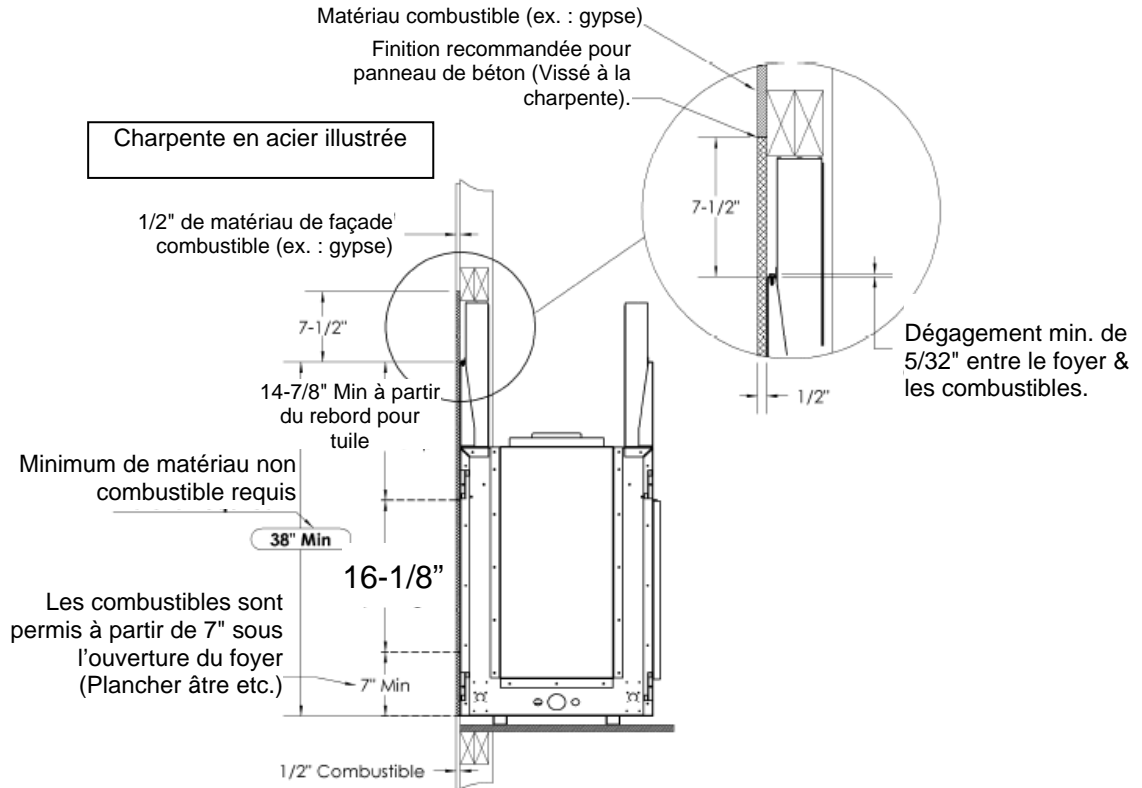

MQRB6961 Dégagements aux manteaux

Avant d'installer quelque type de manteau que ce soit, il est important de déterminer si ses matériaux sont combustibles ou non. Il y a 2 types de manteaux à considérer : combustible et non combustible.

Un **manteau combustible** est celui qui est fait de matériaux qui peuvent se décolorer, s'enflammer ou perdre de leur intégrité en présence de chaleur. Ces manteaux doivent obligatoirement se conformer aux dimensions indiquées ci-dessous.

Inversement, un **manteau non combustible** est celui qui est fait de matériaux ininflammables. Vérifiez les codes et règlements locaux pour déterminer si votre manteau est combustible ou non.

L'avantage des manteaux non combustibles est qu'ils peuvent être installés contre la bordure pour tuile de l'appareil. Les manteaux combustibles doivent se conformer aux restrictions de dimension indiquées ci-dessous.



-Avertissement sur les objets combustibles ou non, placés sur le manteau-

Il ne faut pas placer d'objets combustibles sur un manteau non combustible sauf si celui-ci est placé à la hauteur minimale requise pour un manteau combustible. Consultez le tableau ci-dessous pour déterminer si votre manteau respecte les dimensions des manteaux combustibles.

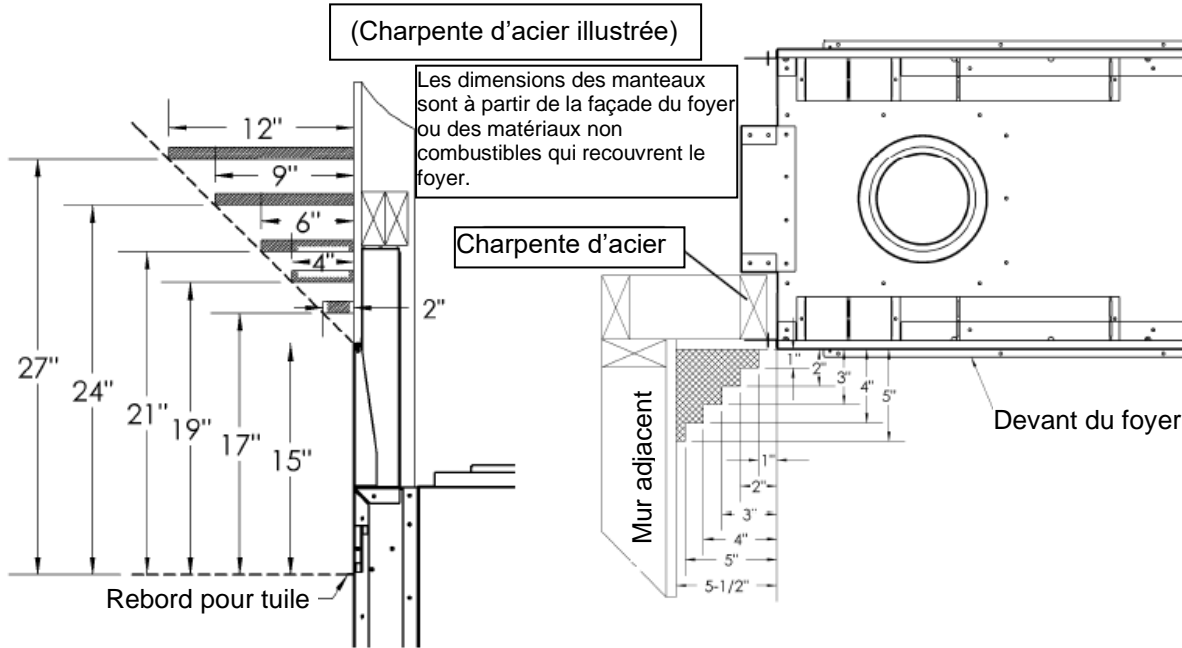

Dégagement aux combustibles MQRB6961

Devant	24 pouce/0 cm
Ensemble d'écran arrière au mur	0 pouce/0 cm
Côtés (à partir des espaceurs)	0 pouce/0 cm
Plancher*	0 pouce/0 cm
Boîte du côté carneau de l'appareil	1 pouce/2,5 cm
Plafond, hauteur minimale (à partir du bas du foyer)	64 pouces évacuation verticale 68po évacuation horizontale Voir la page des enchâssures combustibles pour MQRB6961
Dessus (à partir des espaceurs)	0 pouce/0 cm
Dessus du coude 90°, dans une enchâssure moins de 78po	6-1/2po (avec écran isolant Z57WTS) tous systèmes d'évacuation
Dessus du coude 90°, dans une enchâssure plus de 78po	6-1/2po, tous systèmes d'évacuation
Dessus du conduit horizontal	2po, tous systèmes d'évacuation
Côtés et dessous du conduit horizontal	1po, tous systèmes d'évacuation
Tuyau d'évacuation vertical	1po, tous systèmes d'évacuation
Tuyau d'évacuation vertical	1po systèmes Simpson/AmeriVent/Selkirk Direct Temp.

N.B. : Si l'appareil est installé sur du tapis ou matériau combustible autre que du bois. Il doit être déposé sur un panneau de métal ou de bois qui fait toute la largeur et la longueur du foyer. Le tapis peut dépasser de 1po au dessus du plancher de l'appareil.



N.B. : Le système d'évacuation Kingsman Flex est OBLIGATOIRE avec le MQRB6961. L'utilisation des systèmes Duravent- DirectVent Pro ou à conduits rigides ne sont pas permis à moins qu'un l'évent Mécanisé ne soit utilisé.

MQRB44/ MQRB51BK / MQRB69BK Ensemble d'écran arrière – Installation une face

*Cet ensemble doit être ouvert avant que l'appareil soit installé dans la charpente (Voir la page «**Charpente pour installation une face**» de ce manuel).

⚠ Avertissement: Le fait de ne pas positionner les pièces selon ces diagrammes ou le fait d'utiliser des pièces non approuvées spécifiquement pour cet appareil, peuvent causer des dommages à la propriété ou des blessures.

Contenu de l'ensemble :

- Couvercle de chambre de combustion
- Écran thermique
- Doublure arrière
- Faux-plancher (avec Écran de veilleuse, faux-plancher couverture)
- 90ml tube Millpac
- 45 vis DT

Écran thermique & couvercle de chambre de combustion

Vous devez installer l'**écran thermique** et le **couvercle de chambre de combustion** à l'arrière de l'appareil avant de placer le foyer dans l'ouverture de la charpente.

Ne pas trop serrer ou abimer les vis !

Appliquez un mince ruban de scellant Millpac au joint du couvercle de la chambre de combustion avant l'installation.

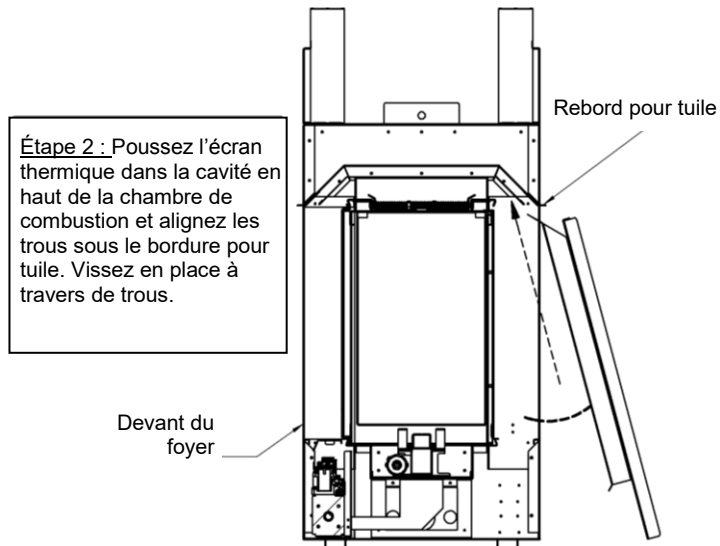
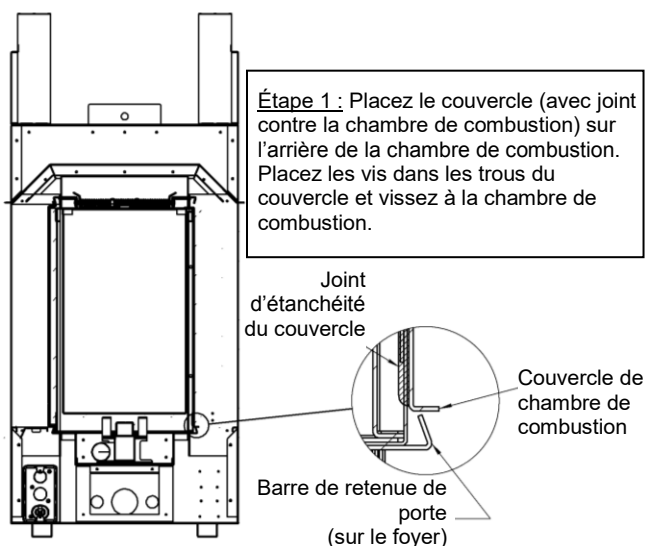
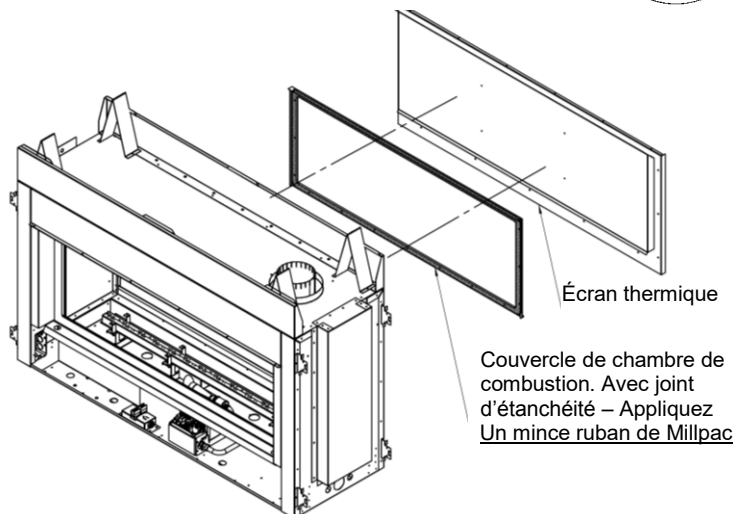
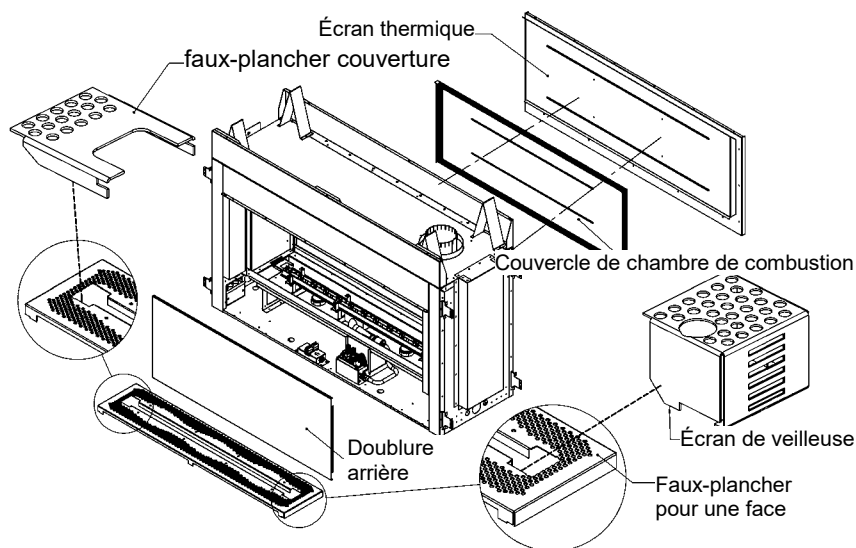

Installation de la doublure arrière, du faux-plancher et des panneaux :

1. Sortez les crochets de doublure de l'intérieur de la chambre de combustion. (Fig.1)
2. Placez la doublure arrière dans la chambre de combustion avec les courbes vers le couvercle arrière. (Fig.2)
3. Installez le faux-plancher, le côté plus large vers la porte vitrée (Fig.1), et vissez avec 6 vis DT dans les languettes du tube de brûleur. Placez l'écran de veilleuse dans l'encoche carrée du faux-plancher. Placez le faux-plancher couverture dans l'encoche carrée du faux-plancher.
4. Déposez les panneaux des bouts sur le faux-plancher et basculez en place à chaque bout de la chambre de combustion. Remplacez les crochets de doublure. (Fig.1)
5. Placez le bas de la porte dans la fente de retenue de la porte, et fixez la porte avec les loquets. (Voir la page sur les portes et vitres de ce manuel pour plus de détails.)
6. Pour placer le couvercle d'accès de la valve, insérez les languettes dans les fentes du support du panneau d'accès. Sur le foyer.

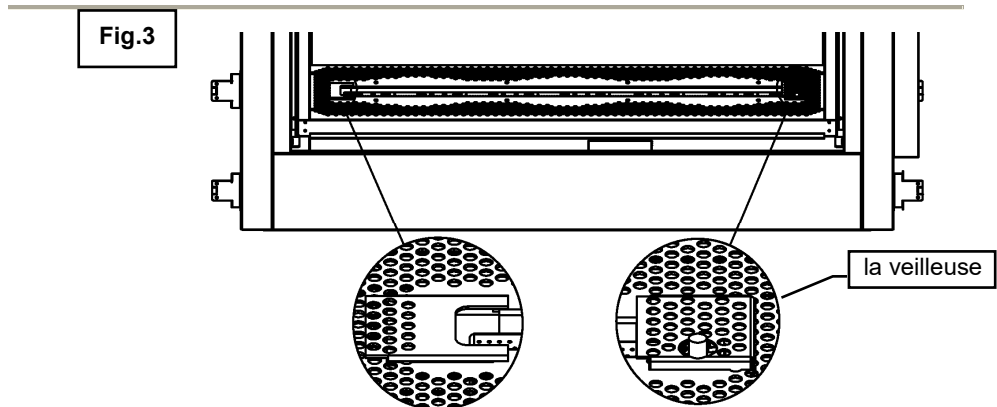
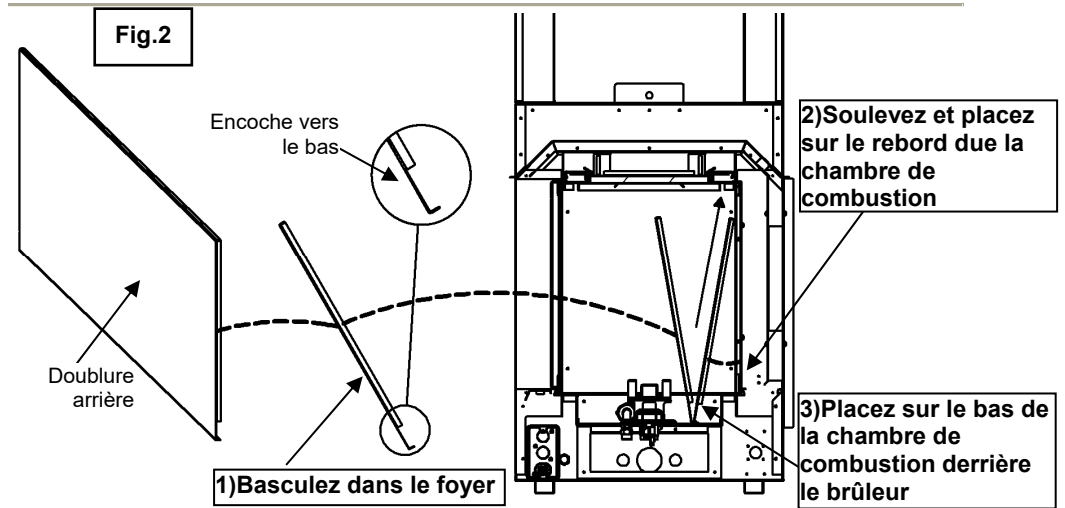
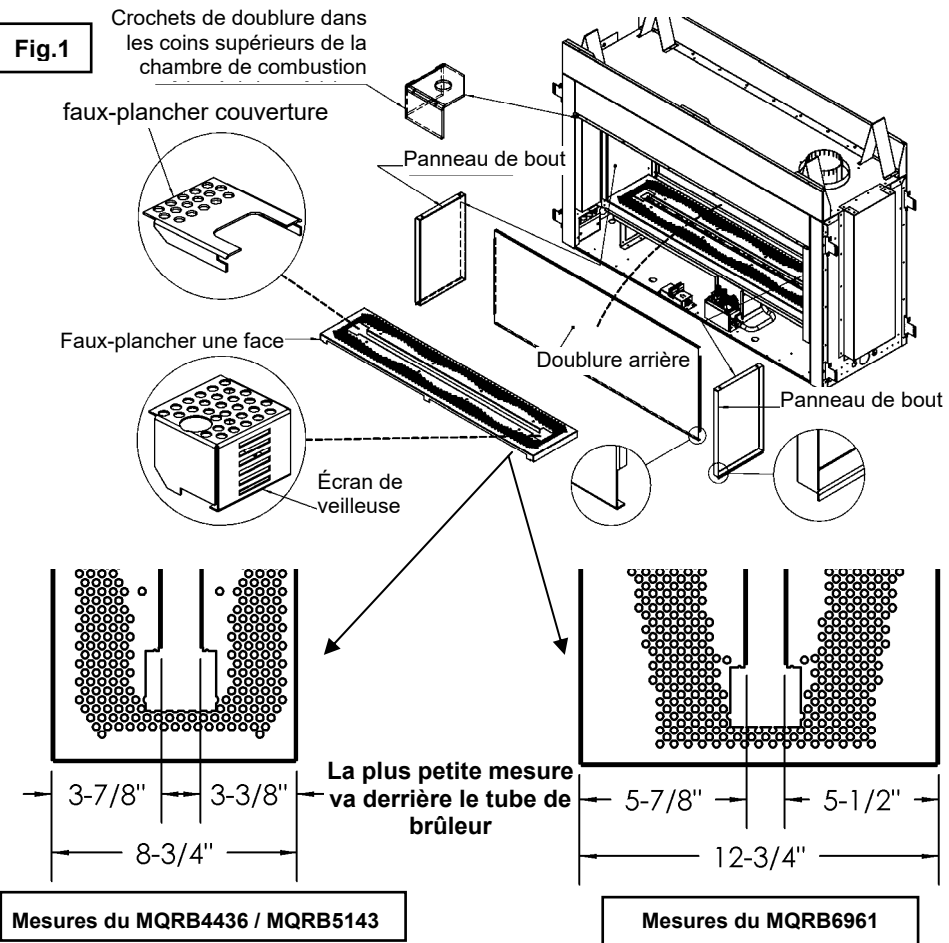

⚠ N. B. : La déformation et la décoloration de la porcelaine ou doublure de métal peint ne sont pas couvert par la garantie.

Les panneaux de porcelaine ou de métal peint peuvent se décolorer et se recourber pendant le fonctionnement normal de l'appareil. Ceci est normal et ne constitue pas un défaut.

MQRB4436 / MQRB5143 / MQRB6961 Installation de la doublure et du faux-plancher

BK Installation de la doublure

MQRB4436PLB, MQRB5143PLB, ou MQRB6961PLB-[1ch.] Panneau arrière de porcelaine

MQRB4436 (utiliser le 5143PLE), MQRB5143PLE, ou MQRB6961PLE-[2ch.] Panneaux de côté de porcelaine

⚠ Avertissement : Le fait de ne pas positionner les pièces selon ces diagrammes ou le fait d'utiliser des pièces non approuvées spécifiquement pour cet appareil, peuvent causer des dommages à la propriété ou des blessures.

Installation des panneaux de doublure, arrière, de côté, et faux-plancher :

1. Enlevez les crochets de doublure de l'intérieur de la chambre de combustion (**Fig.1**).
2. Placez le Doublure arrière sur le plancher de la chambre de combustion, l'encoche faisant face au mur arrière. Soulevez en place et abaissez sur le rebord de la chambre de combustion (Voir **Fig.2**).
3. Ensuite installez le faux-plancher en plaçant la partie la plus large vers l'avant (**Fig.1**), et fixez avec les vis DT dans les languettes de fixation sur le tube de brûleur. Placez l'écran de veilleuse dans l'encoche carrée du faux-plancher. Placez le faux-plancher couverture dans l'encoche carrée du faux-plancher.

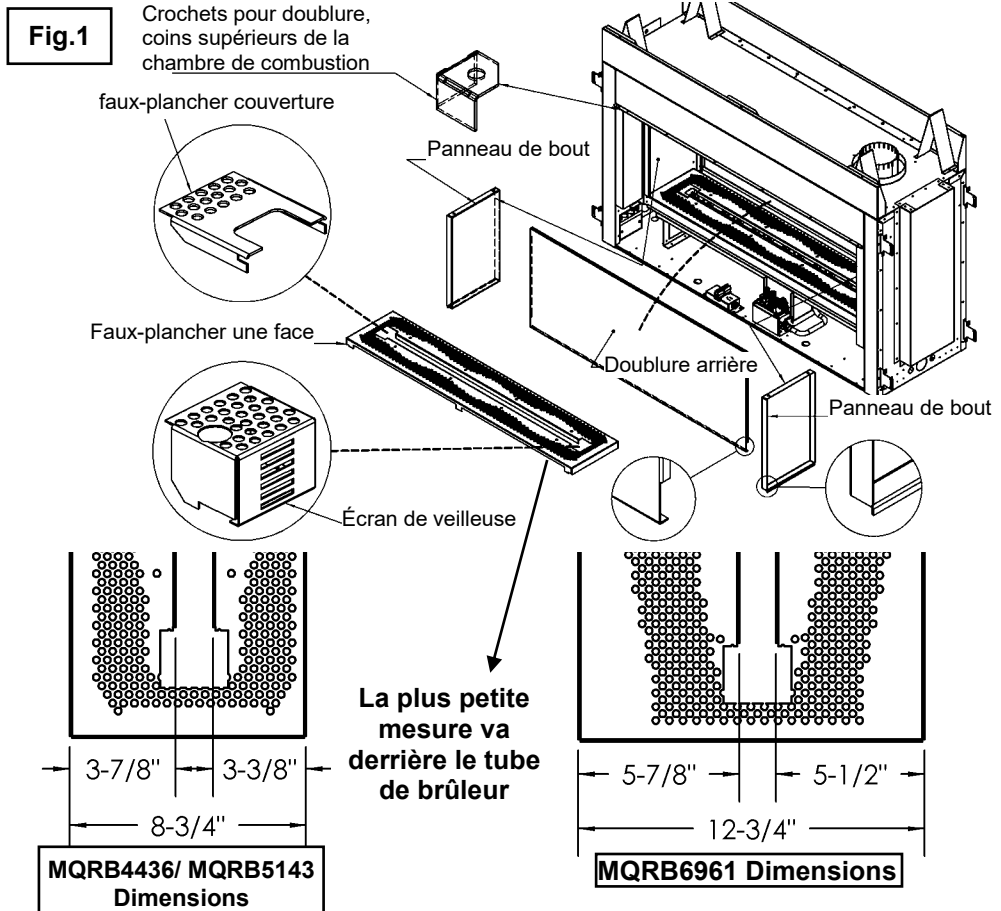

4. Placez les panneaux de bout sur le faux-plancher et basculez en place à chaque bout de la chambre de combustion. Remplacez les crochets de doublure (**Fig.1**).

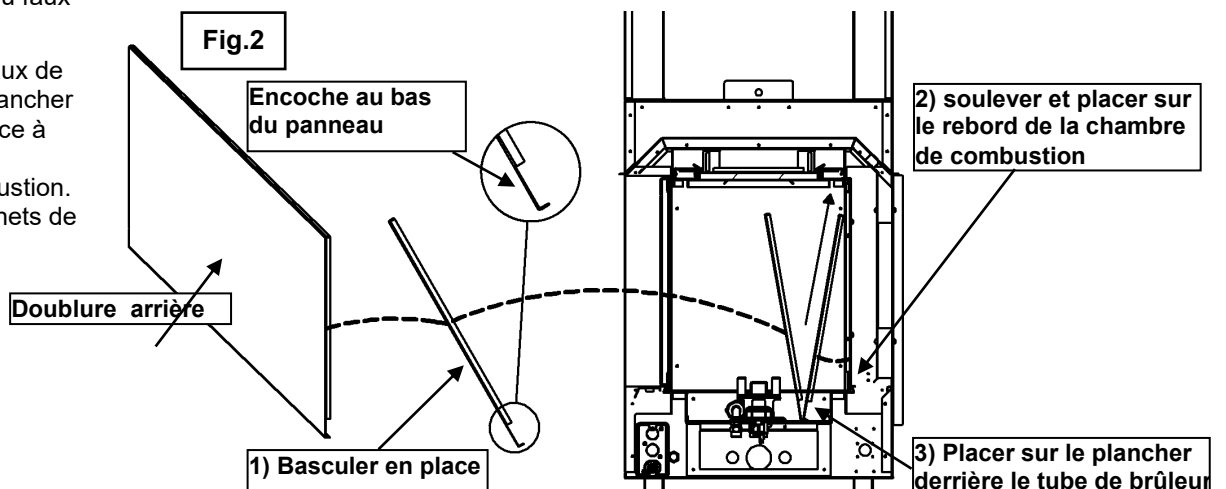

(Voir l'information pour double face au verso)

⚠ N. B. : La déformation et la décoloration de la porcelaine ou doublure de métal peint ne sont pas couvert par la garantie. Les panneaux de porcelaine ou de métal peint peuvent se décolorer et se recourber pendant le fonctionnement normal de l'appareil. Ceci est normal et ne constitue pas un défaut.

MQRB44SK / MQRB51SK / MQRB69SK Installation (Ensemble double face)

Cet ensemble de base est nécessaire pour les installations double face.

N.B. : Si vous désirez recouvrir les panneaux-cache latéraux avec des matériaux non combustibles, ceux-ci doivent être installés avant l'application des matériaux de façade.

⚠ Avertissement Le fait de ne pas positionner les pièces selon ces diagrammes ou le fait d'utiliser des pièces non approuvées spécifiquement pour cet appareil, peuvent causer des dommages à la propriété ou des blessures.

Composantes :

- 2 panneaux-cache latéraux
- Panneau d'accès pour valve
- Porte vitrée
- Faux-plancher pour double face (avec Écran de veilleuse)
- 4 vis noires #6
- 8 vis DT ¼"

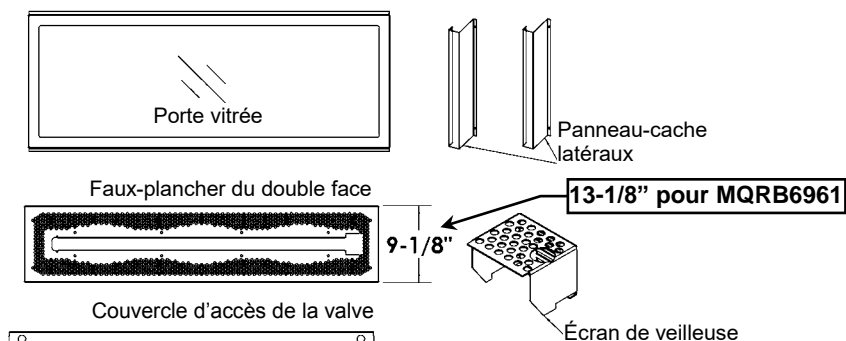

Procédure d'installation :

1. Panneaux-cache

Placez les panneaux cache sur chacun des côtés intérieurs de l'ouverture du foyer. Fixez-les avec 2 des vis #6 fournies.

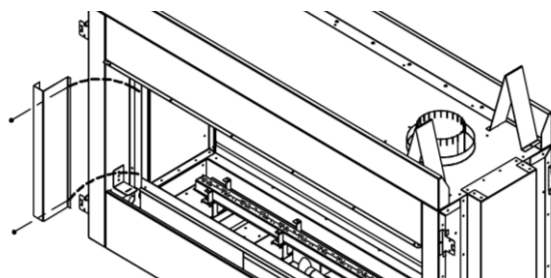

2. Faux-plancher

Insérez le faux-plancher dans le foyer. Fixez-le au brûleur avec les 6 vis DT fournies. Placez l'écran de veilleuse dans l'encoche carrée du faux-plancher.

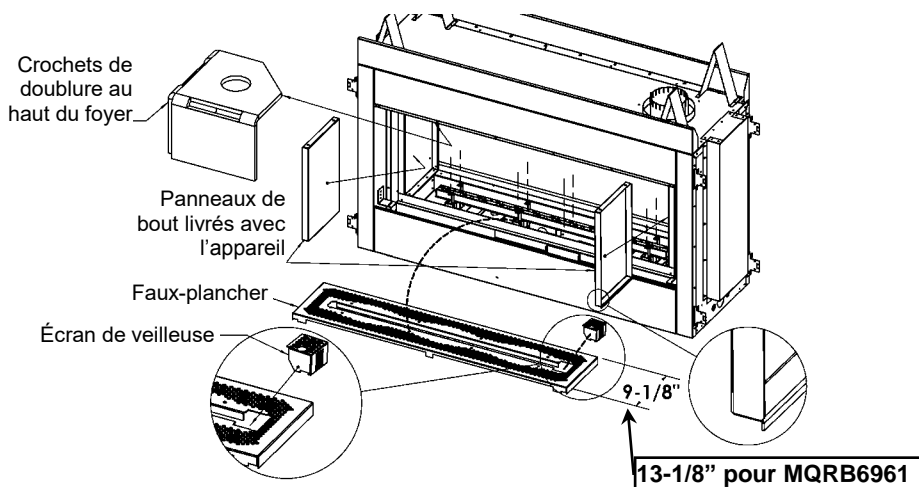

3. Panneaux de bout

Enlevez les crochets de doublure situés au haut de la chambre de combustion. Déposez les panneaux des bouts sur le faux-plancher et basculez en place à chaque bout de la chambre de combustion. Remplacez les crochets de doublure.

4. Porte

Placez le bas de la porte dans l'encoche, et fixez le haut avec les loquets supérieurs. (Voir les informations sur les portes et les vitres de ce manuel si vous avez besoin de plus de détails)

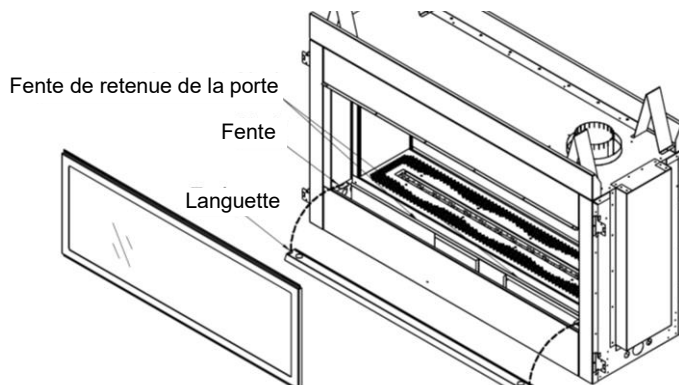

5. Panneau d'accès de la valve

Insérez les languettes du panneau dans les fentes de chaque côté du foyer.

⚠ N. B. : La déformation et la décoloration de la porcelaine ou doublure de métal peint ne sont pas couvert par la garantie. Les panneaux de porcelaine ou de métal peint peuvent se décolorer et se recourber pendant le fonctionnement normal de l'appareil. Ceci est normal et ne constitue pas un défaut.

SK Installation de la doublure

MQRB4436 (Utiliser le 5143PLE), **MQRB5143PLE** ou **MQRB6961PLE**-[2ch.] panneau de côté de porcelaine

Installation du faux-plancher et panneaux de côté :

1. Faux-plancher

Insérez le faux-plancher dans le foyer. Fixer au brûleur avec six [6] vis DT fournies. Placez l'écran de veilleuse dans l'encoche carrée du faux-plancher.

2. Panneaux de côté

Enlevez les crochets de doublure du haut de la chambre de combustion. Placez les panneaux sur le faux plancher et basculez en place à chaque bout de la chambre de combustion. Remplacez les crochets de doublure.

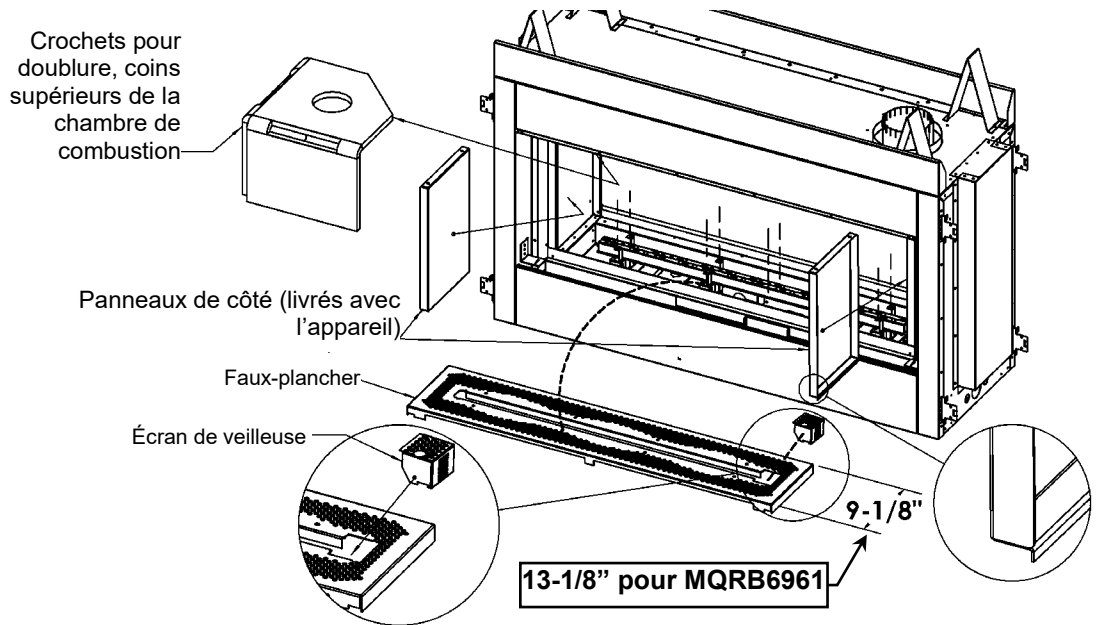

⚠ N. B. : La déformation et la décoloration de la porcelaine ou doublure de métal peint ne sont pas couvert par la garantie.

Les panneaux de porcelaine ou de métal peint peuvent se décolorer et se recourber pendant le fonctionnement normal de l'appareil. Ceci est normal et ne constitue pas un défaut.

⚠ Avertissement : Le fait de ne pas positionner les pièces selon ces diagrammes ou le fait d'utiliser des pièces non approuvées spécifiquement pour cet appareil, peuvent causer des dommages à la propriété ou des blessures.

Liste de pièces :

- [Qté 2] Doublures de bout
- [Qté 2] Doublures arrière*
- *(Qté 1 pour le 4436)
- [Qté 2] Crochets de retenue
- [Qté 4] Supports inférieurs
- Feuille d'instruction

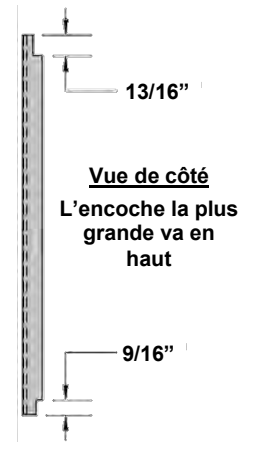
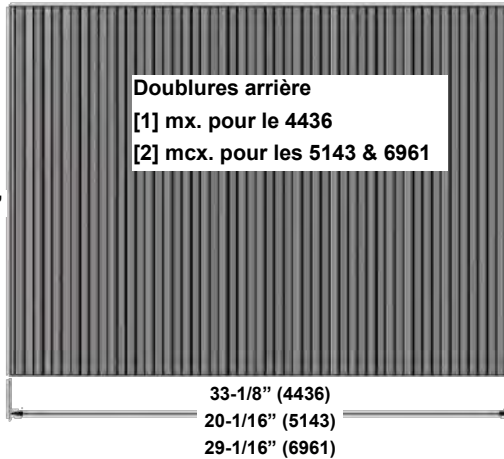
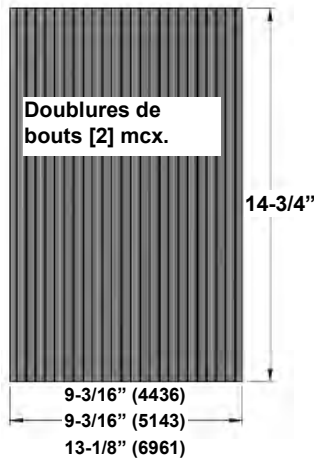
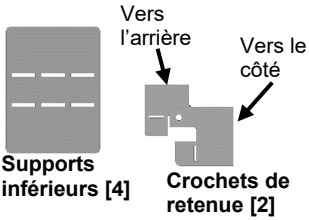

Étape 1 : Installez le couvercle de chambre de combustion et l'écran de chaleur fournis avec les écrans arrière MQRB44BK / MQRB51BK / MQRB69BK, mais **NE PAS INSTALLER LA DOUBLURE DE MÉTAL ARRIÈRE FOURNIE.**

Étape 2 : Installez le faux-plancher fourni avec les ensembles MQRB44BK / MQRB51BK / MQRB69BK.

Étape 3 : Enlevez les [4] **Crochets de doublure** des coins supérieurs de la chambre de combustion. Gardez toutes les vis et 2 crochets, ils seront réutilisés.



ÉTAPE 3 : ENLEVEZ LES CROCHETS [QTÉ 4]

Étape 4 : Pliez les **supports inférieurs** [4] comme indiqué. Insérez en place derrière le faux-plancher au centre et à chaque bout.

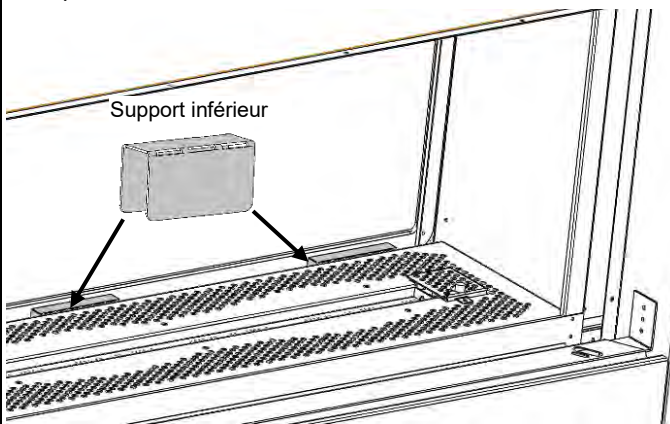

Étape 5 : Installez les crochets de retenue de la doublure cannelée dans les coins supérieurs arrière de la chambre de combustion.

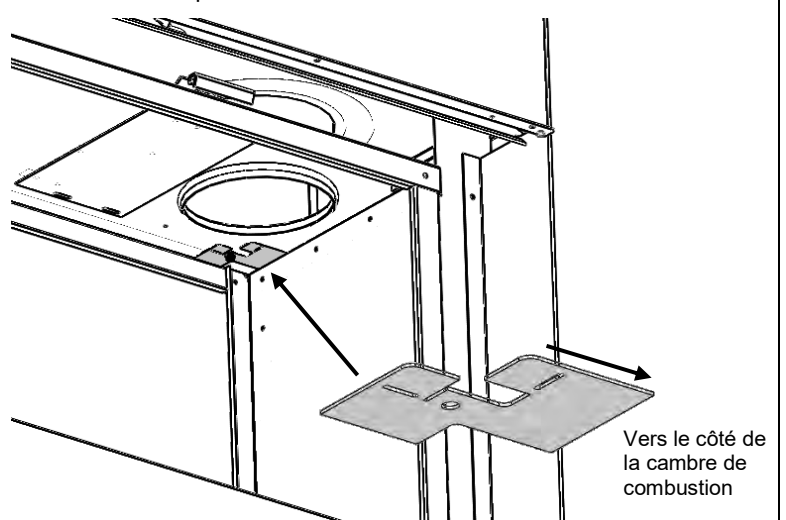

Étape 6 : Placez les **doublures de bout** en premier. Ensuite placez les **doublures arrière** dans le foyer sur le dessus des supports inférieurs.

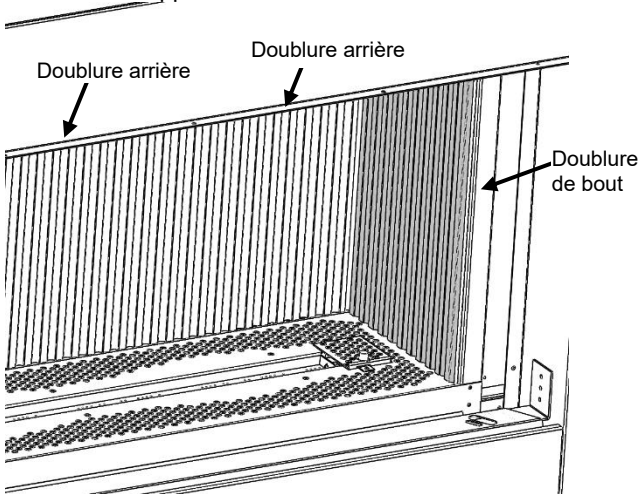

Étape 7 :

Pliez les crochets arrière vers le bas.

Remplacez les crochets avant.

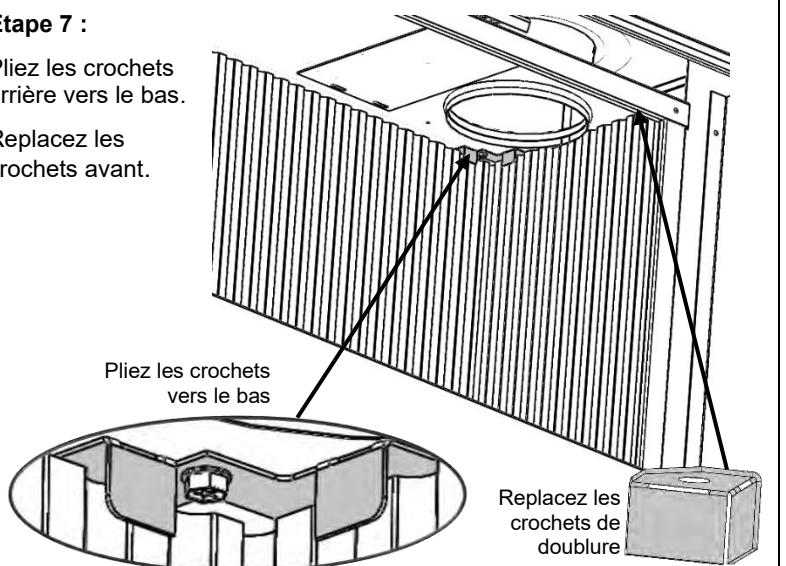

MQRB4436 / MQRB5143 / MQRB6961 Options de finition

Utilisation des panneaux-cache latéraux

Les panneaux-cache latéraux se placent de chaque côté de la porte. Ils sont fournis pour donner une surface continue jusqu'à l'ouverture de la porte du foyer.

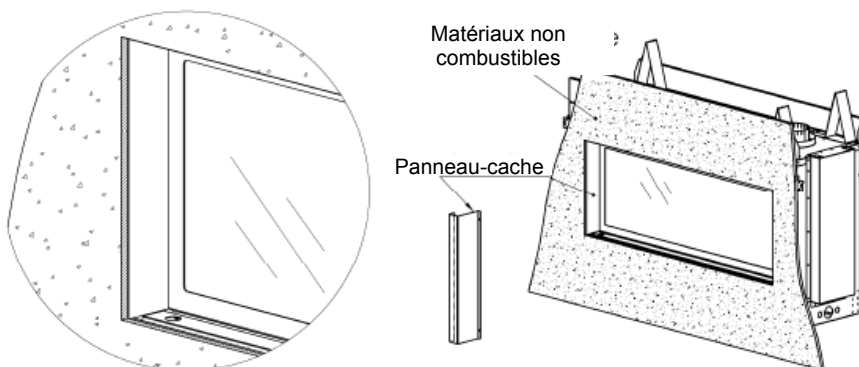

Utilisation d'autres matériaux non combustibles pour remplacer les panneaux-cache (Tuile, Brique, Marbre etc.)

Des matériaux de façade non combustibles, tel que brique ou tuile peuvent être utilisés pour remplacer les panneaux-cache latéraux, tant que l'épaisseur totale des matériaux utilisés à l'intérieur de l'ouverture du foyer est de moins de 1-1/2". Ceci pour permettre de retirer la porte vitrée et le panneau d'accès.

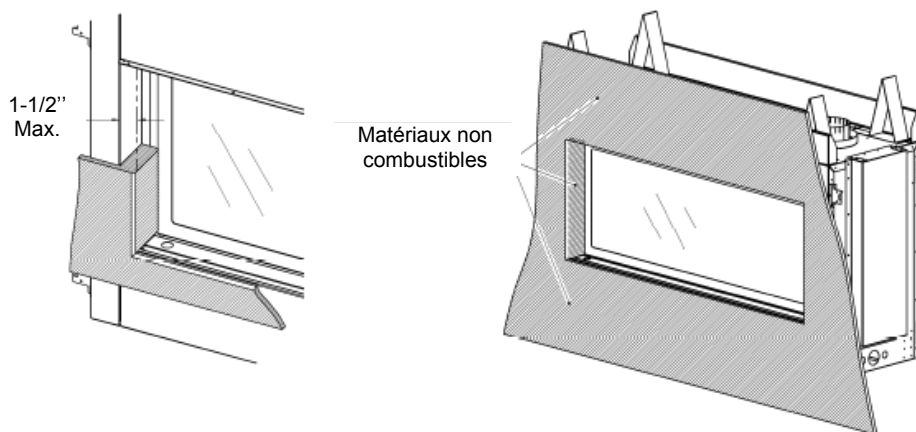

Utilisation des encadrements

Les encadrements ont une largeur de 1-1/2" et 4" avec une épaisseur de 1" avec un espace de 3/4" à l'endos.

Le foyer peut être recouvert jusqu'à 1/2" de l'ouverture avec des matériaux non combustibles ayant jusqu'à 3/4" d'épaisseur.

La partie amincie des panneaux-cache latéraux de l'encadrement va vers l'ouverture de la porte. Le panneau d'accès est aminci pour s'harmoniser à l'angle des panneaux-cache latéraux.

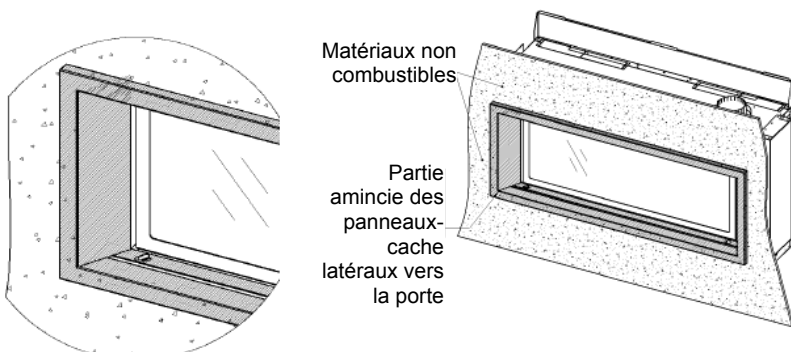

MQRB4436 / MQRB5143 / MQRB6961 Installation des encadrements

Il y a trois finis disponibles pour les encadrements

MQRB4436		MQRB5143		MQRB6961		
Mince [1-1/2"]	Large [4"]	Mince [1-1/2"]	Large [4"]	Mince [1-1/2"]	Large [4"]	
MQRB4419SBL	MQRB4424SBL	MQRB5019SBL	MQRB5624SBL	MQRB6919SBL	MQRB6924SBL	- Noir
MQRB4419SSS	MQRB4424SSS	MQRB5019SSS	MQRB5624SSS	MQRB6919SSS	MQRB6924SSS	- Acier inoxydable
MQRB4419SPW	MQRB4424SPW	MQRB5019SPW	MQRB5624SPW	MQRB6919SPW	MQRB6924SPW	- Étain

Contenu de chaque ensemble:

- 1 cadre
- 2 panneaux-cache latéraux
- 1 panneau d'accès
- 8 vis autotaraudeuses #6

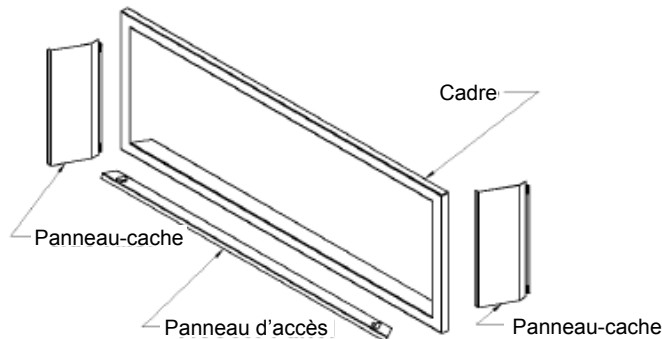

Les encadrements ont une largeur de 1-1/2" et 4" avec un épaisseur de 1" avec un espace de 3/4" à l'endos. Le foyer peut être recouvert de matériaux non combustibles jusqu'à 1/2" de l'ouverture.

Installation de l'encadrement:

1. **N.B. :** Les panneaux -cache et panneau d'accès originaux ne seront pas utilisés.
2. Le panneau de façade inférieur doit être installé sur le foyer avant l'installation de l'encadrement.
3. Enlevez la porte vitrée.
4. Accrochez le bas du cadre dans le panneau de façade inférieur. Avec le haut du cadre incliné vers l'extérieur, glissez les panneaux-cache derrière le cadre.
5. Poussez le cadre en place et fixez en utilisant les trous existants dans la bordure pour tuile.
6. Fixez les panneaux-cache au foyer en utilisant les 2 trous existants de chaque côté de l'ouverture de la chambre de combustion.
7. Remplacez la porte vitrée et installez le nouveau panneau d'accès, les côtés en angle doivent être placés pour s'harmoniser avec les panneaux-cache.

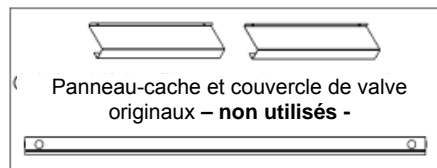

Panneau inférieure de façade

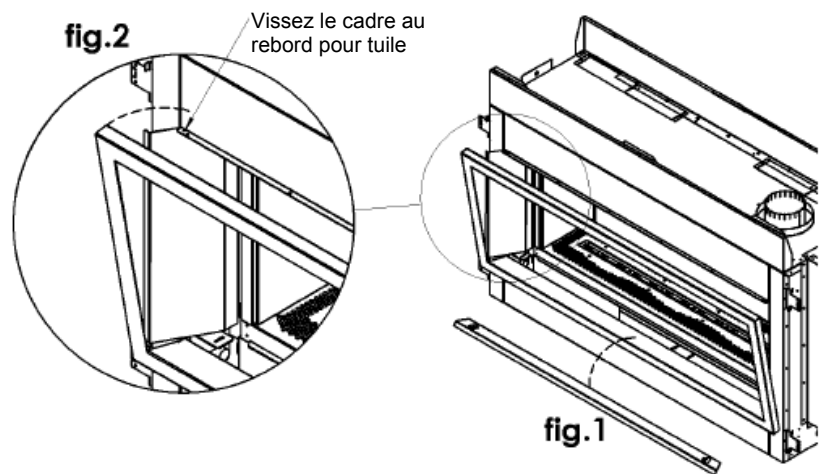

N.B. : Vous devez porter des gants de coton pour manipuler les pièces de l'encadrement. Toutes les traces de doigts ou de mains doivent être nettoyées avec un chiffon et du savon doux avant de chauffer l'appareil. Les panneaux en acier inoxydable peuvent se décolorer un peu pendant un fonctionnement normal. Ceci est normal et ne devrait pas être considéré comme un défaut.

Installation du ventilateur MQRB4436 / MQRB5143 / MQRB6961

VENTILATEUR POUR LES INSTALLATIONS BK (INSTALLATION UNE FACE) SEULEMENT

L'ensemble de ventilateur doit être installé avant de placer le foyer dans l'enchâssure ou cavité murale. Pour **enlever** le ventilateur pour réparation ou entretien, il faut d'abord enlever le plateau du brûleur et le travail doit être fait par cette ouverture. (Voir la section **Enlever le système de brûleur**).



AVERTISSEMENT

Instructions de mise à la terre

Cet appareil est équipé d'une fiche à trois branches (mise à la terre) pour vous protéger des chocs électriques. Cette fiche doit être branchée directement à un connecteur femelle à trois branches. Ne pas couper ou enlever les branches de la fiche de mise à la terre.

Avant l'entretien ou réparation

1. Coupez l'alimentation électrique
2. Identifiez tous les fils avant de les débrancher pour faire un travail sur le contrôle. De mauvais branchements peuvent causer un fonctionnement dangereux ou inapproprié.
3. Entretien du ventilateur: Passez l'aspirateur et enlever les accumulations de poussières sur les pales et le moteur.
4. Refaites le sceau du plateau du brûleur avec du scellant **Millpac**.

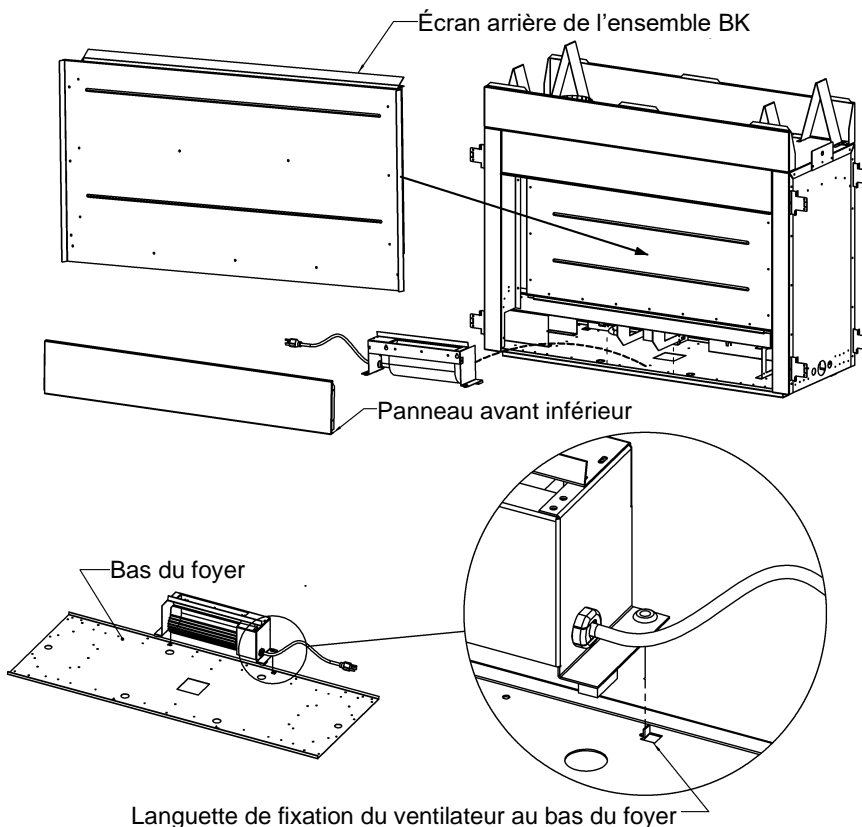

Languelette de fixation du ventilateur au bas du foyer

N.B. : Si le ventilateur n'a pas de languettes de fixation, placez le ventilateur tel qu'illustré et fixez avec des vis. Le thermodisque doit être fixé sous le plateau du brûleur. S'il n'y a pas de place prévue, fixez avec une vis à partir du support de valve.

Vue de dessous

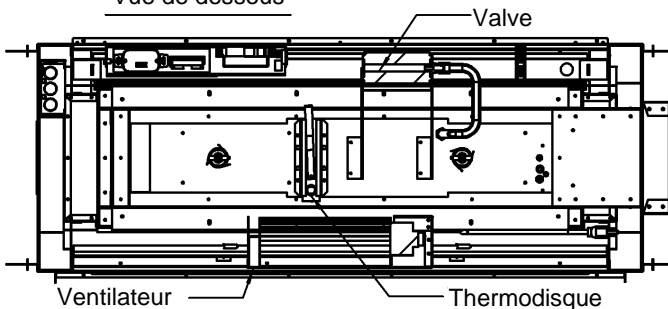

!N.B. : Ne laissez pas les câbles ou fils électriques entrer en contact avec la chambre de combustion ou le dessous du plateau du brûleur.

Contrôle de vitesse du ventilateur
(Placez à l'extérieur du foyer)

Schéma de branchement du Z36FK

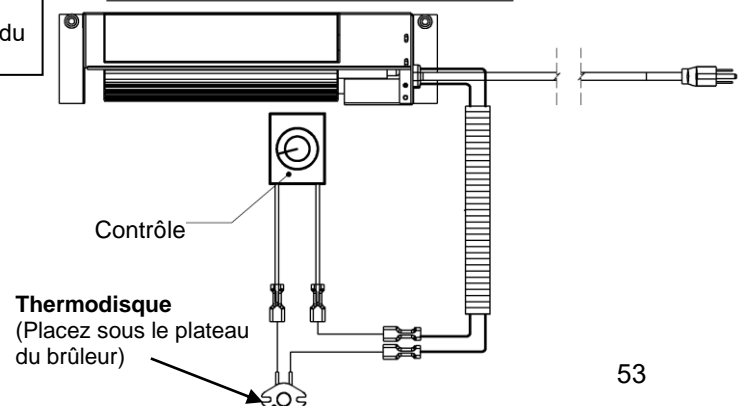
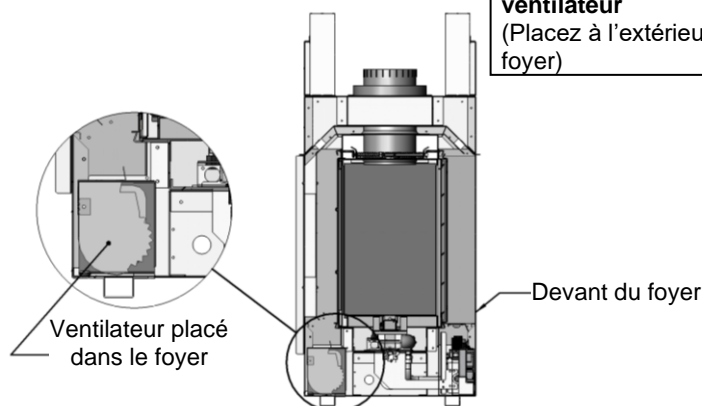

Contrôle de vitesse du ventilateur à l'extérieur du foyer

Si vous avez l'intention de placer l'interrupteur du contrôle de vitesse variable du ventilateur à l'extérieur du foyer et que vous avez besoin d'une autre source d'alimentation électrique AC à l'intérieur de l'appareil pour un autre accessoire comme des lampes ou un système de valve IPI, suivez les instructions suivantes :

<p>⚠ AVERTISSEMENT</p> <p>Les branchements de la boîte de jonction pour une installation dans l'appareil doivent être faits par un électricien qualifié.</p> <p style="text-align: center;">Respectez tous les codes.</p>	<p>⚠ AVERTISSEMENT</p> <p>Instruction de mise à la terre – Cet appareil est équipé d'une fiche à 3 branches – (mise à la terre) pour vous protéger des chocs électriques. Elle doit être branchée directement dans une prise de courant à 3 trous correctement mise à la terre.</p>	<p>⚠ AVERTISSEMENT</p> <p>Identifiez tous les fils avant de les débrancher pour faire le service de l'appareil. Des branchements incorrects peuvent causer un fonctionnement mauvais et dangereux. Vérifiez le bon fonctionnement.</p>
-----------------------------------------------------------------------------------------------------------------------------------------------------------------------------------------------------------------------------------------	--------------------------------------------------------------------------------------------------------------------------------------------------------------------------------------------------------------------------------------------------------------------------------------------	-----------------------------------------------------------------------------------------------------------------------------------------------------------------------------------------------------------------------------------------------

⚠ Attention : L'installation électrique doit être faite par un technicien qualifié. Tous les câbles électriques doivent être raccordés et mis à la terre en conformité avec les normes CSA C22.1- Code électrique canadien partie 1 ou selon le National Electrical Code, ANSI /NFPA 70 (dernière édition) et/ou en conformité avec les codes locaux.

Prise de courant divisée contrôlée par un interrupteur placé au DÉBUT du parcours de câble.

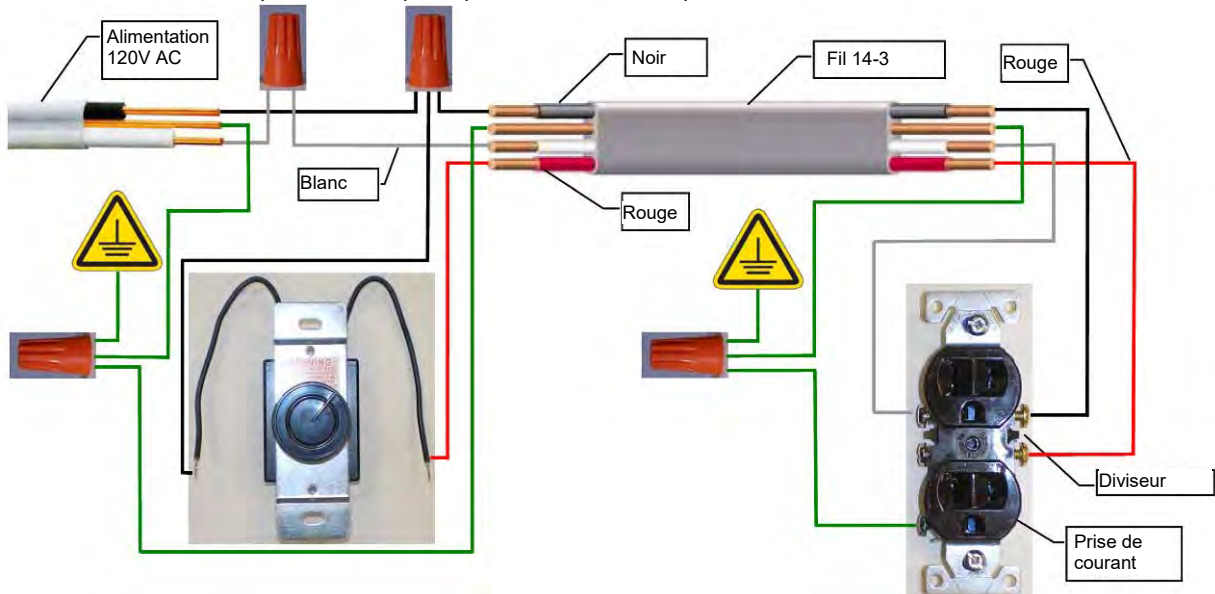

Prise de courant divisée contrôlée par un interrupteur placé à la FIN du parcours de câble.

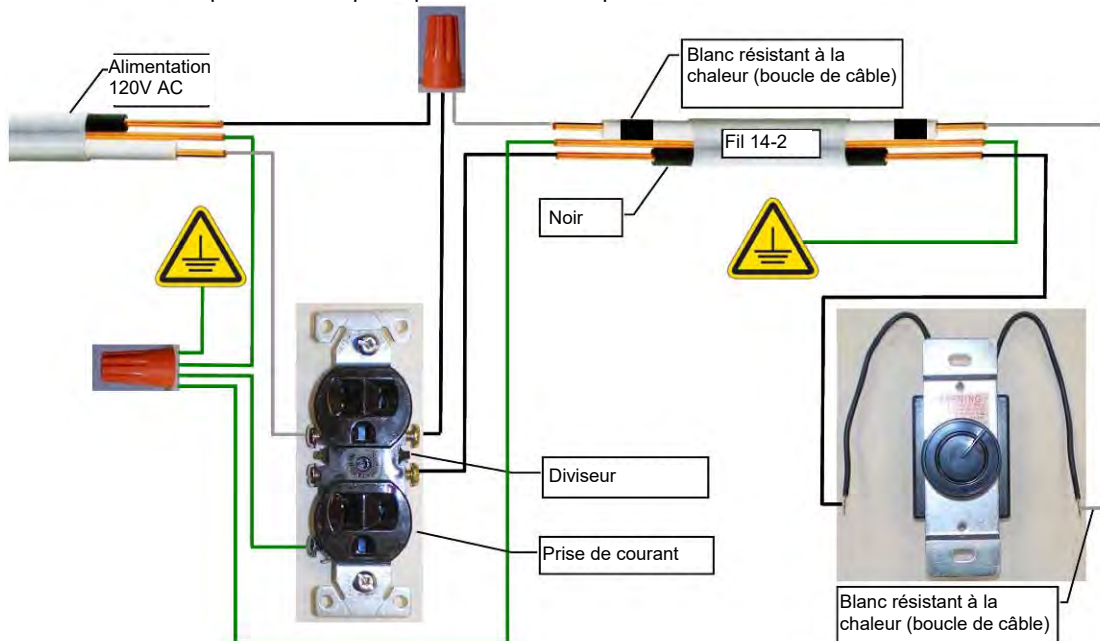

Installation de la braise de verre

Pour obtenir un meilleur motif de flamme, il est essentiel de répandre la Verre Pilé ou MQEMBER directement sur le tube du brûleur.

Ne pas en mettre trop directement sur le brûleur, cela pourrait affecter la configuration des flammes.

No de pièce	Description
MQG5W	Braise de verre décoratif – Blanc – 5lb
MQG5A	Braise de verre décoratif – Azuria Bleu– 5lb
MQG5C	Braise de verre décoratif – Cuivre – 5lb
MQEMBER	Braise incandescente



MQRB4436 / MQRB5143 :(MQG5W) 5 lb de verre décoratif blanc 1/2" inclus avec l'appareil.

MQRB6961 :(MQG5W) 10 lb de verre décoratif blanc 1/2" inclus avec l'appareil.

ATTENTION

La zone de la veilleuse et L'écran de veilleuse ne doit pas être recouverte
Ne pas changer ou substituer les braises de verre fournies avec et appareil. Si vous les remplacez, utilisez seulement le verre de remplacement ou MQEMBER disponible chez votre détaillant autorisé.

La zone de la veilleuse
ne doit pas être
recouverte



*L'écran de veilleuse
doit être inspecté
visuellement une fois
par mois pour voir s'il y
a des signes de détérioration
due à l'exposition à la
flamme. Remplacez si
nécessaire.

Faites attention, en plaçant le verre proche de la veilleuse, de ne pas la bloquer ou d'en faire tomber sur les trous du pont entre la veilleuse et le brûleur, ce qui pourrait causer un retard d'allumage.

Les types de verre approuvés sont indiqués ci-dessous (L'utilisation de tout autre type de verre peut altérer la performance de l'appareil et n'est pas couvert par la garantie.) :

N.B. : n'utiliser que des pièces de verre de 1/2"

- Pièces de braise de verre de 1/2" de «American Fireglass»,
Quantité maximale pour le MQRB4436 : gaz naturel 5lb, propane 5lb
Quantité maximale pour le MQRB5143 : gaz naturel 10lb, propane 5lb
Quantité maximale pour le MQRB6961 : gaz naturel 15lb, propane 10lb
- Verre soluble de «Firegear»,
Quantité maximale pour le MQRB4436 : gaz naturel 5lb, non recommandé pour le propane.
Quantité maximale pour le MQRB5143 : gaz naturel 10lb, non recommandé pour le propane.
Quantité maximale pour le MQRB6961 : gaz naturel 15lb, non recommandé pour le propane.

Le verre peut se décolorer s'il est placé sur le brûleur, ceci n'est pas couvert par la garantie.

Installation des roches et bois de grève en option

NB : Seulement Verre Pilé ou MQ Embers peut être placé directement sur tube de brûleur.

Modèle	no de pièce	Description
MQRB4436, MQRB5143, MQRB6961	MQRBD1	Bois de grève (4x) et roches (4x)
MQRB5143, MQRB6961	MQRBD2	3 pièces de bois flotté grand ensemble
MQRB4436, MQRB5143, MQRB6961	MQRock2	Ens de roches 30 mcx – Collection contemporaine - Naturel
MQRB4436, MQRB5143, MQRB6961	MQRock2	Ens de roches 30 mcx – Collection contemporaine - Multicolore
MQRB4436, MQRB5143, MQRB6961	MQ Stone	Roches décoratives
MQRB4436, MQRB5143, MQRB6961	MQ46D	ensemble flotté – 3ch. (Une face seulement)
MQRB4436, MQRB5143, MQRB6961	RBCB1	Boulets de canon- Formats et couleurs variés.
MQRB4436, MQRB5143, MQRB6961	MQEMBER	Braise incandescente

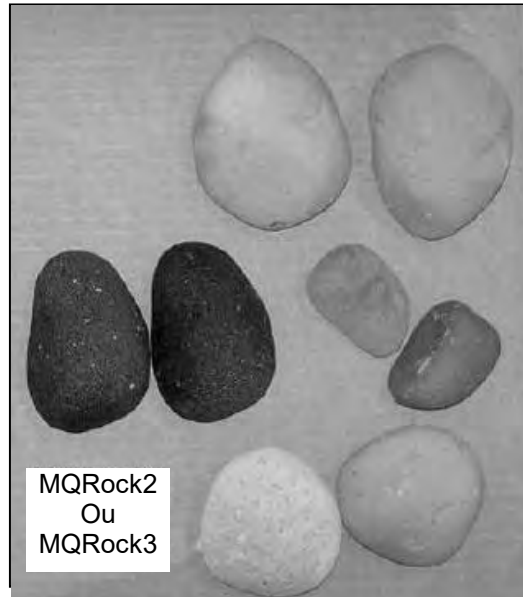

Ensemble de bois de grève et roches MQRBD1 ou MQRBD2

Placez les roches et bûches sur le faux-plancher au hasard. Faites attention de ne recouvrir aucune partie des tubes de brûleur sinon il pourrait se former de la suie.

Ensemble de roches MQRock2 ou MQRock3

Placez les roches sur le faux-plancher au hasard. Faites attention de ne recouvrir aucune partie des tubes de brûleur sinon il pourrait se former de la suie.

Ensembles de roches décoratives

Placez les roches sur le faux-plancher au hasard. Ne pas en mettre plus d'une épaisseur ou les superposer. Ne pas recouvrir le secteur de la veilleuse (voir ci-dessous). Les roches ne seront pas toutes utilisées pour les modèles MQRB4436/5143.

ATTENTION

- La zone de la veilleuse ne doit pas être recouverte, ceci retarderait l'allumage
- Ne pas mettre de roche ou de bûche sur aucune des parties du tube de brûleur, ceci causerait de la formation de suie.
- Pour obtenir un meilleur motif de flamme, il est essentiel de répandre la Verre Pilé ou MQEMBER directement sur le tube du brûleur.

*L'écran de veilleuse doit être inspecté visuellement une fois par mois pour voir s'il y a des signes de détérioration due à l'exposition à la flamme. Remplacez si nécessaire.

Ne pas mettre de roche ou de bûche sur aucune des parties du tube de brûleur, ceci causerait de la formation de suie.



MQ46D Ensemble flotté – 3ch. (Une face seulement)



- Placez la **bûche 1** du côté gauche du foyer, contre le mur arrière de la chambre de combustion.
 - Placez la **bûche 2** du côté droit du foyer, contre le mur arrière de la chambre de combustion, et sur la bûche 1, tel qu'illustré.
 - Placez la **bûche 3** devant le brûleur au centre du foyer, tel qu'illustré.
- Peut être utilisé avec le verre MQ, la roche MQ, la pierre MQ ou la braise MQ. Suivre les instructions pour ces accessoires.**

ATTENTION

- La zone de la veilleuse ne doit pas être recouverte, ceci retarderait l'allumage
- Faites attention de ne recouvrir aucune partie du tube de brûleur, les boulets de canon pourraient se décolorer ou il pourrait y avoir formation de suie.
- Pour obtenir un meilleur motif de flamme, il est essentiel de répandre la Verre Pilé ou MQEMBER directement sur le tube du brûleur.

RBCB1-Boulets de canon- Instructions d'installation

Formats et couleurs variés. Placez au hasard ou comme désiré dans le foyer.



Peut être utilisé avec le verre MQ, la roche MQ, la pierre MQ ou la braise MQ. Suivre les instructions pour ces accessoires.

MQRBD3

-Ensemble de bois de grève (5pc)-

Peut être utilisé avec le verre MQ, la roche MQ, la pierre MQ ou la braise MQ. Suivre les instructions pour ces accessoires.



⚠ ATTENTION

- Pour obtenir un meilleur motif de flamme, il est essentiel de répandre la Verre Pilé ou MQEMBER directement sur le tube du brûleur.
- S'il y a formation de suie, un ou plus bûches peut être enlevée.

MQRB5143



MQRB5143



VRB46

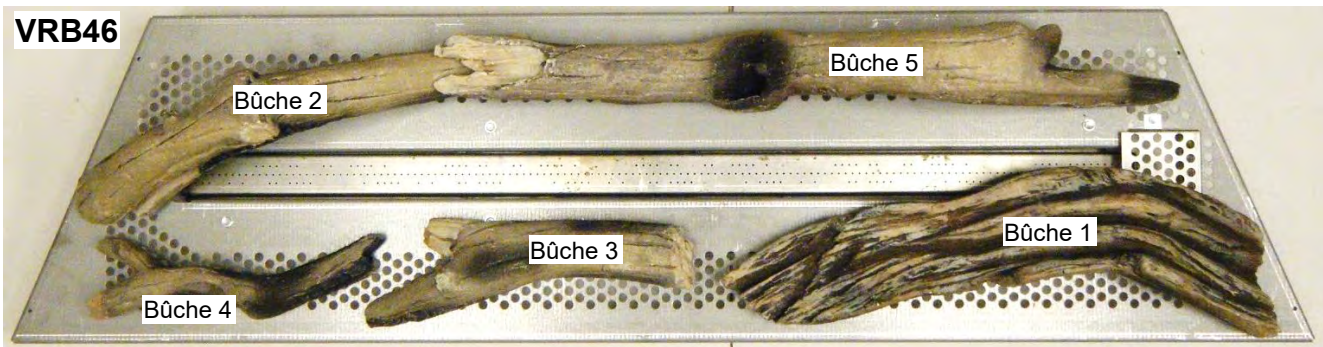

VRB46

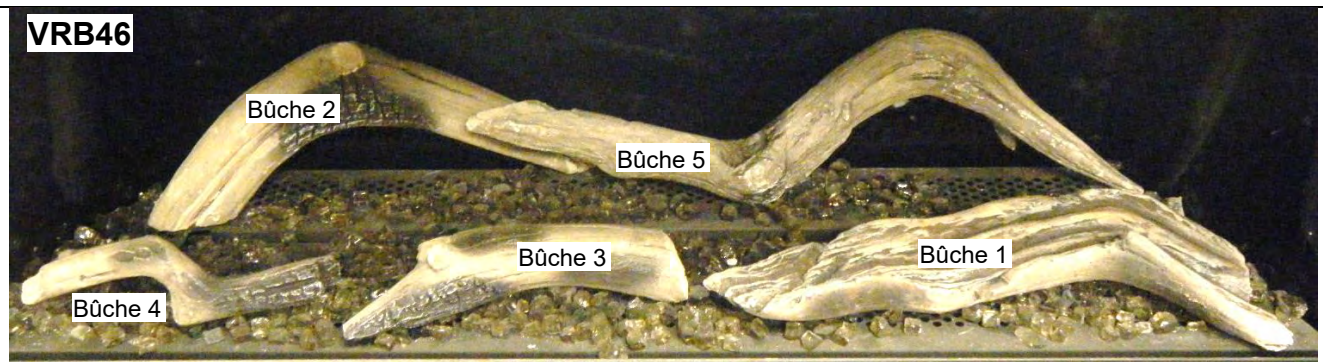

MQLOAK1 - Série Infinite 4436, 5143, 6961

Peut être utilisé avec le verre MQ, la roche MQ, la pierre MQ ou la braise MQ. Suivre les instructions pour ces accessoires.

⚠ ATTENTION

- La zone de la veilleuse ne doit pas être recouverte, ceci retarderait l'allumage
- Pour obtenir un meilleur motif de flamme, il est essentiel de répandre la Verre Pilé ou MQEMBER directement sur le tube du brûleur.
- S'il y a formation de suie, une ou plusieurs bûches peuvent être déplacées ou enlevées.



Ensemble de 5 pièces.

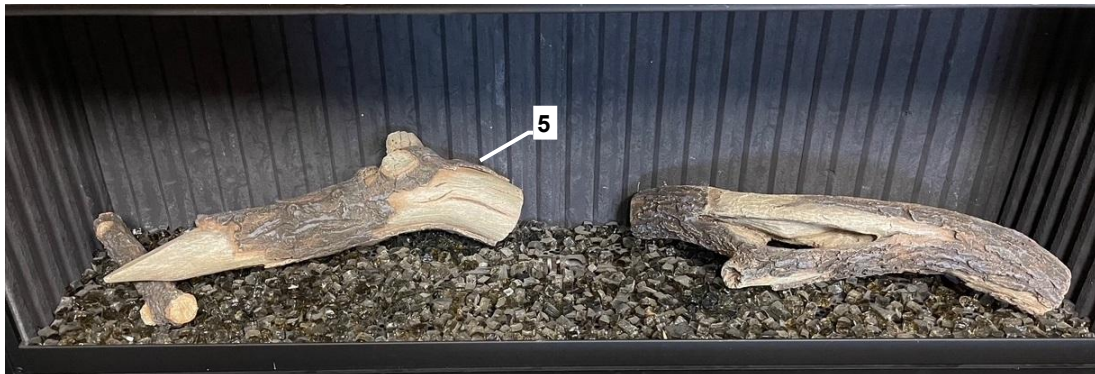

MQLOAK2 (À utiliser avec MQLOAK1) - Série Infinite 6961ZDV

Peut être utilisé avec le verre MQ, la roche MQ, la pierre MQ ou la braise MQ. Suivre les instructions pour ces accessoires.

ATTENTION

- La zone de la veilleuse ne doit pas être recouverte, ceci retarderait l'allumage
- Pour obtenir un meilleur motif de flamme, il est essentiel de répandre la Verre Pilé ou MQEMBER directement sur le tube du brûleur.
- S'il y a formation de suie, une ou plusieurs bûches peuvent être déplacées ou enlevées.



Ensemble de 4 pièces.

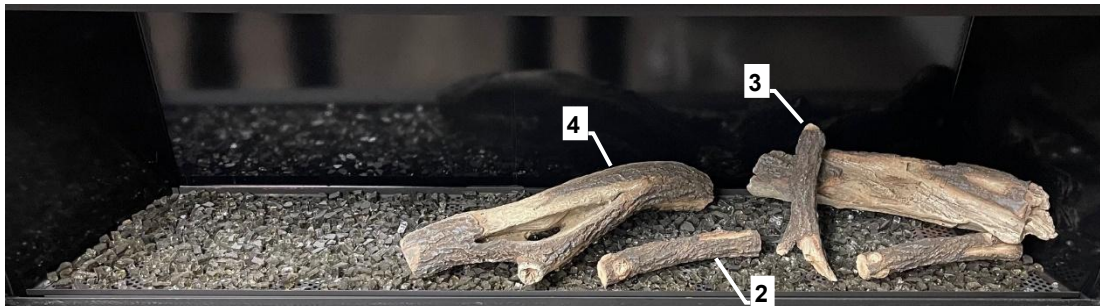
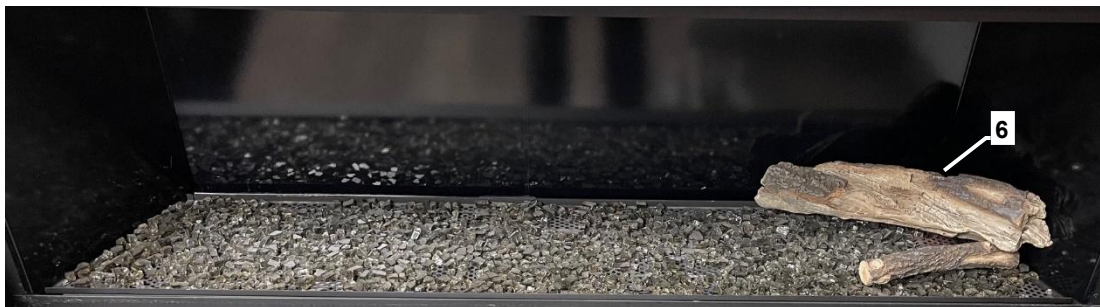

Suite sur la page suivante

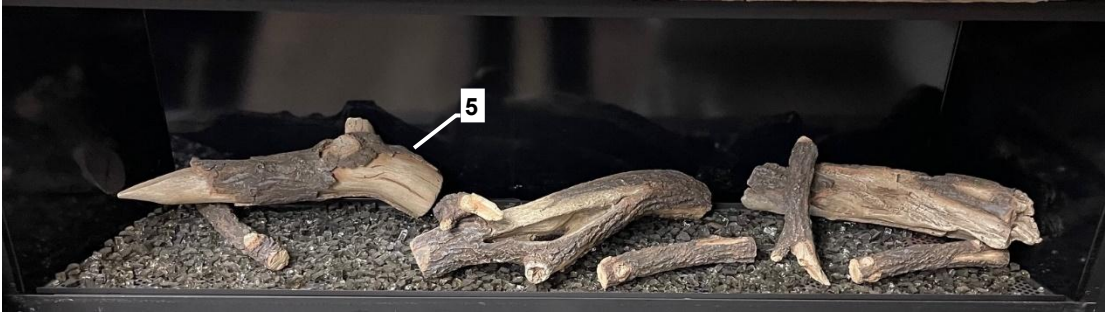

Peut être utilisé avec le verre MQ, les roches MQ, les pierres MQ ou la braise MQ. Suivre les instructions pour ces accessoires.

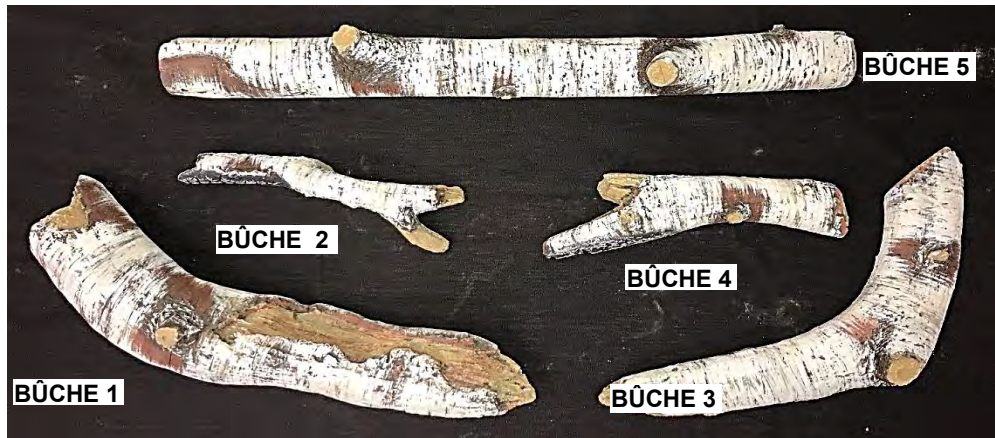

Ne pas placer de bûche sur la zone de la veilleuse



⚠ N.B.

- Pour le meilleur patron de flammes, il est essentiel de répandre le verre concassé fourni ou la braise MQEMBER directement sur le tube du brûleur.
- S'il y a production de suie, une ou plusieurs bûches peuvent être enlevées.

Ne pas mettre de bûches directement sur le tube du brûleur.

Positionner les bûches au hasard comme illustré.

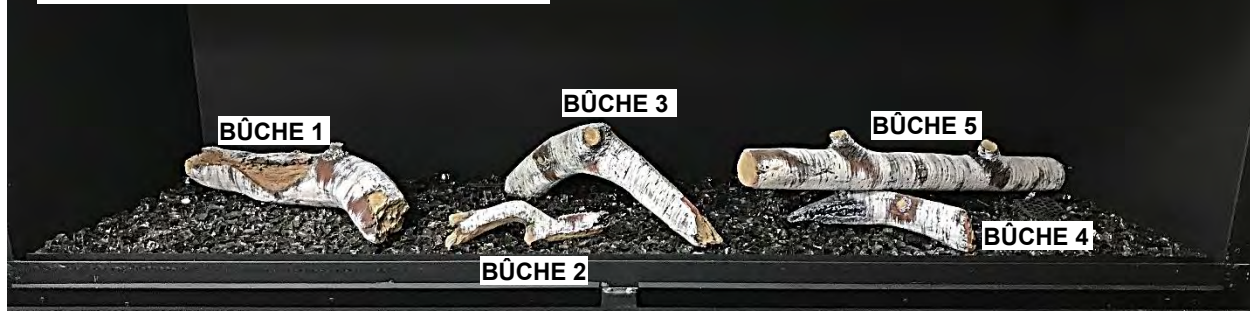

Information sur les portes et vitre

Nettoyage de la vitre

Il sera nécessaire de nettoyer la vitre de temps à autre. Au début, la formation de condensation sur la vitre est normale, ce qui fait adhérer de la poussière et des fibres à la vitre.

Aussi la cuisson initiale de la peinture peut créer un mince dépôt sur la vitre. Il est donc recommandé, au début, de nettoyer la vitre deux ou trois fois avec un nettoyant commercial pour vitre de foyer. Par la suite la vitre devrait être nettoyée deux ou trois fois par saison selon les circonstances.

⚠ Précautions et avertissement :

- Ne pas nettoyer la vitre quand elle est chaude.
- L'utilisation de verre de remplacement invalidera la garantie du produit. (Voir la section Remplacement de la vitre)
- Ne pas faire fonctionner le foyer si la vitre est brisée ou manquante.
- Ne pas frapper ou malmener la vitre.

Remplacement de la vitre

Seulement du Robax céramic ou du Neoceram sont autorisés comme remplacement pour les modèles **MQRB4436**, **MQRB5143** et **MQRB6169**. Le verre doit avoir au moins 5mm d'épaisseur.

Pour remplacer la vitre, il faut d'abord nettoyer tout le matériel du cadre de la vitre. Enlevez complètement la silicone qui reste sur le métal. Appliquez un nouveau ruban continu d'environ 1/8" à 3/16" de silicone haute température (Supportant 500°F (260°C)) aux quatre côtés du cadre. Déposez le cadre sur une surface plane, insérez la nouvelle vitre avec le nouveau scellant. Pressez délicatement le verre dans la silicone. Faites attention de ne pas appliquer trop de force sur la vitre. Laissez la silicone sécher environ 15 à 20 minutes.

Faites attention en enlevant le verre brisé, portez des gants.

Enlever la porte vitrée

N.B. : un outil pour loquet de porte est inclus pour vous aider à enlever et réinstaller la porte vitrée. Voir la page suivante.

1. Pour enlever la porte il faut décrocher les 2 loquets du haut. Placez 2 doigts dans les encoches et tirez vers vous en soulevant légèrement.
2. Une fois que le haut de la porte est décroché, tirez vers l'extérieur et soulevez pour décrocher le bas.
3. Pour réinstaller la porte, placez le bas en premier et fixez avec les loquets du haut.

Remplacement des ressorts

*Avec le temps, les ressorts des loquets de porte (no de pièce 36HB-123) peuvent avoir besoin d'être remplacés si la tension est réduite.

1. Pour enlever le loquet, dévissez les deux vis hexagonales qui le retiennent en place. Elles se situent dans la chambre de combustion.
2. Une fois les vis enlevées faites glisser le loquet vers l'extérieur.
3. Enlevez l'écrou de blocage du ressort et remplacez le ressort. Quand vous remplacez le ressort, serrez l'écrou jusqu'à ce que deux filets soit derrière l'écrou. Ceci est très important pour une tension adéquate.

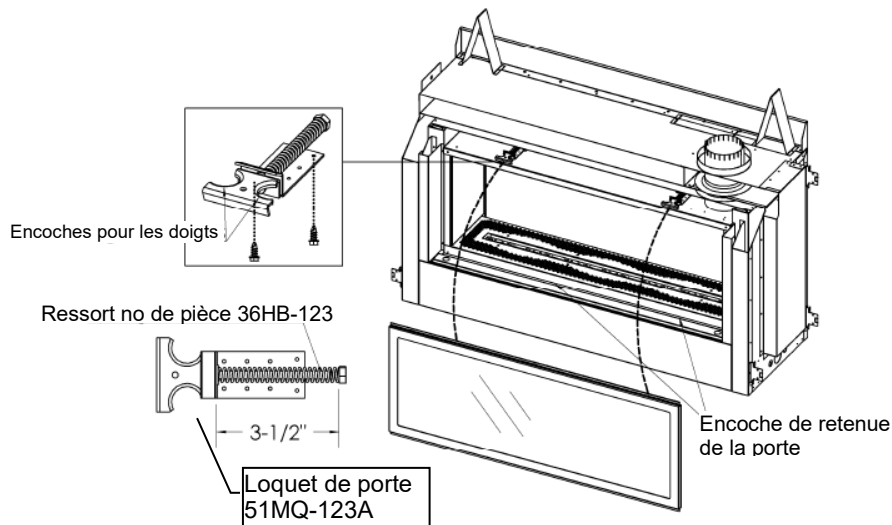

Nous fournissons un outil pour loquet de porte pour vous aider à enlever et réinstaller les portes vitrées de la série Infinite. Il n'est pas nécessaire d'utiliser cet outil, mais il peut s'avérer très utile.

⚠ Attendez que l'appareil soit complètement refroidi avant de toucher à la vitre ou essayer d'enlever la porte.

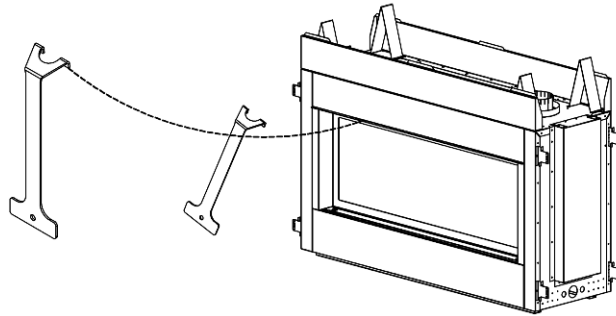

- Les pièces sont montrées enlevées pour faciliter la compréhension seulement -



Étape 1: Glissez-le dans le foyer.



Étape 2: Accrochez le loquet avec l'outil



Étape 3: Appuyez la main qui tient l'outil sur la vitre.



Étape 4: Tirez l'outil avec l'autre main.



Étape 5: Décrochez le loquet de la porte.



Étape 6: Enlevez l'outil du crochet.

Enlever le panneau d'accès de la valve

Vous devez enlever le panneau d'accès pour avoir accès aux contrôles de valve et d'allumage. Pour enlever le panneau, insérez les doigts dans les trous du panneau et soulevez. Pour replacer, insérez les languettes dans les fentes.

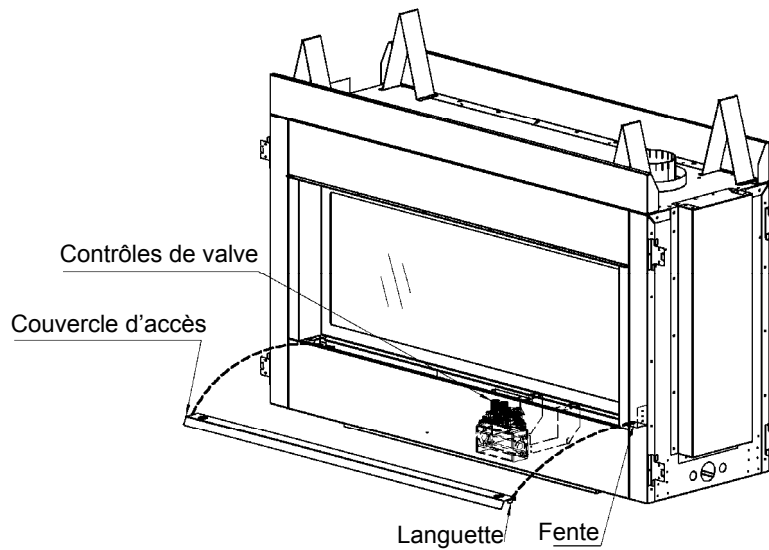

MQRB4436 / MQRB5143 / MQRB6961 Enlever le panneau inférieur de façade

Avis à l'installateur :

Le panneau inférieur sur le côté de la valve est fixé avec seulement 3 vis. Enlevez-le pour faire les connexions de gaz et d'électricité.

Une fois l'installation complétée, fixez le panneau inférieur avec les vis fournies.

Le panneau inférieur de façade doit être en place sur l'appareil **avant** l'installation des matériaux de façade.

N.B. : Quand les matériaux de façade sont installés, il est impossible d'enlever le panneau inférieur de façade.

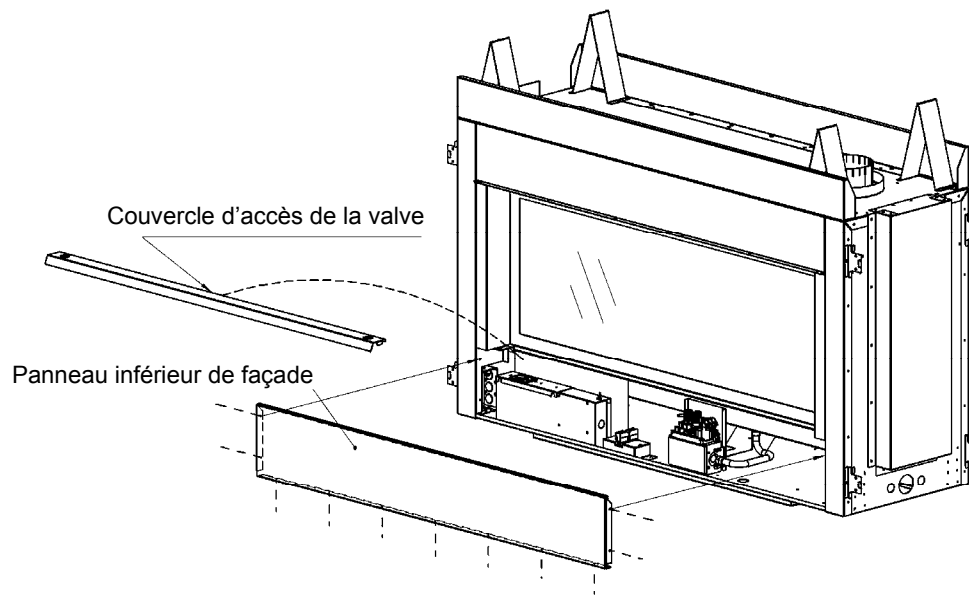

Installation de la conduite de gaz

Cet appareil doit être installé par un technicien qualifié, en respectant les codes locaux du bâtiment et la norme CAN/CSA-B149.1 ou .2 du code des appareils et équipements à gaz au Canada, et selon le «Natural Fuel Gas code ANSI Z223» aux États-Unis.

1. L'arrivée de gaz peut être branchée du côté droit ou du côté gauche de l'appareil. Il y a une entrée défonçable de chaque côté pour permettre de brancher et de tester la conduite de gaz.

2. L'orifice de contrôle de gaz est de 3/8 po NPT. La figure de droite montre le schéma typique d'installation pour tuyau rigide.

3. N'utilisez que des **raccords flexibles ou en cuivre** approuvés. Installez toujours un raccord-union pour que la conduite de gaz soit facilement démontable pour permettre l'entretien du brûleur et du ventilateur. Voir les caractéristiques pour le gaz pour les détails sur la pression et les normes.

4. Vous devez installer un piège à condensation si une partie de la conduite de gaz est en position verticale. Voir le code **CAN/CSA-B149.1 ou .2** pour les détails.

5. Pour le gaz naturel, une conduite en fer d'au moins 1/2 po ayant une pression d'au moins 5,5 po c.e. (w.c.) doit être utilisée pour l'alimentation à partir du compteur de gaz. Consultez le fournisseur local pour les questions concernant les dimensions des conduites.

6. Un port doit être accessible pour brancher une jauge, autant sur l'entrée que la sortie de la valve à gaz.

7. Ouvrir l'alimentation de gaz et vérifier s'il y a des fuites. **NE PAS TESTER AVEC UNE FLAMME NUE.** Utilisez une solution détectrice de fuite appropriée.

8. L'appareil et sa valve d'arrêt individuelle doivent être débranchés du système d'alimentation en gaz pendant tout test de pression excédant 1/2 PSI (3.5kPa).

9. L'appareil doit être isolé du système d'alimentation en gaz en fermant sa valve d'arrêt pendant tout test de pression du système d'alimentation en gaz à une pression égale ou inférieure à 1/2 PSI (3.5kPa).

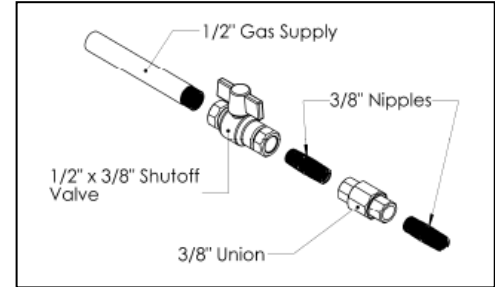

Les valves d'arrêt installées sur la tuyauterie doivent être soutenues fermement et indépendamment de la tuyauterie.

N.B. : Le branchement à la conduite de gaz peut être fait de tuyau rigide 1/2 po, de tuyau de cuivre 1/2 po ou de **Raccords Flexible Approuvé par Kingsman (FP15GC)**. Certaines municipalités ayant des normes spécifiques, consultez toujours les autorités locales en plus du code CAN/CSA-B149.1 ou .2 du code des appareils et équipement à gaz au Canada, et selon le «Natural Fuel Gas code ANSI Z223 aux États-Unis.

Dans l'état du Massachusetts une **valve d'arrêt à poignée en T** doit être utilisée avec tout appareil à gaz. Cette valve doit être certifiée et approuvée par l'état du Massachusetts en vertu du code CMR238 de l'état du Massachusetts.

⚠ Avertissement : La porte vitrée doit être enlevée pour procéder à la purge de la conduite de gaz.

⚠ Ne pas modifier l'orifice à gaz

Spécifications pour le gaz

Modèles	MQRB4436N MQRB4436NE MQRB4436NE2	MQRB4436LP MQRB4436LPE MQRB4436LPE2	MQRB5143N MQRB5143NE MQRB5143NE2	MQRB5143LP MQRB5143LPE MQRB5143LPE2	MQRB6961N MQRB6961NE MQRB6961NE2	MQRB6961LP MQRB6961LPE MQRB6961LPE2
Combustible	Gaz naturel	Propane	Gaz naturel	Propane	Gaz naturel	Propane
Entrée maximale	31,500 haut 22,500 bas	31,000 haut 23,000 bas	38,500 haut 22,500 bas	38,000 haut 29,500 bas	59,000 haut 42,500 bas	58,500 haut 46,000 bas
Grandeur de l'orifice (0-4500pi)	#33	#49	#30	#47	#34 x 2	#49 x 2
Obtuteur d'air	3/32"	Complètement ouvert	1/32"	Complètement ouvert	1/16"	Complètement ouvert
Grandeur de l'entrée de gaz	S.I.T. 820 Nova, 3/8" NPT					
Pression de l'alimentation en gaz	Minimum		Normal		Maximum	
Gaz naturel	5.5"		7"		9"	
Propane	11"		11"		12"	
Pression supérieure du manifold	3.5" w.c. [0.87kPa] GN			10" w.c. [2.61kPa] P		
Pression inférieure du manifold	1.6" w.c. [0.40kPa]			6.3" w.c. [1.57kPa]		

IMPORTANT : Toujours vérifier les fuites de gaz avec une solution d'eau et de savon. **NE PAS TESTER AVEC UNE FLAMME NUE.**

Systeme millivolt, allumage et controle de bruleur



AVERTISSEMENT POUR VOTRE MSÉCURITÉ LIRE AVANT D'ALLUMER

ATTENTION : Si vous ne suivez pas ces instructions à la lettre, un feu ou une explosion pourrait survenir ce qui causerait des dommages matériels des blessures et même des pertes de vies.

Toujours allumer la veilleuse, que ce soit pour la première fois ou après une panne, avec la porte vitrée ouverte ou enlevée.

AVANT D'ALLUMER

- A Cet appareil a une veilleuse qui doit être allumée manuellement. Pour allumer, suivez fidèlement ces instructions.
- B Sentez autour de l'appareil pour détecter des odeurs de gaz. Sentez près du plancher certains gaz sont plus lourds que l'air et restent près du plancher.
- QUOI FAIRE S'IL Y A ODEUR DE GAZ**
- N'allumez aucun appareil.
 - Ne touchez à aucun interrupteur électrique.
 - Appelez immédiatement votre fournisseur de gaz. Suivez ses instructions.
- C Si vous ne joignez pas le fournisseur de gaz, appelez les pompiers.
- D N'utilisez que vos mains pour manipuler la poignée du contrôle de gaz. Ne jamais utiliser d'outils. Si vous ne pouvez pas la pousser ou tourner manuellement n'essayez pas de la réparer. Appelez un technicien qualifié. La forcer ou essayer de la réparer peut causer un feu ou une explosion
- D Ne pas utiliser cet appareil si une ou plusieurs pièces ont été immergées dans l'eau. Appelez immédiatement un technicien qualifié pour en faire l'inspection et remplacer toute pièce du système de contrôle qui aurait séjourné dans l'eau.

INSTRUCTIONS D'ALLUMAGE

- Arrêtez! Lisez les informations ci-dessus.
 - Réglez le thermostat au plus bas.
 - Coupez l'alimentation électrique de l'appareil.
 - Repérez la valve sous le brûleur.
 - Si la poignée de contrôle n'est pas déjà en position d'arrêt, i.e. le mot "OFF" en position 9 heures, poussez la poignée légèrement et tournez dans le sens horaire ⤴ jusqu'à "OFF". N.B. : la poignée ne peut pas être tournée de "PILOT" à "OFF" sans être enfoncée légèrement. Ne pas forcer.
 - Attendez cinq [5] minutes pour évacuer tout gaz. S'il y a odeur de gaz. ARRÊTEZ! Suivez les instructions "B" ci-dessus. S'il n'y a pas d'odeur de gaz assez à l'étape suivante
 - Poussez la poignée et tournez dans le sens antihoraire ⤵ jusqu'à la position "PILOT".
 - Poussez la poignée au fond et tenez-la. Avec l'autre main enfoncez le bouton rouge de l'allumeur jusqu'à ce que ça fasse clic. Observez de près le brûleur de la veilleuse situé à l'arrière du centre gauche du brûleur principal. Si une flamme est apparue continuez à tenir la poignée pendant 20 secondes.
- S'il n'y a pas de flamme pesez encore le bouton rouge à toutes les 5 secondes jusqu'à ce qu'il y ait une flamme. N.B. : Si après 30 secondes il n'y a toujours pas de flamme, replacer la poignée en position «OFF» et répétez les étapes 5, 6 & 7.
- Une fois la veilleuse allumée tenez la poignée de contrôle en position enfoncée pendant environ 25 secondes puis relâchez. Si la flamme s'éteint, répétez les étapes 7 et 8.
 - Si la poignée reste enfoncée quand vous la relâchez, arrêtez immédiatement et appelez votre technicien de service ou votre fournisseur de gaz.
 - Si la veilleuse ne reste pas allumée après plusieurs tentatives, tournez la poignée de contrôle de gaz à "OFF" (fermé) et appelez votre technicien de service ou votre fournisseur de gaz.
 - Tournez la poignée de contrôle en position "ON". Pour que le brûleur s'allume, le contrôle mural ou télécommande ou thermostat doit être en position "ON" dans le cas d'un thermostat il doit y avoir demande de chaleur.
 - Fermez la porte d'accès et remettez sous tension l'alimentation électrique de l'appareil.

ÉTEINDRE L'APPAREIL

- Réglez le thermostat au plus bas
- Coupez l'alimentation électrique de l'appareil.
- Ouvrez la panneau d'accès.
- Poussez la poignée de contrôle et tournez dans le sens horaire ⤴ jusqu'à "OFF". Ne pas forcer.
- Remplacez le panneau d'accès.

N.B. : Un seul dispositif marche/arrêt (on/off) peut être connecté à l'appareil (interrupteur manuel, télécommande, ou thermostat mural). Ceci est d'autant plus important dans le cas d'un foyer encastré ou un poêle parce qu'ils ont un interrupteur à bascule installé en usine.

Longueur de câble maximale recommandée (deux conducteurs) avec interrupteur ou thermostat mural

Calibre du câble	Longueur max.
14	100pi [30,4m]
16	64pi [19,5m]
18	40pi [12,1m]
20	25pi [7,6m]
22	15pi [4,5m]

ATTENTION: NE PAS BRANCHER L'INTERRUPTEUR OU LE THERMOSTAT MILLIVOLT AU COURANT 120 VOLTS.

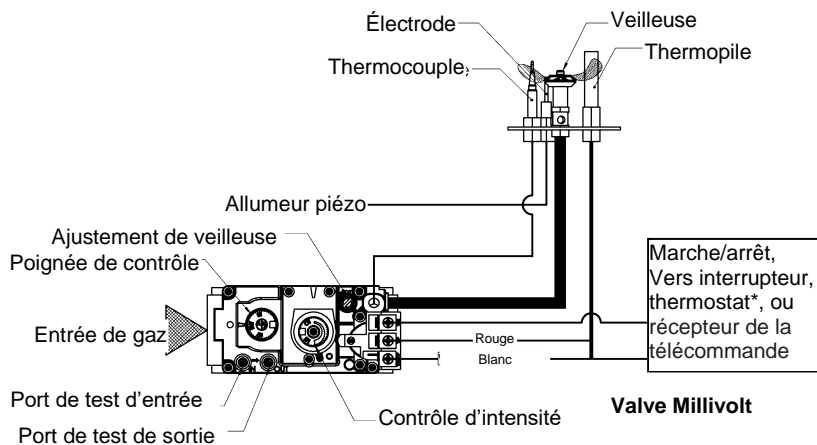



Instructions d'allumage pour valve millivolt avec minuterie de 7 jours

POUR PLUS DE SÉCURITÉ LIRE AVANT DE METTRE EN MARCHÉ

AVERTISSEMENT : Quiconque ne respecte pas à la lettre les instructions dans la présente notice risque de déclencher un incendie ou une explosion entraînant des dommages, des blessures ou la mort.

- A. Cet appareil est muni d'une veilleuse qui doit être allumée manuellement. Respectez les instructions ci-dessous à la lettre.
- B. **AVANT D'ALLUMER** la veilleuse, renifllez tout autour de l'appareil pour déceler une odeur de gaz. Renifllez près du plancher, car certains gaz sont plus lourds que l'air et peuvent s'accumuler au niveau du sol.
- QUE FAIRE SI VOUS SENTEZ UNE ODEUR DE GAZ :
- Ne pas tenter d'allumer d'appareil.
 - Ne touchez à aucun interrupteur; ne pas vous servir des téléphones se trouvant dans le bâtiment.
 - Appelez immédiatement votre fournisseur de gaz depuis un voisin. Suivez les instructions du fournisseur.
 - Si vous ne pouvez pas rejoindre le fournisseur, appelez le service des incendies.
- C. N'utilisez pas cet appareil s'il a été plongé dans l'eau, même partiellement. Faites immédiatement inspecter l'appareil par un technicien qualifié et remplacez toute partie du système de contrôle et toute commande qui ont été plongés dans l'eau.
- D. Ne pousser ou tourner la manette d'admission du gaz qu'à la main. Ne jamais employer d'outil à cette fin. Si la manette reste coincée, ne tentez pas de la réparer; appelez un technicien qualifié. Quiconque tente de forcer la manette ou de la réparer peut provoquer une explosion ou un incendie.

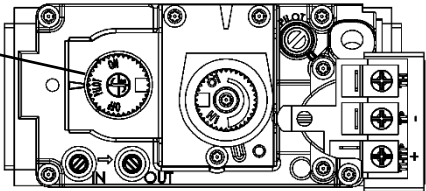
INSTRUCTIONS DE MISE EN MARCHÉ

1. **ARRÊTEZ !** Lisez les instructions de sécurité sur la portion supérieure de cette étiquette.
 2. Cet appareil est équipé d'une veilleuse à la demande qui s'éteint au bout de 7 jours.
 3. Réglez le thermostat à la température la plus basse.
 4. Coupez l'alimentation électrique de l'appareil
 5. Repérez la valve sous le brûleur.
 6. Si la poignée de contrôle n'est pas déjà en position d'arrêt, i.e. le mot "OFF" en position 9 heures, poussez la poignée légèrement et tournez dans le sens horaire  jusqu'à "OFF". N.B. : la poignée ne peut pas être tournée de "PILOT" à "OFF" sans être enfoncée légèrement. Ne pas forcer.
- 
- Bouton de commande de gaz affiché en position "PILOT"
7. Attendez cinq [5] minutes pour évacuer tout gaz. S'il y a une odeur de gaz. **ARRÊTEZ !** Suivez les instructions "B" ci-dessus. S'il n'y a pas d'odeur de gaz assez à l'étape suivante.
 8. Poussez la poignée et tournez dans le sens antihoraire  jusqu'à la position "PILOT".
 9. Poussez la poignée au fond et tenez-la. Avec l'autre main enfoncez le bouton rouge de l'allumeur jusqu'à ce que ça fasse clic. Observez de près le brûleur de la veilleuse situé à l'arrière du centre gauche du brûleur principal. Si une flamme est apparue la poignée de la veilleuse doit être enfoncée jusqu'à ce qu'un BIP se fasse entendre. Cette procédure peut prendre jusqu'à DEUX MINUTES.
 10. S'il n'y a pas de flamme pesez encore le bouton rouge à toutes les 5 secondes jusqu'à ce qu'il y ait une flamme. N.B. : Si après 30 secondes il n'y a toujours pas de flamme, replacer la poignée en position «OFF» et répétez les étapes 7, 8 & 9.
 11. Mettez Une fois la veilleuse allumée tenez la poignée de contrôle en position enfoncée pendant environ 25 secondes puis relâchez. Si la flamme s'éteint, répétez les étapes 9 et 10.
 - Si la poignée reste enfoncée quand vous la relâchez, arrêtez immédiatement et appelez votre technicien de service ou votre fournisseur de gaz.
 - Si la veilleuse ne reste pas allumée après plusieurs tentatives, tournez la poignée de contrôle de gaz à "OFF" (fermé) et appelez votre technicien de service ou votre fournisseur de gaz.
 12. Tournez la poignée de contrôle en position "ON". Pour que le brûleur s'allume, le contrôle mural ou télécommande ou thermostat doit être en position "ON" dans le cas d'un thermostat il doit y avoir demande de chaleur.
 13. Fermez la porte d'accès.
 14. Mettez l'appareil sous tension.
 15. Réglez le thermostat à la température désirée.
 16. Si l'appareil ne se met pas en marche, suivez les instructions intitulées « Comment couper l'admission de gaz de l'appareil » et appelez un technicien qualifié ou le fournisseur de gaz.

COMMENT COUPER L'ADMISSION DE GAZ DE L'APPAREIL

1. Réglez le thermostat à la température la plus basse.
2. Coupez l'alimentation électrique de l'appareil s'il faut procéder à l'entretien.
3. Ouvrez la panneau d'accès.
4. Poussez la poignée de contrôle et tournez dans le sens horaire  jusqu'à "OFF". Ne pas forcer.
5. Ouvrez le panneau d'accès.

Guide de dépannage du système de contrôle de gaz

AVERTISSEMENT : AVANT DE PROCÉDER À TOUT TRAVAIL OU ENTRETEIN DU SYSTÈME DE CONTRÔLE DE GAZ, ENLEVER LA PORTE VITRÉE. N.B. : Avant de procéder au dépannage du système de contrôle de gaz assurez-vous que l'interrupteur de gaz est en position "On"

Problème	Causes possibles	Solutions
L'allumeur ne s'allume pas.	Électrode de la veilleuse défectueuse ou mal alignée. Allumeur défectueux (bouton-poussoir).	Regardez s'il y a une étincelle à l'électrode et à la veilleuse : S'il n'y en a pas et que le fil de l'électrode est bien branché, changez l'allumeur. Allumez la veilleuse avec une allumette. Si la veilleuse s'allume, éteignez-la et pressez le bouton rouge encore une fois. Si la veilleuse ne s'allume pas vérifiez l'espace de l'électrode à la veilleuse, il devrait être de 1/8po à 1/4po pour permettre une bonne étincelle.
La veilleuse ne reste pas allumée même si vous avez suivi les instructions à la lettre.	Thermocouple défectueux (Interrupteur de flamme si applicable). Aimant de valve défectueux.	Regardez la flamme de la veilleuse, elle doit empiéter sur le générateur et le thermocouple. Dégagez ou ajustez la veilleuse pour un empiètement maximal de la flamme sur le générateur et le thermocouple. Remplacez le thermocouple si la veilleuse ne reste pas allumée. (Serrer à la main 1/8 de tour) Remplacez la valve si la veilleuse ne reste pas allumée après avoir remplacé le thermocouple.
Le gaz ne se rend pas au brûleur, la veilleuse est allumée, poignée de la valve à « ON », interrupteur mural à « ON ».	Défaut de l'interrupteur mural, ou du filage. Le générateur ne génère pas un voltage suffisant. Orifice du brûleur obstrué. Opérateur automatique de valve défectueux.	Vérifier les connexions de l'interrupteur et du filage. Installez un fil de liaison entre les terminaux à l'interrupteur mural. Si le brûleur s'allume, remplacez l'interrupteur mural. Si non installez un fil de liaison entre les fils de l'interrupteur mural à la valve. Si le brûleur s'allume, les fils sont défectueux ou mal branchés. Testez le générateur avec un testeur millivolt. Prenez une mesure aux terminaux de la valve à gaz. Devrait être au moins 325 millivolts lorsque le bouton de la valve est enfoncée en position veilleuse (pilot) et l'interrupteur mural à «Off». Remplacez le générateur si la mesure est inférieure au minimum spécifié. Vérifiez et dégagez l'orifice. Débranchez, de la valve, les fils de l'interrupteur mural. Installez un fil de liaison entre les terminaux du haut et du bas de la valve. Mettre la valve en position «On». Si le brûleur principal ne s'allume pas, remplacez la valve.
La veilleuse s'éteint souvent.	La flamme de la veilleuse peut être trop faible ou trop haute déclenchant la mise au repos de sécurité de la veilleuse.	Nettoyez la veilleuse et/ou ajustez la flamme de la veilleuse pour un empiètement maximal au générateur et thermocouple. * Voir la remarque ci-dessous - Minuterie de sept jours
La flamme sort du brûleur et s'éteint en moins de 30 secondes.	La doublure intérieure de 4" s'est débranchée du carneau ou de l'évent, la flamme manque d'oxygène.	Remplacez la doublure de 4" à la sortie ou à l'évent avec des vis, de la silicone ou des attaches tel qu'indiqué dans le manuel.
La flamme sort du brûleur et s'éteint d'un côté alors que le reste de la flamme reste allumée.	Mauvaise installation de la brique réfractaire. La brique réfractaire est probablement inclinée.	Assurez-vous que la brique réfractaire est bien poussée contre le mur du foyer et retenue par le crochet.

***N.B. :** Le système de veilleuse de cet appareil peut être équipé d'une minuterie de sept jours. Dans ce cas, la flamme de la veilleuse s'éteint si le brûleur principal reste éteint pendant sept jours consécutifs.

Ce cycle de sept jours est remis à zéro chaque fois que le brûleur est allumé et éteint, et la flamme de la veilleuse reste allumée.

Si plus de sept jours passent sans que le brûleur principal soit allumé et éteint, et que la veilleuse est éteinte, suivez la procédure décrite dans ce manuel pour rallumer la veilleuse.

N.B. : APPAREILS MILLIVOLTS AYANT UNE MINUTERIE 7 JOURS — Lors de l'allumage de la veilleuse, la poignée de la veilleuse doit être enfoncée jusqu'à ce qu'un BIP se fasse entendre. Cette procédure peut prendre jusqu'à DEUX MINUTES.

Liste d'inspection annuelle pour le fonctionnement sécuritaire des foyers à évacuation directe

Référez-vous à cette liste de contrôle pour l'entretien approprié, l'utilisation sécuritaire et le fonctionnement.

Voir chaque section pour des informations plus détaillées.

1. Inspectez et actionnez tous les mécanismes fonctionnant à pression (i.e., registres, loquets de porte à ressort) qui se trouvent sur votre appareil pour vous assurer qu'ils ne sont pas entravés et fonctionnent librement.

Les registres à l'intérieur du foyer doivent s'ouvrir et se fermer librement.

Registre supérieur

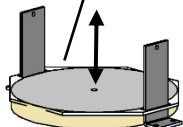

Registre supérieur

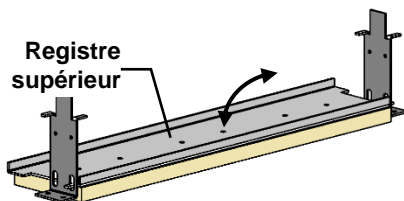

Registre inférieur

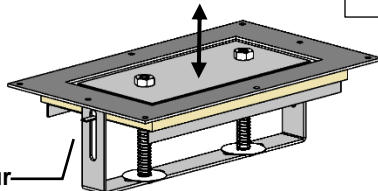

Loquet supérieur de porte

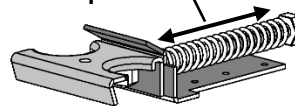

Les loquets à ressort doivent s'étirer et revenir à leur position fermée.

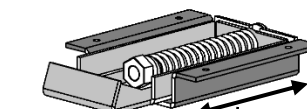

Loquet inférieur de porte

2. Nettoyez la vitre avec un nettoyant pour vitre de foyer approprié. Ne pas utiliser de nettoyant abrasif. Faites attention de ne pas égratigner la vitre lors du nettoyage.

3. Inspectez le fonctionnement de la veilleuse. Assurez-vous qu'elle fonctionne normalement.

Orientation de la veilleuse (Vue de haut)

Brûleur

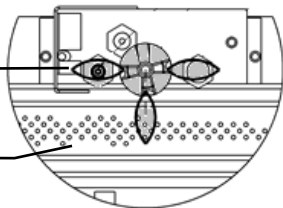

Inspectez la flamme de la veilleuse



4. Vérifiez que l'allumage du brûleur principal se fait en pas plus de 4 secondes suivant l'ouverture de la valve principale. L'apparence devrait être la même que celle indiquée dans le manuel d'instruction de l'appareil (voir : **Inspection mensuelle de la flamme**). Assurez-vous que l'ouverture d'air primaire n'est pas obstruée.

Ouverture d'air primaire, Ne doit pas être obstruée

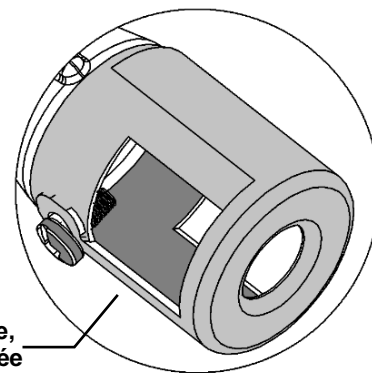

5. Vérifiez l'état de l'évacuation et de sa terminaison, il ne doit pas y avoir de suie ou d'obstruction, corrigez s'il y a lieu.
6. Passez l'aspirateur et enlevez les débris qui ne devraient pas se trouver dans la chambre de combustion.
7. Testez et mesurez le temps de réponse en cas d'échec de flamme du système de sécurité de la flamme. Il doit actionner le système de fermeture automatique en moins de 30 seconds.
Procédure pour appareils Millivolt : Mettez le foyer en marche et faire fonctionner pendant 5 minutes. Éteignez-le en portant attention aux sons venant de la valve. Un "click" doit se produire en moins de 30 seconds. Ceci indique que le système de fermeture automatique fonctionne correctement.
Procédure pour appareils IPI : Mettez le foyer en marche et laissez le brûleur principal s'allumer. Ensuite débranchez le fil du capteur de flamme du module IPI (X3 branchements). Le foyer devrait s'éteindre immédiatement.
8. Faites un test de fuite sur tous les tubes qui amènent le gaz, les branchements, tuyaux et autres composantes.

Entretien du brûleur

Dans le but d'assurer un bon fonctionnement et d'éviter la formation de suie, il est recommandé d'effectuer le nettoyage et la vérification du système de brûleur. Ce travail doit être fait par un technicien qualifié ou par votre dépositaire.

-ATTENTION-

Avant de faire l'entretien du système de brûleur, assurez-vous que l'alimentation en gaz est fermée et que toutes les connexions électriques de l'appareil sont débranchées. Laissez l'appareil se refroidir jusqu'à la température de la pièce. La veilleuse peut rester chaude, dans un système de veilleuse intermittente ou continu, même si le brûleur principal n'a jamais été allumé. Faites attention quand vous travaillez dans ce secteur.

-TOUT LE TRAVAIL DOIT ÊTRE FAIT PAR UN TECHNICIEN QUALIFIÉ ET CERTIFIÉ-

Inspection mensuelle de la flamme



Il est recommandé d'allumer l'appareil au moins une fois par mois et d'en inspecter le patron de flamme pour vous assurer qu'il n'y a pas de problème de tube de brûleur. (Les flammes doivent ressembler à la photo ci-dessus).

La flamme de la veilleuse devrait aussi être inspectée une fois par mois.

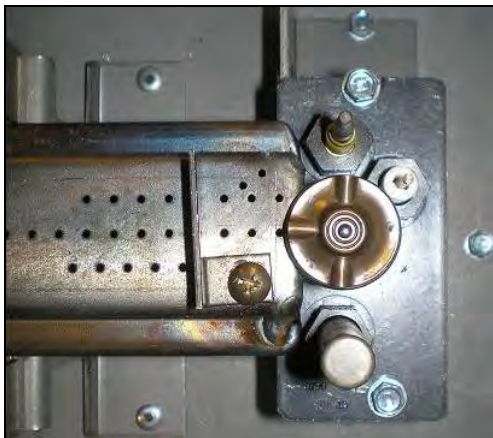

La veilleuse doit maintenir ce rapport avec le brûleur.



La zone de la veilleuse ne doivent pas être recouverts.

*L'écran de veilleuse doit être inspecté visuellement une fois par mois pour voir s'il y a des signes de détérioration due à l'exposition à la flamme. Remplacez si nécessaire.

Conversion de gaz pour veilleuse à dessus convertible – Partie B (série 0190XYZ)



Instructions pour la conversion du brûleur de veilleuse SIT série 190 de gaz naturel à propane et de gaz propane à gaz naturel seulement. Ces informations doivent être considérées comme un ajout au manuel d'instruction du fabricant de l'appareil.

AVERTISSEMENT

L'installation de cet ensemble de conversion doit être faite uniquement par un professionnel qualifié et certifié pour l'installation d'appareils au gaz.

1. Fermez l'alimentation en gaz de l'appareil.
2. Laissez la veilleuse refroidir jusqu'à température de la pièce.

AVERTISSEMENT : Toucher à une veilleuse chaude peut causer des blessures.

3. Le capuchon de la veilleuse est retenu en place par un ressort. Enlevez d'abord le ressort, puis enlevez le capuchon de la veilleuse en le tirant vers le haut. (fig. 1).
4. Insérez une clé Allen de 5/32" ou 4 mm dans le trou hexagonal de l'injecteur (fig. 2), et tournez-la dans le sens antihoraire pour libérer celui-ci de la gaine.
5. Assurez-vous que le nouvel injecteur est approprié à l'utilisation prévue. Le format de l'injecteur est inscrit sur le côté de celui-ci vers le haut. Les injecteurs pour le propane ont une rainure autour de leur circonférence près du dessus, alors que ceux pour le gaz naturel n'en ont pas. (fig. 4). Référez-vous aux instructions du fabricant de l'appareil pour la grandeur appropriée de l'injecteur.
6. Insérez la clé Allen dans le bout de l'injecteur. Ensuite, insérez l'injecteur dans la gaine, et tournez-le dans le sens horaire jusqu'à l'obtention d'un couple de serrage de 9 lb/po (1.0 Nm).
7. Remplacez le capuchon de la veilleuse en alignant la languette à la base du capuchon avec la fente sur le côté de la gaine de la veilleuse, et poussez vers le bas pour qu'il s'appuie sur le support de la veilleuse (fig. 3). Le capuchon doit s'appuyer de façon égale sur le support pour bien fonctionner. Ensuite remplacez le ressort en le poussant sur sa base (fig.3). Vérifiez que le capuchon soit bien placé sur le support de veilleuse et que le ressort soit bien inséré sur sa base.
8. Réalimentez l'appareil en gaz, et allumez le brûleur de la veilleuse. Vérifiez l'allumage et le fonctionnement.

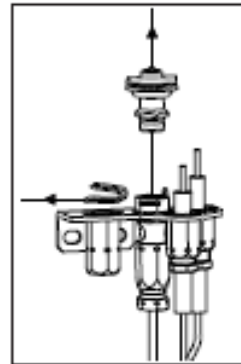

fig. 1

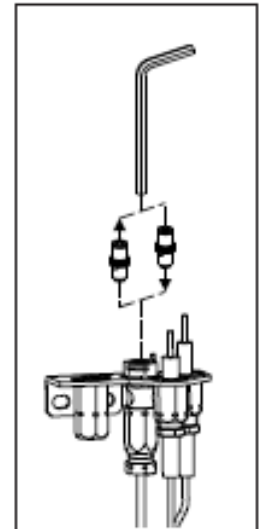

fig. 2

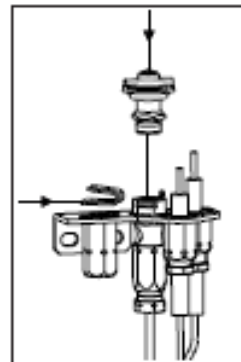

fig. 3

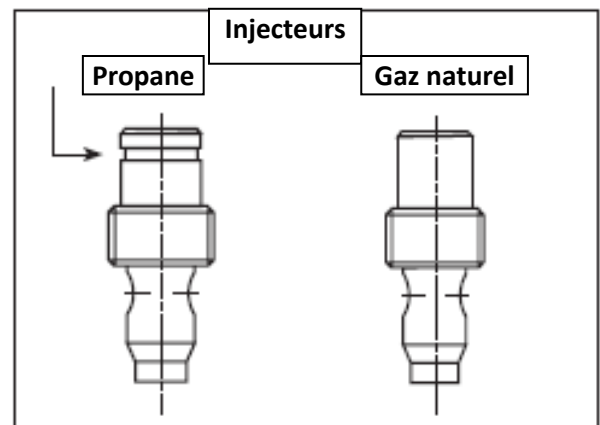

fig. 4

AVERTISSEMENT!

Cet ensemble de conversion doit être utilisé SEULEMENT comme faisant partie d'un ensemble de conversion fourni par le MANUFACTURIER DE L'APPAREIL pour l'appareil spécifié, et pour le type de gaz à être converti.



SIT GROUP

www.sitgroup.it

instructions d'installation

7_252_136

820 NOVA mV

Jeu de conversion



AVERTISSEMENT!

L'installation de ce jeu de conversion doit obligatoirement être confiée à un technicien qualifié et diplômé spécialisé dans les appareils au gaz.

INSTRUCTIONS VISANT L'INSTALLATION OU LE REMPLACEMENT DU JEU DE CONVERSION POUR RÉGULATEUR DE PRESSION

- 1** Placer le bouton de commande à OFF (Arrêt) et couper l'alimentation en gaz du robinet.
- 2** Au moyen d'un tournevis Torx T20 ou pour vis à tête fendue, retirer et jeter les trois vis de montage du régulateur de pression (A), le chapeau du régulateur de pression (B) ainsi que l'ensemble ressort-membrane (C) (le cas échéant).
- 3** S'assurer que la garniture en caoutchouc (D) est bien en place et installer le nouveau jeu de conversion pour régulateur de pression sur le robinet avec les nouvelles vis fournies (E). Bien serrer les vis (selon un couple de référence de 25 lb/po).
- 4** Fixer l'étiquette d'identification fournie (F) au corps du robinet à un endroit bien visible.
- 5** Rétablir l'alimentation en gaz de l'appareil et rallumer l'appareil selon les instructions du fabricant.
- 6** Le brûleur principal étant allumé (ON), mettre à l'essai le nouveau régulateur de pression avec une solution savonneuse pour s'assurer qu'il n'y a pas de fuite.
- 7** Rallumer le brûleur principal à la position HI et à la position LO et vérifier si le brûleur s'allume et fonctionne de façon adéquate.

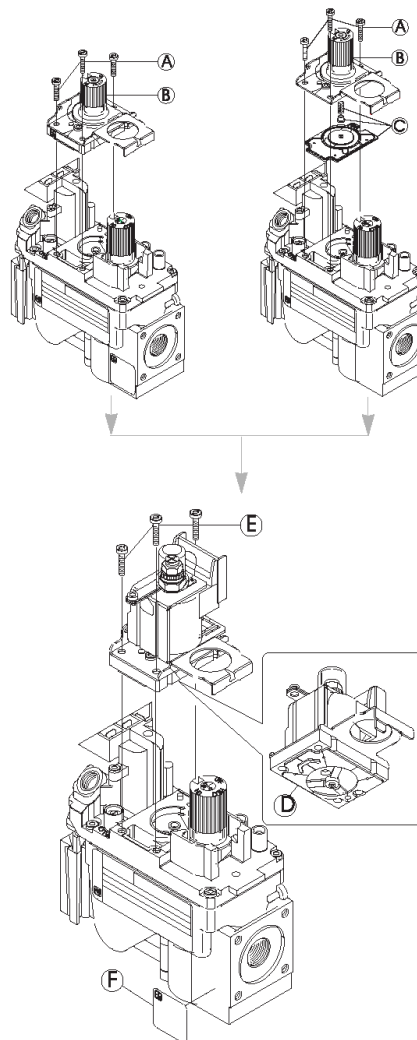

AVERTISSEMENT!

Ce jeu de conversion pour régulateur de pression ne peut être installé qu'en tant que partie intégrante d'un jeu de conversion fourni par le fabricant de l'appareil pour l'appareil en cause et qui convient au type de gaz en cause.

AVIS À L'INSTALLATEUR: Laissez ces instructions avec l'appareil.



SIT Group

MQRB4436 Conversion de gaz : Brûleur

Modèles : MQRB4436N, MQRB4436LP, MQRB4436NE, MQRB4436LPE, MQRB4436NE2, MQRB4436LPE2

Numéro	Description	Orifice de veilleuse	Orifice de Brûleur (1000-255)	Duse	Obturbateur d'air	Régulateur
4436MQ-CKLP	Conversion Propane -Milivolt-	1001-P167SI #30 (977.167)	#49	1000-253 fermé	Complètement ouver	1001-P202SI (0.907.202)
4436MQ-CKNG	Conversion gaz naturel -Milivolt-	1001-P165SI #51 (977.165)	#33	1000-253 fermé	3/32"	1001-P201SI (0.907.201)
4436MQ-CKLPI	Conversion Propane -IPI-	1001-P168SI #35 (977.168)	#49	1000-253 fermé	Complètement ouver	1002-P014SI (0.907.014)
4436MQ-CKLP2	Conversion Propane -IPI-	1001-P168SI #35 (977.168)	#49	1000-253 fermé	Complètement ouver	1002-P012SI (907.012)
4436MQ-CKNGI	Conversion gaz naturel -IPI-	1001-P166SI #62 (977.166)	#33	1000-253 fermé	3/32"	1002-P016SI (0.907.016)
4436MQ-CKNG2	Conversion gaz naturel -IPI-	1001-P166SI #62 (977.166)	#33	1000-253 fermé	3/32"	1002-P013SI (907.013)

IMPORTANT : Toujours rechercher les fuites de gaz avec du savon et de l'eau. NE PAS TESTER AVEC UNE FLAMME NUE

Liste de pièces:

- HI/LO Régulateur de pression
- Orifice de veilleuse
- Orifice du brûleur
- Duse
- Instructions
- Étiquette du kit de conversion

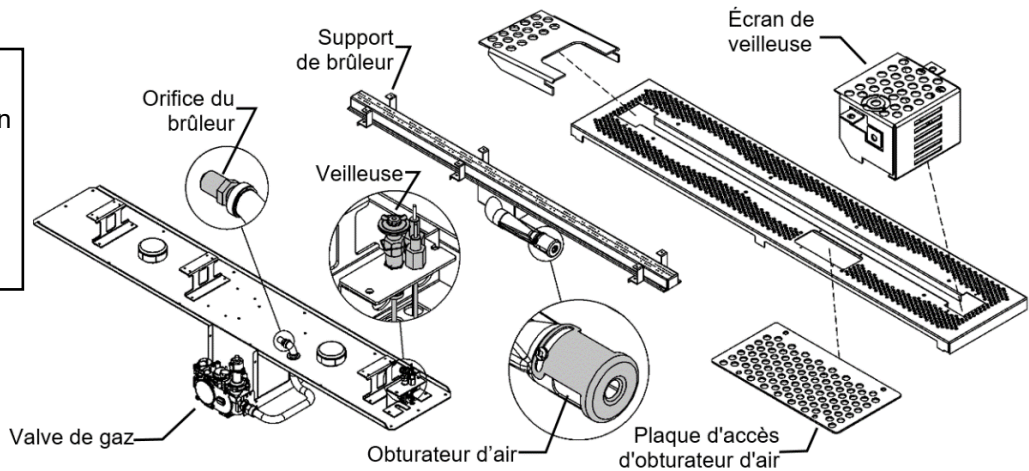

⚠ Attention :

L'alimentation en gaz doit être fermée avant de déconnecter le courant électrique, pour procéder à la conversion.

1. Le tube du brûleur doit être enlevé du plateau de brûleur (voir **Enlever le tube du brûleur**) Ajustez l'obturbateur d'air au réglage d'air primaire indiqué dans ce manuel ou sur la plaque signalétique. Pour ce faire, desserrez la vis du côté de l'obturbateur d'air et tournez jusqu'à la bonne ouverture, mesurez à l'aide d'une mèche de perceuse ou d'un ruban à mesurer. Resserrez la vis.
2. Avec une clé de 1/2", enlevez l'orifice principal et remplacez-le par l'orifice de conversion fourni dans l'ensemble.
3. Remplacez le tube de brûleur. Installez le nouvel orifice de brûleur (voir **Conversion de la veilleuse**) et le régulateur de valve. En suivant les instructions fournies avec l'ensemble de conversion.

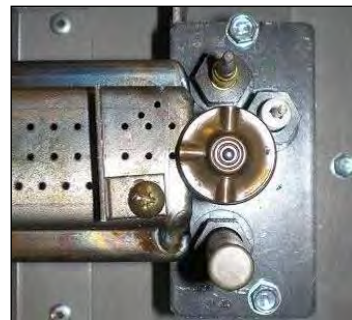

La veilleuse doit maintenir ce rapport avec le brûleur

⚠ - Avertissement -

Cet ensemble de conversion doit être installé par un entrepreneur qualifié en accord avec les instructions du manufacturier et tous les codes et exigences applicables de l'autorité ayant juridiction. Si ces instructions ne sont pas suivies à la lettre, un feu, une explosion ou la production de monoxyde de carbone pourrait survenir causant des dommages matériels, des blessures ou même la mort. L'entrepreneur qualifié est responsable d'installer correctement cet ensemble de conversion. Cette installation n'est pas correcte ou complète tant que le fonctionnement de l'appareil convertit n'a pas été vérifiée comme il est spécifié dans les instructions du manufacturier fournies avec cet ensemble.

Voir le tableau "Spécification pour le gaz" pour les pressions d'alimentation. Placez les étiquettes de conversion aussi près que possible des contrôles de gaz convertis. Voir les instructions d'allumage pour vérifier la séquence normale d'allumage du système. 74

MQRB5143 Conversion de gaz : Brûleur

Modèles : MQRB5143N, MQRB5143LP, MQRB5143NE, MQRB5143LPE, MQRB5143NE2, MQRB5143LPE2

Numéro	Description	Orifice de veilleuse	Orifice de Brûleur (1000-255)	Duse	Obturbateur d'air	Régulateur
5143MQ-CKLP	Conversion Propane -Milivolt-	1001-P167SI #30 (977.167)	#47	1000-253 fermé	Complètement ouvert	1001-P202SI (0.907.202)
5143MQ-CKNG	Conversion gaz naturel -Milivolt-	1001-P165SI #51 (977.165)	#30	1000-253 fermé	1/32"	1001-P201SI (0.907.201)
5143MQ-CKLPI	Conversion Propane -IPI-	1001-P168SI #35 (977.168)	#47	1000-253 fermé	Complètement ouvert	1002-P014SI (0.907.014)
5143MQ-CKLP2	Conversion Propane -IPI-	1001-P168SI #35 (977.168)	#47	1000-253 fermé	Complètement ouvert	1002-P012SI (907.012)
5143MQ-CKNGI	Conversion gaz naturel -IPI-	1001-P166SI #62 (977.166)	#30	1000-253 fermé	1/32"	1002-P016SI (0.907.016)
5143MQ-CKNG2	Conversion gaz naturel -IPI-	1001-P166SI #62 (977.166)	#30	1000-253 fermé	1/32"	1002-P013SI (907.013)

IMPORTANT : Toujours rechercher les fuites de gaz avec du savon et de l'eau. NE PAS TESTER AVEC UNE FLAMME NUE

Liste de pièces:

- HI/LO Régulateur de pression
- Orifice de veilleuse
- Orifice du brûleur
- Duse
- Instructions
- Étiquette du kit de conversion

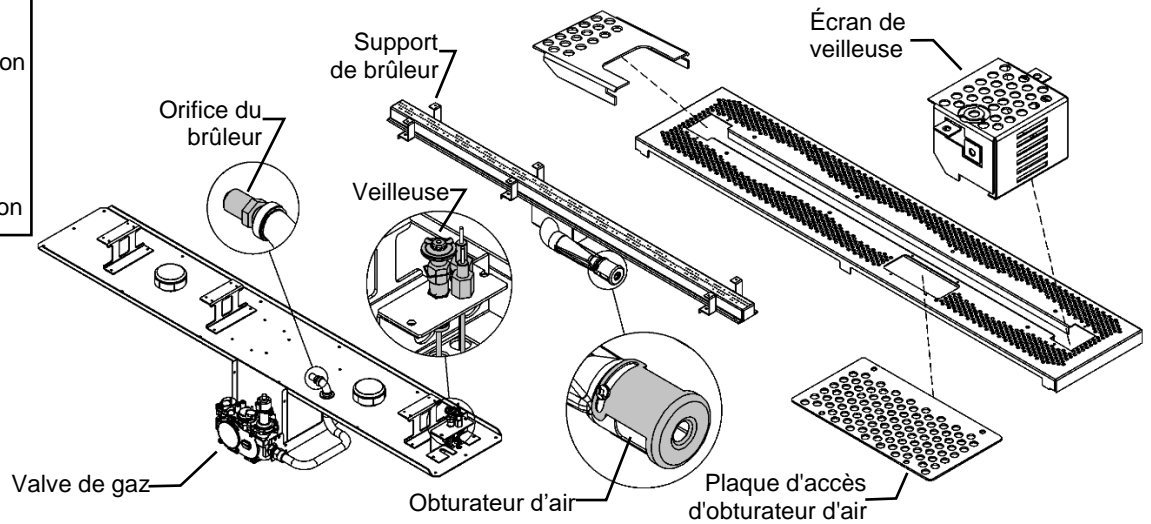

⚠ Attention :

L'alimentation en gaz doit être fermée avant de déconnecter le courant électrique, pour procéder à la conversion.

1. Le tube du brûleur doit être enlevé du plateau de brûleur (voir **Enlever le tube du brûleur**) Ajustez l'obturateur d'air au réglage d'air primaire indiqué dans ce manuel ou sur la plaque signalétique. Pour ce faire, desserrez la vis du côté de l'obturateur d'air et tournez jusqu'à la bonne ouverture, mesurez à l'aide d'une mèche de perceuse ou d'un ruban à mesurer. Resserrez la vis.
2. Avec une clé de 1/2", enlevez l'orifice principal et remplacez-le par l'orifice de conversion fourni dans l'ensemble.
3. Remplacez le tube de brûleur. Installez le nouvel orifice de brûleur (voir **Conversion de la veilleuse**) et le régulateur de valve. En suivant les instructions fournies avec l'ensemble de conversion.

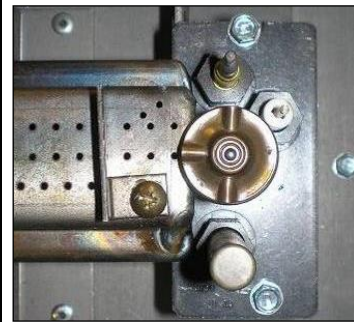

La veilleuse doit maintenir ce rapport avec le brûleur

⚠ - Avertissement -

Cet ensemble de conversion doit être installé par un entrepreneur qualifié en accord avec les instructions du fabricant et tous les codes et exigences applicables de l'autorité ayant juridiction. Si ces instructions ne sont pas suivies à la lettre, un feu, une explosion ou la production de monoxyde de carbone pourrait survenir causant des dommages matériels, des blessures ou même la mort. L'entrepreneur qualifié est responsable d'installer correctement cet ensemble de conversion. Cette installation n'est pas correcte ou complète tant que le fonctionnement de l'appareil converti n'a pas été vérifié comme il est spécifié dans les instructions du fabricant fournies avec cet ensemble.

Voir le tableau "Spécification pour le gaz" pour les pressions d'alimentation. Placez les étiquettes de conversion aussi près que possible des contrôles de gaz convertis. Voir les instructions d'allumage pour vérifier la séquence normale d'allumage du système.

MQRB4436 / MQRB5143 Enlever le tube du brûleur

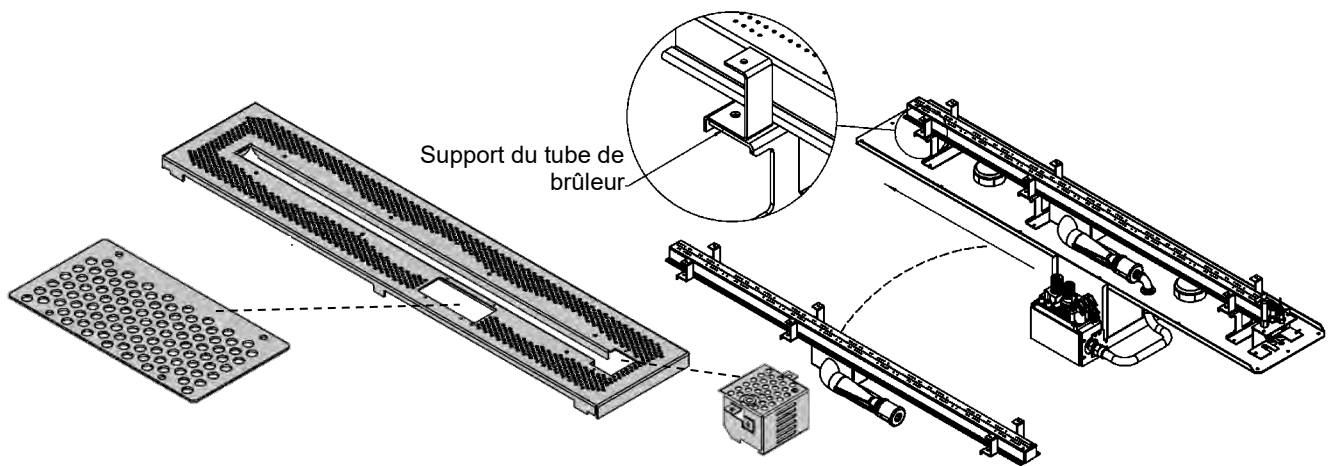

1. Enlever les 6 vis DT de la partie inférieure du support du tube de brûleur.
2. Glissez le tube de brûleur vers la gauche jusqu'à ce que l'orifice soit dégagé.
3. Inversez ces étapes pour réinstaller.

MQRB4436 / MQRB5143 Guide pour installer et enlever le système de brûleur

⚠ -Avertissement- Éteignez l'appareil et laissez refroidir avant de procéder au nettoyage. Seulement un technicien qualifié devrait réparer et entretenir cet appareil.

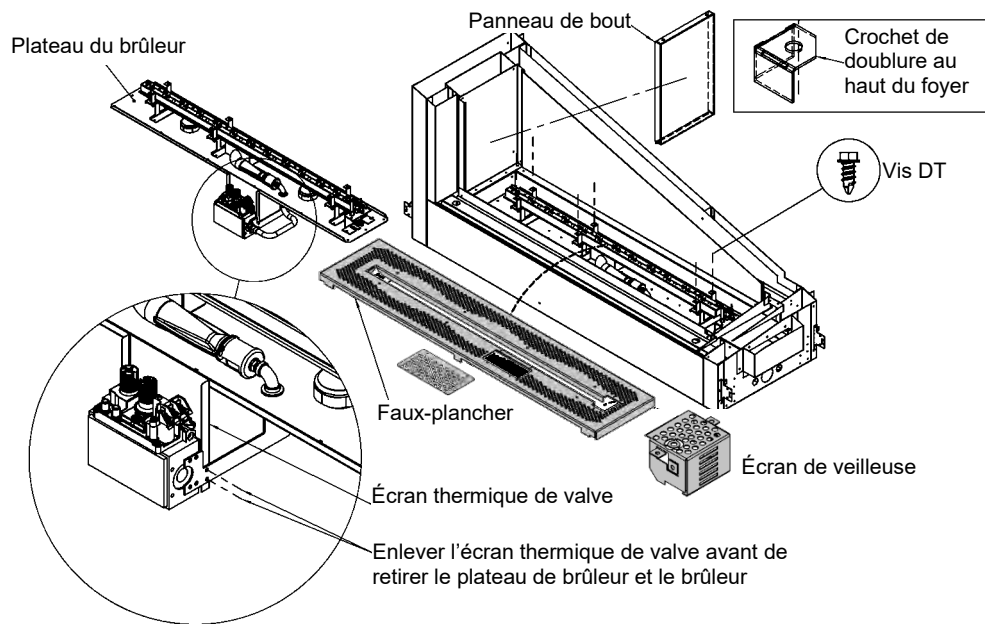

1. Soulevez le panneau d'accès de la valve. Enlevez l'écran thermique de la valve.
2. Enlever la porte vitrée de l'appareil. Desserrez les crochets de doublure et enlevez les panneaux des bouts. Enlevez les vis DT et soulevez le faux plancher.
3. Enlevez les 14 vis DT du périmètre du plateau du brûleur.
4. Détachez délicatement le plateau de brûleur et soulevez pour retirer de la cavité de la chambre de combustion.
5. Pour installer, inversez ces étapes. La surface où sera remplacé le plateau de brûleur doit être propre. Appliquez-y du nouveau scellant **Mill Pac noir** pour sceller le plateau de brûleur

MQRB4436 / 5143 / 6961 Relocaliser la valve de l'autre côté de l'appareil



Avertissement : Le fait de ne pas positionner les pièces selon ces diagrammes ou le fait d'utiliser des pièces non approuvées spécifiquement pour cet appareil, peuvent causer des dommages à la propriété ou des blessures.

La valve peut être relocalisée de l'autre côté de l'appareil.
Ceci doit être fait **avant** que l'appareil soit placé dans l'enchâssure.

1. Enlevez le tube du brûleur (voir la section **Enlever le tube du brûleur** de ce manuel).
2. Déconnectez le tuyau de la valve, incluant les connections de la veilleuse. Enlevez les 4 vis DT qui retiennent la valve en place dans le plateau du brûleur. Réinstallez avec la valve placée de l'autre côté de l'appareil. N.B. : voyez les déclarations de la **fig.2**, la valve millivolt peut être transférée de l'autre côté sans avoir à être tournée, tandis que la valve IPI doit être tournée de 180° pour bien se placer dans l'appareil.

N.B. : Faites attention de ne pas endommager le tube de veilleuse pendant l'opération.
MQRB6961 : Les fils et tuyaux ne doit pas faire interférence avec le registre anti explosion. Rebranchez la tuyauterie, incluant celle de la veilleuse. **Il faut vérifier que ces connections n'aient pas de fuites.**

3. Enlevez la boîte électrique et le module de jeu de barres de la lumière (et le module et l'écran IPI si utilisé), et relocalisez ces pièces de l'autre côté du foyer. (**Fig. 3 & 4**)
4. Remplacez le tube du brûleur.

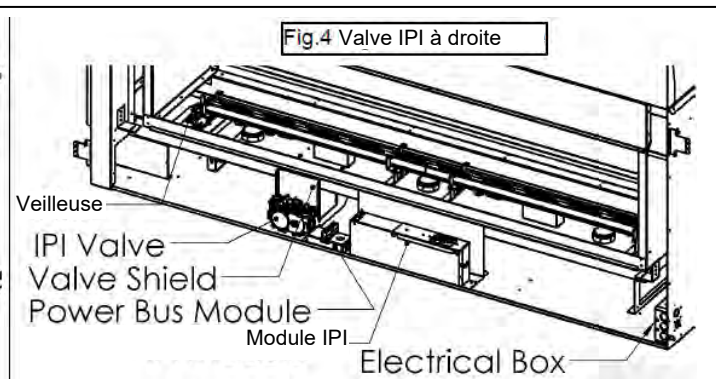
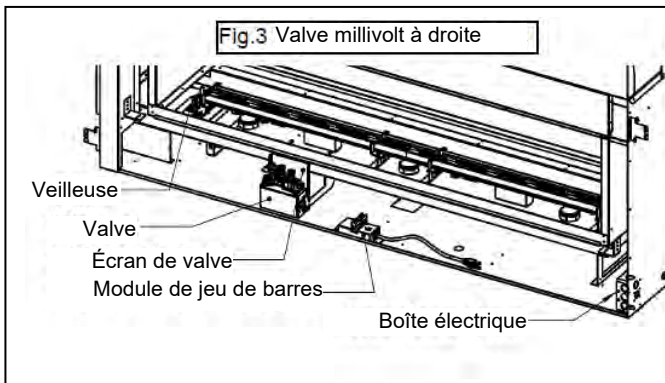
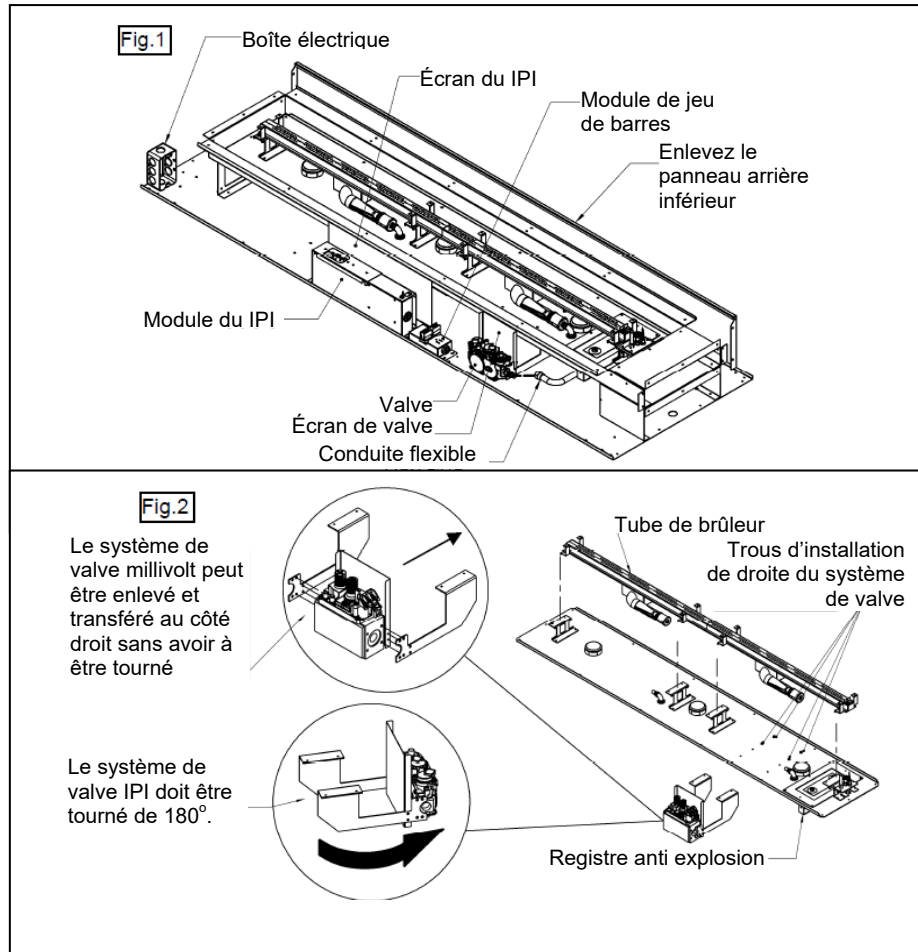

MQRB6961 Conversion de gaz : Brûleur

Ou modèles : MQRB6961N, MQRB6961LP, MQRB6961NE, MQRB6961LPE, MQRB6961NE2, MQRB6961LPE2

Numéro	Description	Orifice de veilleuse	Orifice de Brûleur (1000-255)	Duse	Obturateur d'air	Régulateur
6961MQ-CKLP	Conversion Propane -Milivolt-	1001-P167SI #30 (977.167)	#49 x 2	1000-253 fermé	Complètement ouvert	1001-P202SI (0.907.202)
6961MQ-CKNG	Conversion gaz naturel -Milivolt-	1001-P165SI #51 (977.165)	#34 x 2	1000-253 fermé	1/16"	1001-P201SI (0.907.201)
6961MQ-CKLPI	Conversion Propane -IPI-	1001-P168SI #35 (977.168)	#49 x 2	1000-253 fermé	Complètement ouvert	1002-P014SI (0.907.014)
6961MQ-CKLP2	Conversion Propane -IPI-	1001-P168SI #35 (977.168)	#49 x 2	1000-253 fermé	Complètement ouvert	1002-P012SI (907.012)
69615143MQ-CKNGI	Conversion gaz naturel -IPI-	1001-P166SI #62 (977.166)	#34 x 2	1000-253 fermé	1/16"	1002-P016SI (0.907.016)
69615143MQ-CKNG2	Conversion gaz naturel -IPI-	1001-P166SI #62 (977.166)	#34 x 2	1000-253 fermé	1/16"	1002-P013SI (907.013)

IMPORTANT : Toujours rechercher les fuites de gaz avec du savon et de l'eau. NE PAS TESTER AVEC UNE FLAMME NUE

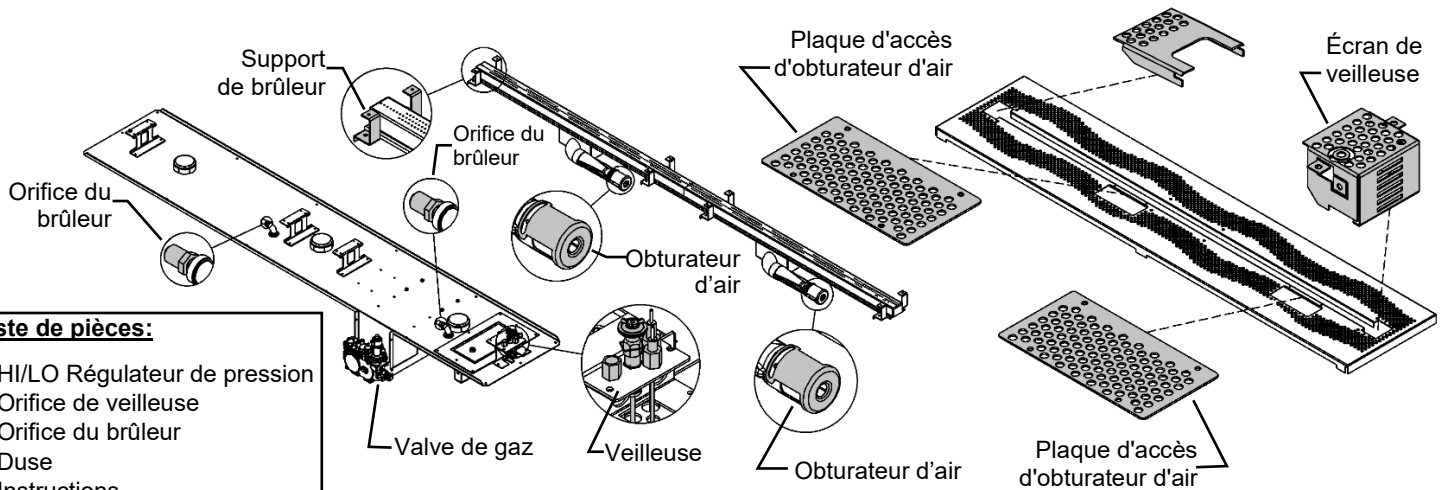

Liste de pièces:

- HI/LO Régulateur de pression
- Orifice de veilleuse
- Orifice du brûleur
- Duse
- Instructions
- Étiquette du kit de conversion

⚠ Attention :

L'alimentation en gaz doit être fermée avant de déconnecter le courant électrique, pour procéder à la conversion.

1. Le tube du brûleur doit être enlevé du plateau de brûleur (voir **Enlever le tube du brûleur**) Ajustez l'obturateur d'air au réglage d'air primaire indiqué dans ce manuel ou sur la plaque signalétique. Pour ce faire, desserrez la vis du côté de l'obturateur d'air et tournez jusqu'à la bonne ouverture, mesurez à l'aide d'une mèche de perceuse ou d'un ruban à mesurer. Resserrez la vis.
2. Avec une clé de 1/2", enlevez l'orifice principal et remplacez-le par l'orifice de conversion fourni dans l'ensemble.
3. Remplacez le tube de brûleur. Installez le nouvel orifice de brûleur (voir **Conversion de la veilleuse**) et le régulateur de valve. En suivant les instructions fournies avec l'ensemble de conversion.

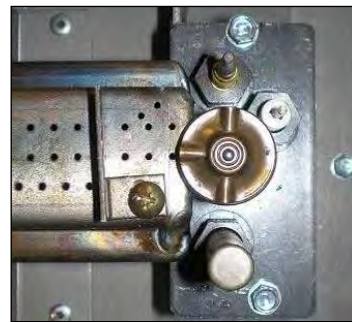

La veilleuse doit maintenir ce rapport avec le brûleur

⚠ - Avertissement -

Cet ensemble de conversion doit être installé par un entrepreneur qualifié en accord avec les instructions du fabricant et tous les codes et exigences applicables de l'autorité ayant juridiction. Si ces instructions ne sont pas suivies à la lettre, un feu, une explosion ou la production de monoxyde de carbone pourrait survenir causant des dommages matériels, des blessures ou même la mort. L'entrepreneur qualifié est responsable d'installer correctement cet ensemble de conversion. Cette installation n'est pas correcte ou complète tant que le fonctionnement de l'appareil converti n'a pas été vérifié comme il est spécifié dans les instructions du fabricant fournies avec cet ensemble.

Voir le tableau "Spécification pour le gaz" pour les pressions d'alimentation. Placez les étiquettes de conversion aussi près que possible des contrôles de gaz convertis. Voir les instructions d'allumage pour vérifier la séquence normale d'allumage du système.

MQRB6961 Enlever le tube du brûleur

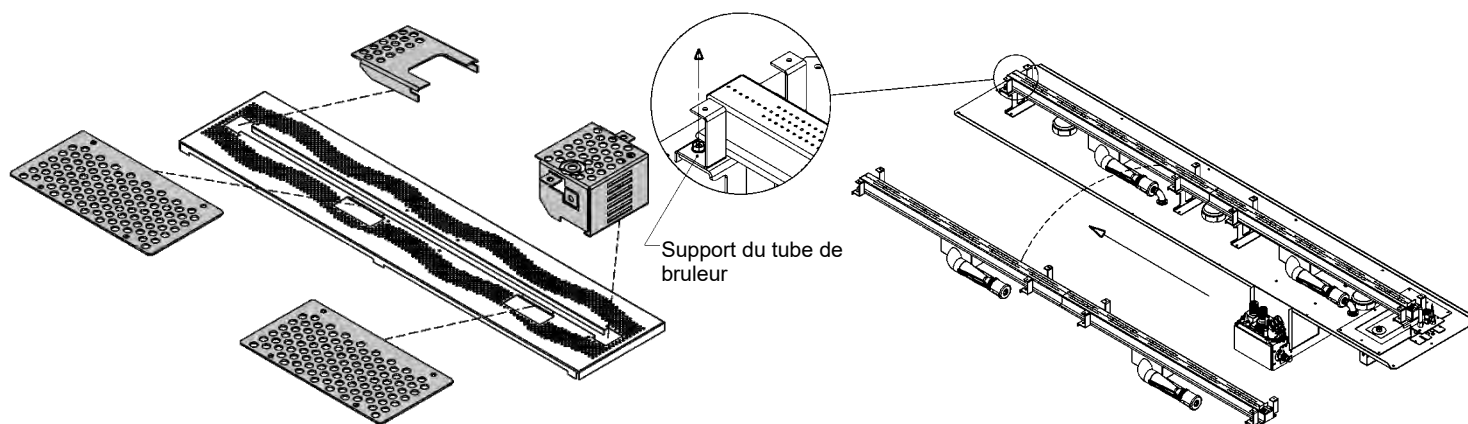

1. Enlever les 8 vis DT de la partie inférieure du support du tube de brûleur.
2. Glissez le tube du brûleur vers la gauche jusqu'à ce que l'orifice soit dégagé.
3. Inversez ces étapes pour réinstaller.

MQRB6961 - Note à l'installateur : Si la flamme semble plus haute ou plus basse à un bout de l'appareil, l'air primaire peut être ajusté à l'un ou l'autre des tubes de mélange pour égaliser la flamme. Fermer légèrement l'obturateur d'air augmentera la hauteur de la flamme de ce côté du foyer.

MQRB6961 Guide pour installer et enlever le système de brûleur

⚠ -Avertissement-

Éteignez l'appareil et laissez refroidir avant de procéder au nettoyage. Seulement un technicien qualifié devrait réparer et entretenir cet appareil.

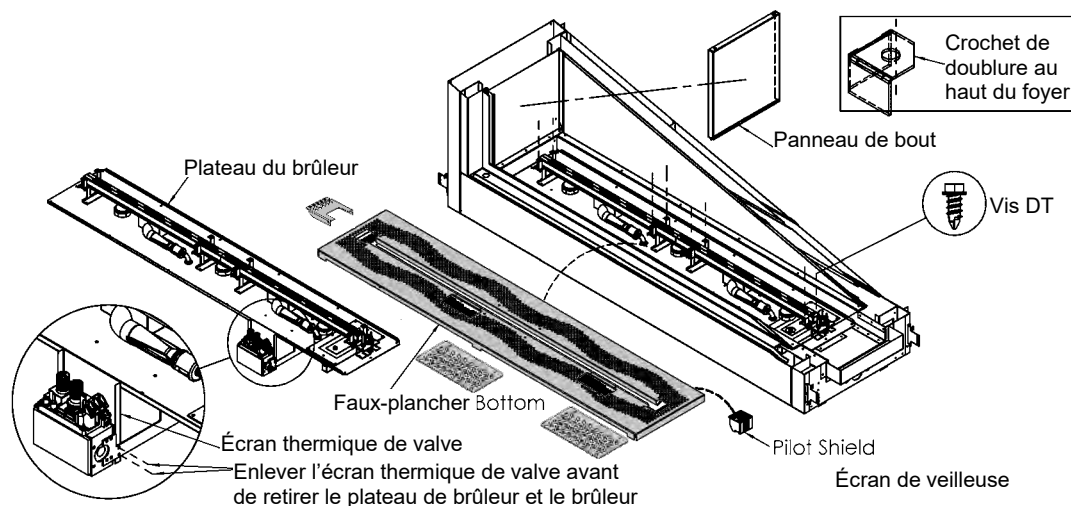

1. Enlevez l'écran thermique de la valve.
2. Enlever la porte vitrée de l'appareil. Desserrez les crochets de doublure et enlevez les panneaux des bouts. Enlevez les vis DT et soulevez le faux plancher.
3. Enlevez les vis DT du périmètre du plateau du brûleur.
4. Détachez délicatement le plateau de brûleur et soulevez pour le retirer de la cavité de la chambre de combustion.
5. Pour réinstaller, inversez ces étapes. La surface doit être propre et du nouveau scellant **Mill Pac noir** doit être appliqué pour sceller le plateau du brûleur.

Ensemble de lampes halogènes LK2 MQRB4436 / MQRB5143

S.v.p. suivre les codes ANSI/NFPA 70 au États-Unis et le code électrique national canadien CAN/CSA C22.1 en vigueur au Canada

N.B. :

1. Chaque lampe a son propre circuit (circuits parallèles). Ce qui fait que si une ampoule est défectueuse les autres resteront opérationnelles.
2. L'interrupteur à bascule change le bas voltage de côté.
3. Le transformateur à semi-conducteur est conçu pour le fonctionnement des lampes halogènes SEULEMENT.
4. Pour enlever les conducteurs du terminal à 6 ports, il faut insérer une épingle pour relâcher la pression sur les fils.

N.B. : Les ampoules ne sont pas couvertes par la garantie.

AVERTISSEMENT

Instruction de mise à la terre

Cet appareil est muni d'une fiche à trois branches (mise à la terre) pour vous protéger de chocs électriques et doit être branché directement dans une prise à trois trous correctement mise à la terre. Ne pas couper ou enlever la troisième branche.

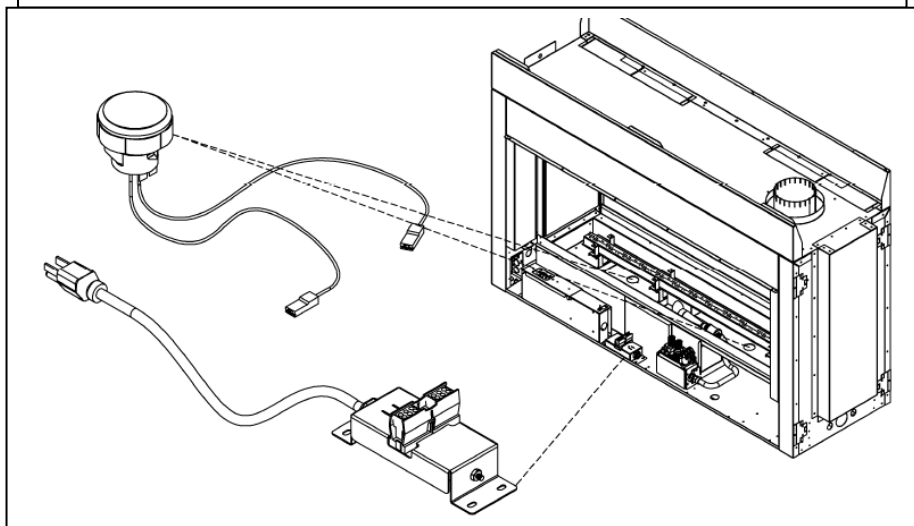
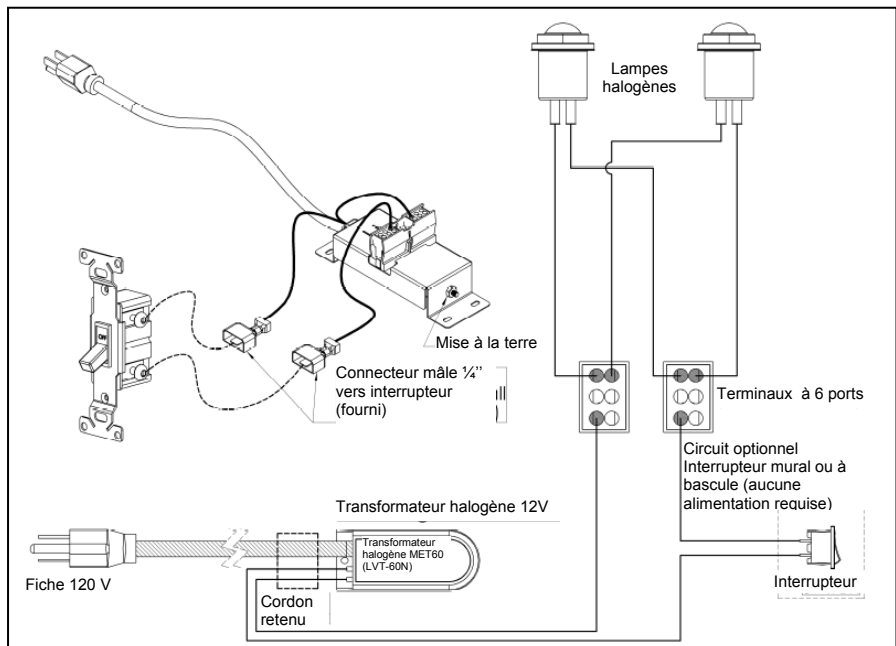

Ensemble de lampes halogènes LK3 (MQRB6961)

S.v.p. suivre les codes ANSI/NFPA 70 au États-Unis et le code électrique national canadien CAN/CSA C22.1 en vigueur au Canada

N.B. :

1. Chaque lampe a son propre circuit (circuits parallèles). Ce qui fait que si une ampoule est défectueuse les autres resteront opérationnelles.
2. L'interrupteur à bascule change le bas voltage de côté.
3. Le transformateur à semi-conducteur est conçu pour le fonctionnement des lampes halogènes SEULEMENT.
4. Pour enlever les conducteurs du terminal à 6 ports, il faut insérer une épingle pour relâcher la pression sur les fils.

N.B. : Les ampoules ne sont pas couvertes par la garantie.

AVERTISSEMENT

Instruction de mise à la terre

Cet appareil est muni d'une fiche à trois branches (mise à la terre) pour vous protéger de chocs électriques et doit être branché directement dans une prise à trois trous correctement mise à la terre. Ne pas couper ou enlever la troisième branche.

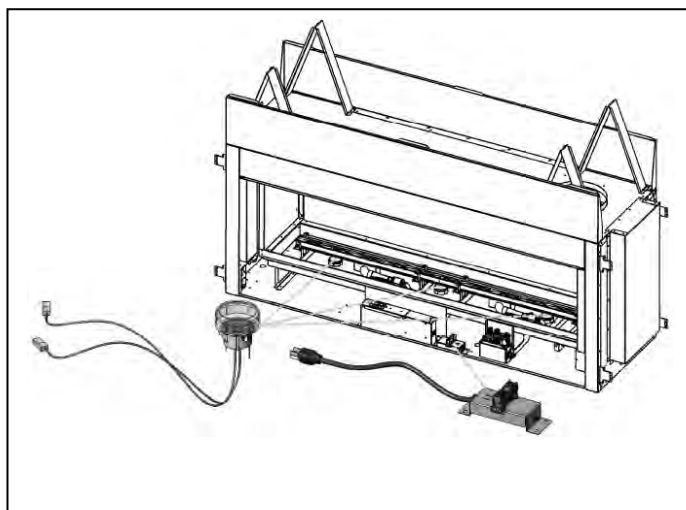
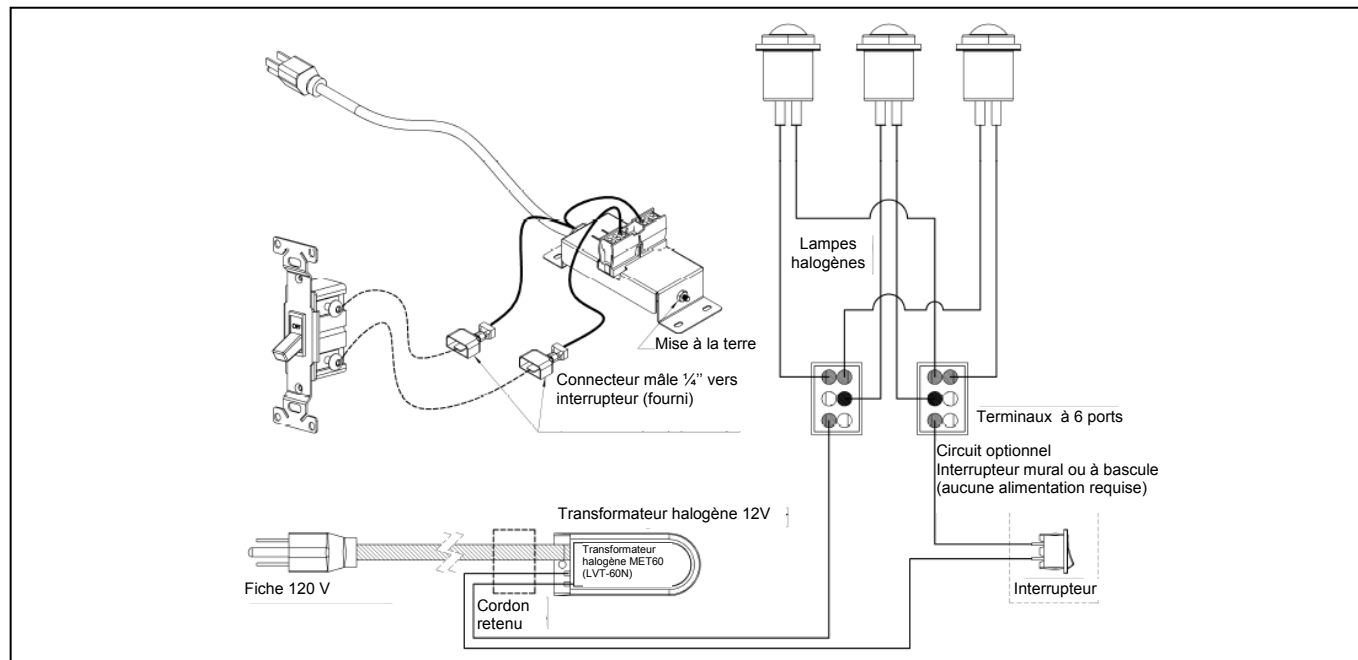

Emplacement du récepteur à distance

Pour télécommandes série GT seulement

Le récepteur à distance peut être situé à l'intérieur de l'unité de pouces-plusieurs vers la gauche de la vanne et près de l'avant de l'appareil.

La télécommande du récepteur **doivent** être couverts par le DCHS (Protecteur de chaleur pour la télécommande-voir liste des pièces dans le manuel).

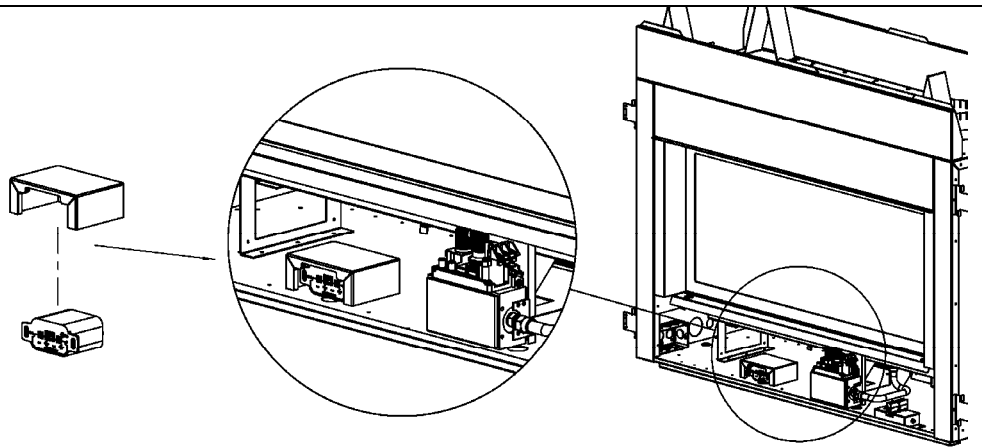

Pour toutes installations IPI & télécommandes série GT seulement

Le récepteur peut être situé à l'extérieur de l'appareil, d'un côté ou de l'autre, jusqu'à une distance maximale de 6pi. Un faisceau de câbles de prolongement (no de pièce 1001-P904SI) est nécessaire.

Le devant du récepteur doit être accessible pour programmer la télécommande et aussi pour changer les piles.

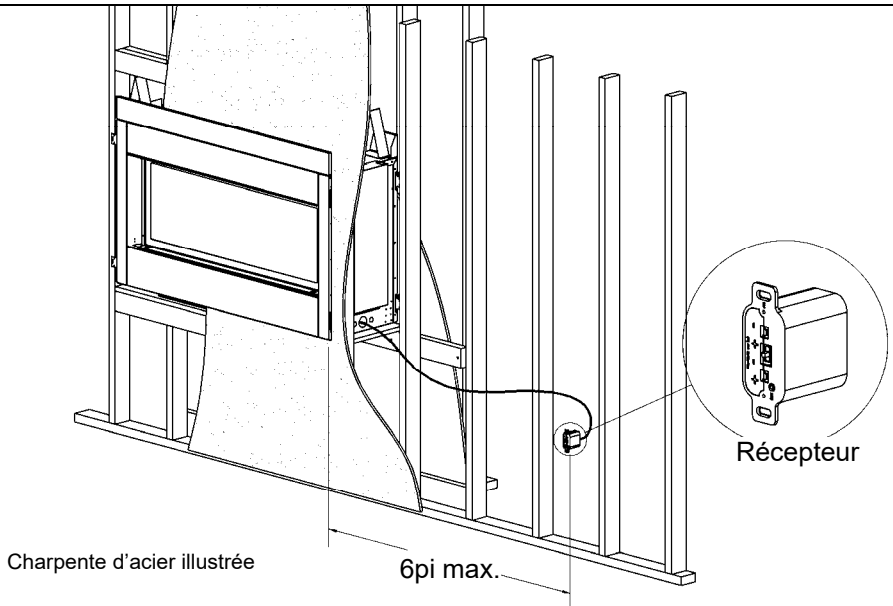

Système d'allumage électronique IPI

Avis sur le système :

Dans le cas d'un arrêt de fonctionnement, le système IPI doit être remis en marche en enlevant les piles du bloc-pile de secours et du module du récepteur.

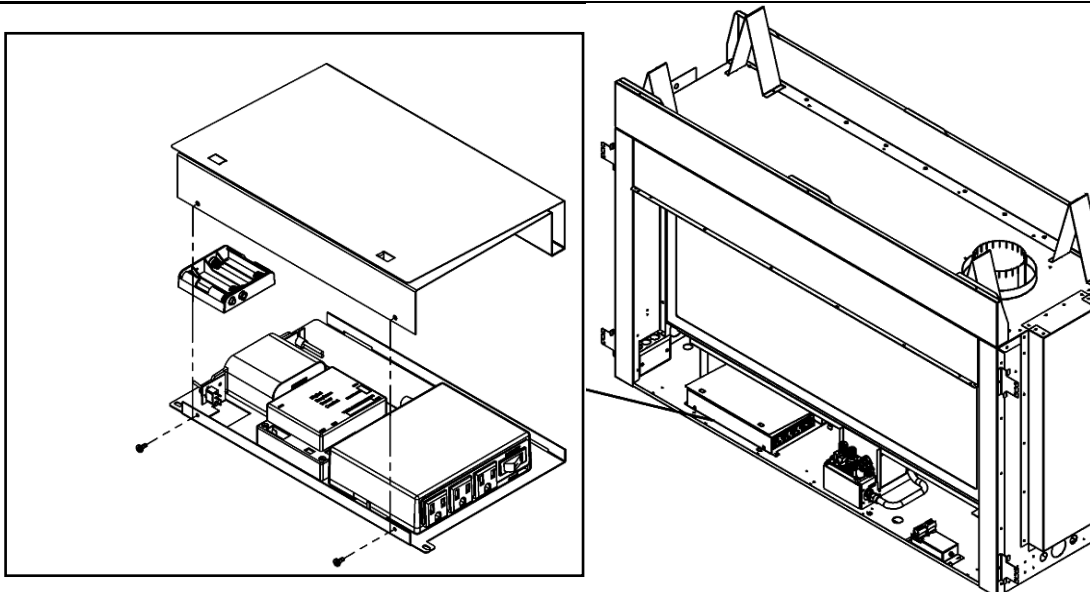

51-UHS pour la série Infinite; MQRB4436, MQRB5143, MQRB6961

Inclus avec le modèle de base.

Le 51-UHS est conçu pour l'installation de récepteur à distance, module de contrôle de ventilateur, et module IPI à l'intérieur des appareils Infinite avec millivolt ou IPI.

N.B. : si vous utilisez le module de ventilateur GTF, il est nécessaire d'installer le 51-UHS.

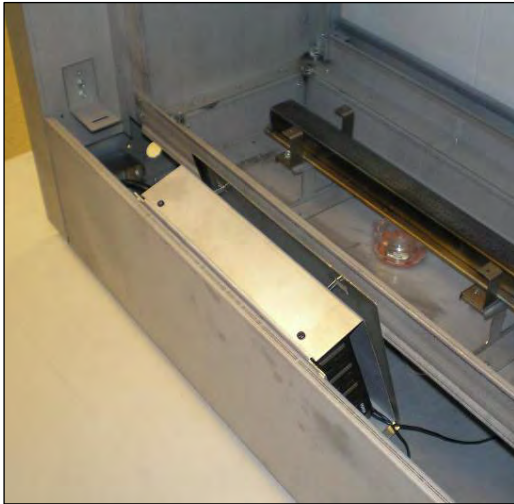
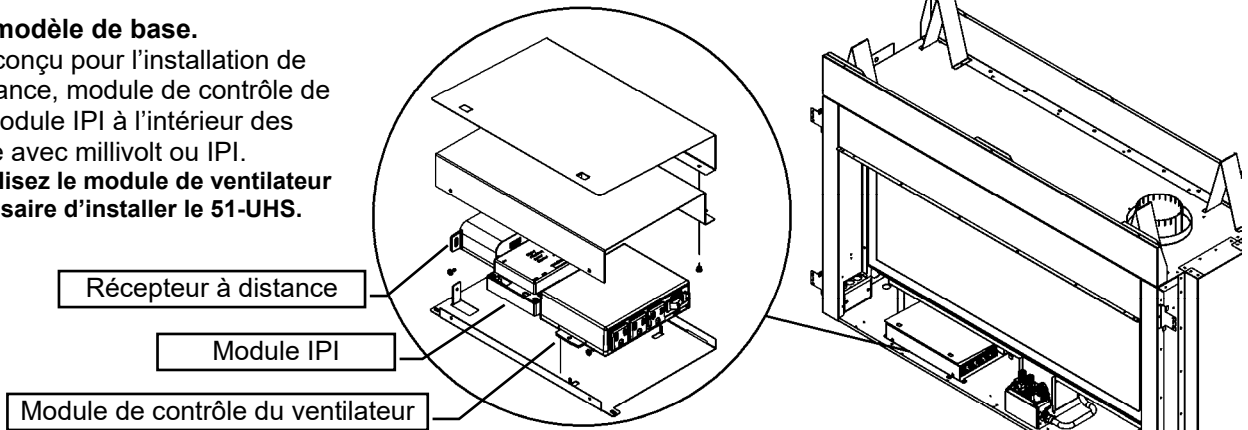

Le 51-UHS peut être inséré & retiré par le bas du foyer à travers l'ouverture du panneau d'accès (Enlevez la porte vitrée en premier).

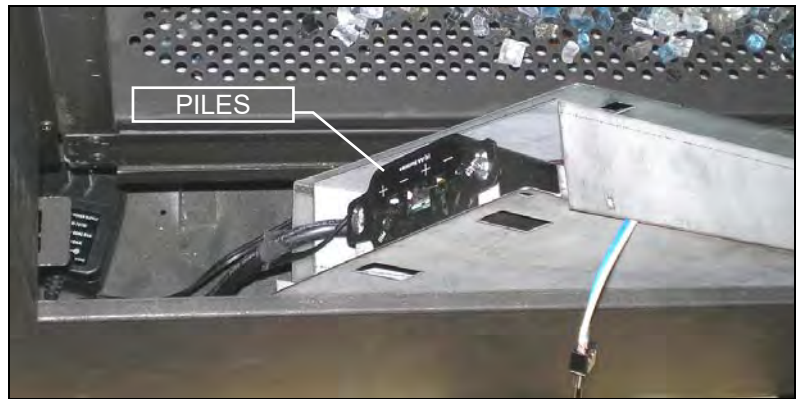

Les piles du récepteur peuvent être changées en soulevant le 51-UHS par l'ouverture.

DISPOSITION DES COMPOSANTES

(Voir chaque section pour le branchement de fils)

N.B. : Le branchement à la conduite de gaz peut être fait de tuyau rigide 1/2po, de tuyau de cuivre 1/2po ou de Raccords Flexible Approuvé par Kingsman (FP15GC). Certaines municipalités ayant des normes spécifiques, consultez toujours les autorités locales en plus du code CAN/CGA-B149.1 ou .2 du code des appareils et équipement à gaz au Canada, et selon le «Natural Fuel Gas code ANSI Z223 aux États-Unis.

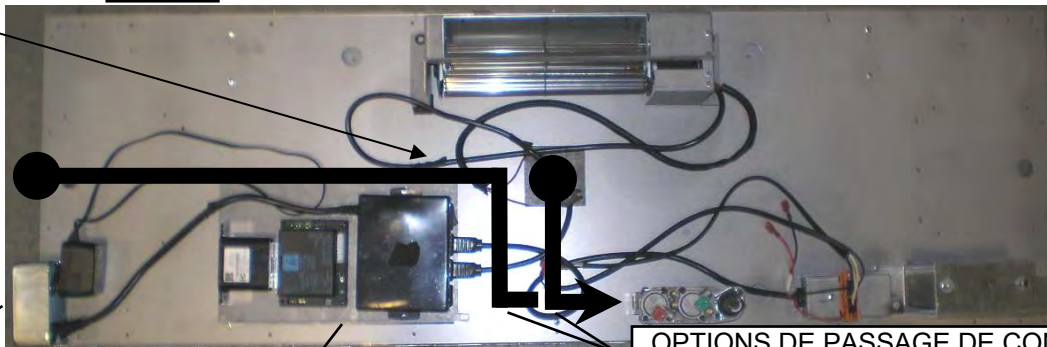
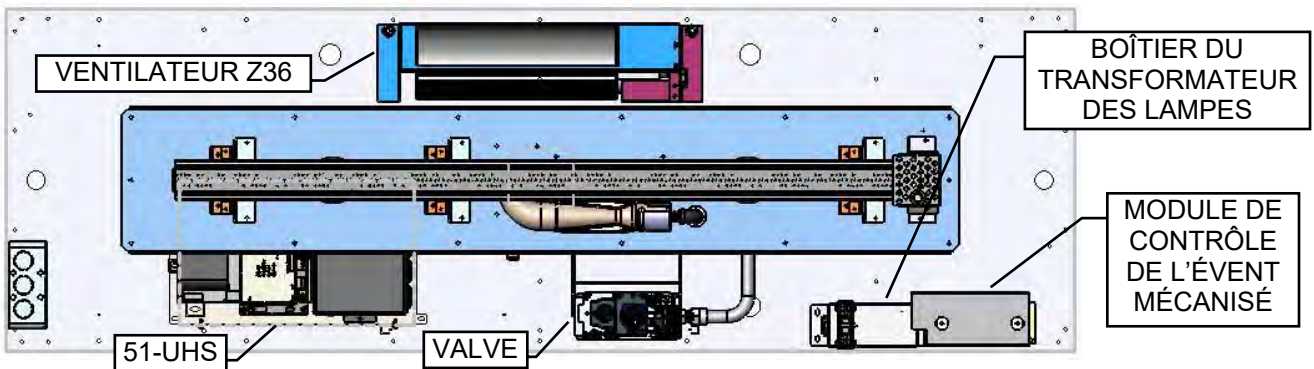

120 VAC

LE 51-UHS DOIT ÊTRE ACCESSIBLE

OPTIONS DE PASSAGE DE CONDUITE DE GAZ

Système d'allumage électronique IPI

Exposé général

Le système IPI est un système avancé de contrôle de brûleur vous vous donne la possibilité d'alterner entre une veilleuse constante ou un système d'allumage intermittent. Ceci contrôlé par le commutateur CPI/IPI (Veilleuse constante/allumage intermittent) situé sur le boîtier du système IPI. La différence entre la veilleuse constante ou l'allumage intermittent est le fait que la veilleuse reste allumée ou s'éteint.

En position veilleuse constante, la veilleuse est allumée par le module principal IPI et reste allumée jusqu'à ce que : 1) Le commutateur est déplacé en position IPI ; 2) une panne de courant électrique (piles ou CA) ; 3) le senseur de flamme perd son signal ; 4) une panne de gaz ; ou 5) le module principal IPI est défectueux.

En position allumage intermittent, la veilleuse s'éteint quand l'appareil n'est pas utilisé. L'avantage de ce mode est qu'il n'y a pas de consommation de carburant quand l'appareil est éteint.

N.B. : Dans certaines juridictions, L'allumage intermittent est obligatoire. Ce qui veut dire que la veilleuse ne peut pas restée allumée si l'appareil n'est pas en fonction.

Composantes

Le cœur du système IPI est le module principal et la valve IPI. Ce sont ces 2 composantes qui permettent au système de faire fonctionner le foyer à gaz. Il y a aussi d'autres composantes qui peuvent compléter le système.

Couvercle du système IPI : Il est essentiel pour garder les composantes à leur température de fonctionnement. **NE PAS FAIRE FONCTIONNER LE SYSTÈME SANS LE COUVERCLE.**

Servomoteur modulant : Est une composante qui, ajoutée à la valve, permet de contrôler l'intensité avec la télécommande. Il existe aussi un bouton de contrôle manuel d'intensité. Le servomoteur doit fonctionner de paire avec le système de télécommande.

Bloc-piles de secours : Cette composante permet au système de fonctionner sans adaptateur de courant alternatif. L'avantage étant que le bloc-piles permet à l'appareil de fonctionner même pendant une panne de courant.

N.B. : Dans certaines situations le module principal peut avoir besoin d'être remis en marche. Ceci arrivera si le système est incapable d'allumer la veilleuse dans la période de temps allouée. Le IPI est programmé pour bloquer toutes les commandes. Pour débloquer il faut couper toute alimentation électrique. Ce qui veut dire enlever les piles du bloc-piles et du récepteur de la télécommande, débrancher l'adaptateur de courant du système. Laissez déconnecté pendant environ 25 secondes pour débloquer.

Récepteur à distance : Cette composante permet de contrôler l'appareil avec une télécommande. Il y a 2 commutateurs sur le module récepteur :

Veilleuse continue pour les climats froids (dessous de zéro)

Pour les modèles comportant un IPI il peut être nécessaire de régler l'appareil en mode de veilleuse continue (Standing pilot) pour garder de la chaleur dans la cavité. Cette procédure évite que de l'air froid pénètre dans la cheminée et se rende vers les pièces de la maison. Par le même fait quand la température interne du foyer est légèrement élevée celui-ci garde sa capacité à évacuer proprement les gaz de combustion. Et facilite le démarrage.

*N.B. : Le système de veilleuse de cet appareil peut être équipé d'une minuterie de sept jours. Dans ce cas, la flamme de la veilleuse s'éteint si le brûleur principal reste éteint pendant sept jours consécutifs. Ce cycle de sept jours est remis à zéro chaque fois que le brûleur est allumé et éteint, et la flamme de la veilleuse reste allumée. Si plus de sept jours passent sans que le brûleur principal soit allumé et éteint, et que la veilleuse est éteinte, suivez la procédure décrite dans ce manuel pour rallumer la veilleuse.

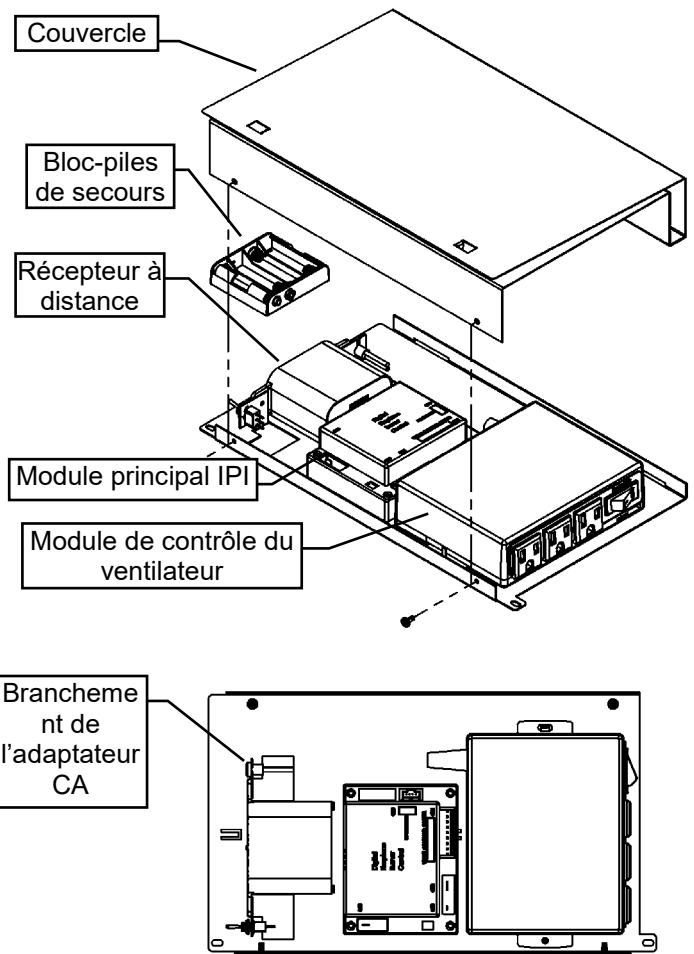

-Fonctionnement de la télécommande-

Le Proflame GTM est conçu pour contrôler la fonction marche/arrêt (ON/OFF) du brûleur principal, son niveau de flamme, et procure un contrôle thermostatique "Smart" de la fonction marche/arrêt de l'appareil.



Télécommande

La télécommande est alimentée par 3 piles AAA. La touche mode sert à faire défiler l'index des fonctions et la touche thermostat est utilisée pour passer de la fonction marche/arrêt, ou de l'index des fonctions, à la fonction thermostat.

Récepteur

Le récepteur est relié directement à la valve à gaz et au moteur à pas par un faisceau de câble. Le récepteur est alimenté par 4 piles AA. Le commutateur du récepteur a 3 positions : ON (commande manuelle), Remote (télécommande) et OFF (arrêté).

Initialisation du système pour la première fois

Installez les 4 piles AA dans le récepteur. Installez les 3 piles AAA dans la télécommande.

Placez le commutateur à 3 positions à la position "Remote" (télécommande).

Insérez le bout d'un trombone dans le trou marqué "PRG" sur le couvercle avant du récepteur. Le récepteur émettra 3 "beep" pour indiquer qu'il est prêt à se synchroniser avec la télécommande.

Appuyez sur le bouton ON (marche). Le récepteur émettra 4 "beep" pour indiquer que la commande de la télécommande est acceptée. L'initialisation du système est maintenant terminée.

Affichage de la température

Avec le système en position "OFF", appuyez sur les touches thermostat et mode en même temps. Regardez l'écran LCD de la télécommande pour vérifier qu'il y a un C ou un F à droite de l'affichage de la température de la pièce.

Allumer ou éteindre l'appareil

Appuyez la touche ON/OFF (marche/arrêt) de la télécommande.

Contrôle de flammes à distance

Le Proflame GTM a (6) niveaux de flammes. La touche flèche en bas fait diminuer la hauteur des flammes jusqu'à ce qu'elles soient éteintes. Appuyer sur la touche flèche en haut fera augmenter le niveau des flammes. Si la touche flèche en haut est appuyée lorsque le système est en fonction mais que les flammes sont éteintes, lorsque les flammes s'allumeront elles seront à leur plus haut niveau.

Thermostat (fonctionnement de la télécommande)

La télécommande peut servir de thermostat pour la pièce. Pour activer cette fonction appuyez sur la touche thermostat. L'affichage LCD de la télécommande montrera que la fonction thermostat est activée et affichera la température de réglage. Pour ajuster la température de réglage, appuyez sur les touches flèches jusqu'à ce que la température désirée soit affichée.

Smart Thermostat (fonctionnement de la télécommande)

La fonction Smart Thermostat ajuste la hauteur des flammes selon la différence entre la température de réglage et la température de la pièce. À mesure que la température de la pièce se rapproche de la température de réglage la fonction thermostatique "Smart" fait diminuer la hauteur des flammes. Pour activer cette fonction appuyez sur la touche thermostat jusqu'à ce que le mot "SMART" apparaisse à droite de l'icône de thermomètre. Pour ajuster la température de réglage, appuyez sur les flèches jusqu'à ce que la température désirée soit affichée.

Fonction verrouillage des touches

Cette fonction verrouillera les touches pour éviter des réglages non supervisés. Pour activer cette fonction, appuyez sur la touche Mode et sur la flèche en haut en même temps.

Détection de piles faibles

Télécommande – Lorsque les piles de la télécommande sont faibles, l'icône piles faibles apparaît sur l'écran de la télécommande.

Récepteur - Lorsque les piles du récepteur sont faibles, celui-ci n'émettra pas de "beep" quand le récepteur reçoit une commande marche/arrêt de la télécommande. Lorsque les piles du récepteur seront remplacées, le "beep" se fera entendre quand la touche marche/arrêt sera pesée. (Voir Initialisation du système pour la première fois).

Dérivation manuelle du système de contrôle à distance

Si les piles du récepteur ou de la télécommande sont faibles ou épuisées, l'appareil peut être mis en marche manuellement en plaçant le commutateur du récepteur en position ON (marche). L'appareil fonctionnera sans télécommande et le brûleur principal sera activé si la valve à gaz est en position "On" (marche).

Option de montage mural

10 pieds Extension du harnais (numéro de pièce 1001-P904SI) requise.

- Le récepteur distant peut être monté sur un poteau mural vertical en utilisant le DCHS comme support de montage.
- Assurez-vous que le visage dépasse de 1/2" afin que la plaque frontale affleure le visage du mur.
- La taille des découpes de cloisons sèches est de 2" de large sur 4-1 / 8" de haut.
- Doit être installé à moins de 10 pieds de la vanne (6 pieds recommandés).

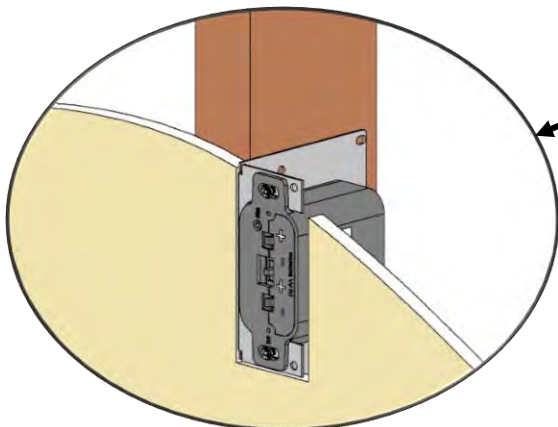

Numéro d'article	Description
1. 1006-P002SI	Valve IPI Hi/Lo NG
2. 1006-P003SI	Valve IPI Hi/Lo LP
3. 1002-P302SI	IPI Ignition Board
4. 1002-P047SI	Pilot Assembly-LP -24" Wire
5. 1002-P033SI	Pilot Assembly-NG -24" Wire
6. 1002-P850SI	AC Wall Adapter
7. 1002-P12BH	Battery Pack
8. 1001-P280SI	TC - Tubing W/Fittings 1/8 2.182.280
9. 1001-P166SI	TC - Orifice Pilot NG 977.166 #62 (IPI)
10. 1001-P168SI	TC - Orifice Pilot LP 977.168 #35 (IPI)

11. 1002-P012SI	IPI Stepper Kit - LP 907.012
12. 1002-P013SI	IPI Stepper Kit - NG 907.013
13. 1002-P014SI	IPI Reg Kit - LP Hi-Lo 907.014
14. 1002-P016SI	IPI Reg Kit - NG Hi-Lo 907.016
15. 1002-P017SI	TC - Electrode Cable & Sparker IPI 915.017 24"
16. 1002-P119SI	TC - Electrode Cable & Sparker IPI 35" (Infinite, ZCVRB47, VRB46)
17. 1002-P903SI	TC - Electrode Flame Sense IPI 007.253/915.903 24"
18. 1002-P910SI	TC - Electrode Flame Sense 35" (Infinite, ZCVRB47, VRB46)

N.B.: Les options de ventilation et / ou d'éclairage ne sont pas disponibles sur certains modèles de foyer. Vérifiez auprès de votre revendeur.



**Proflame
Télécommande
1001-P023SI**

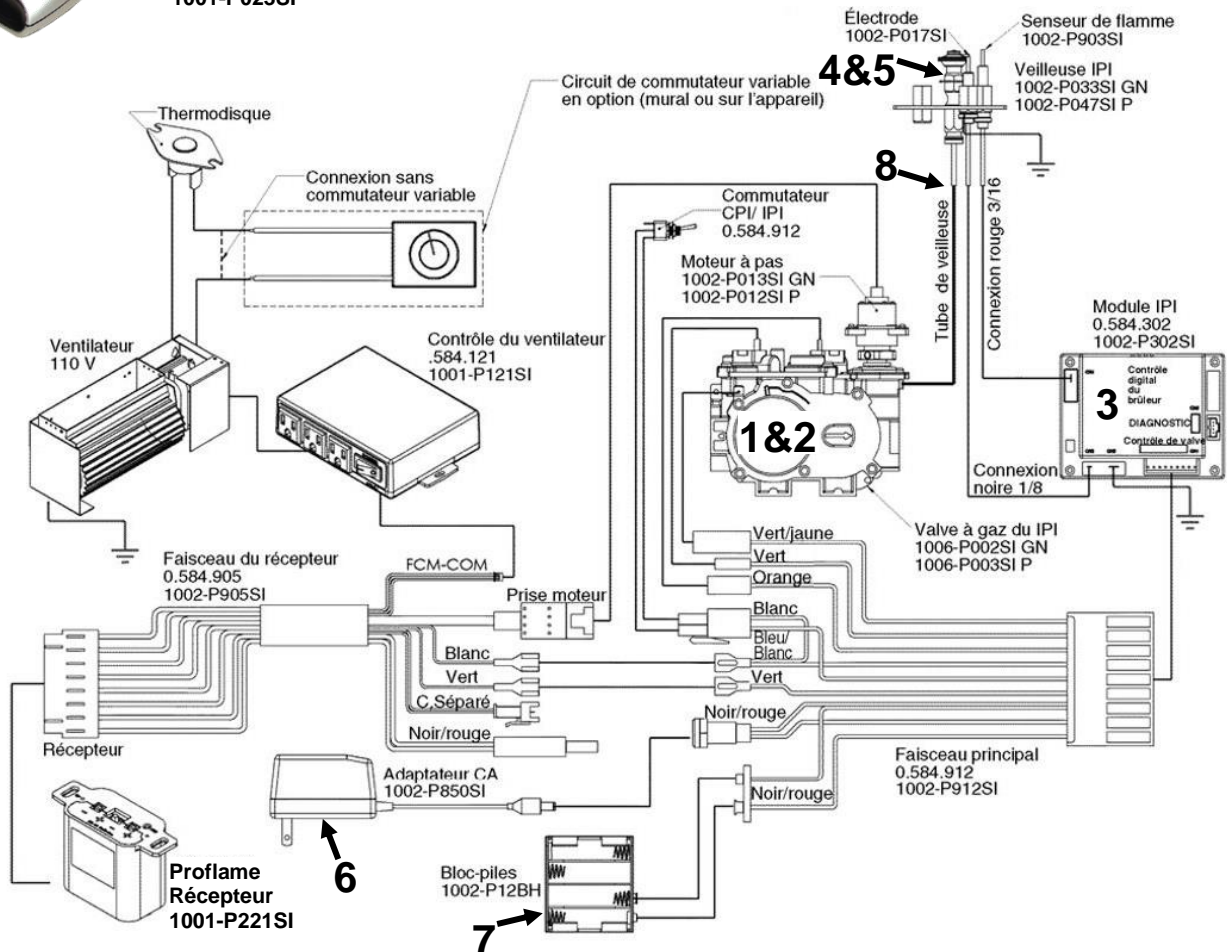

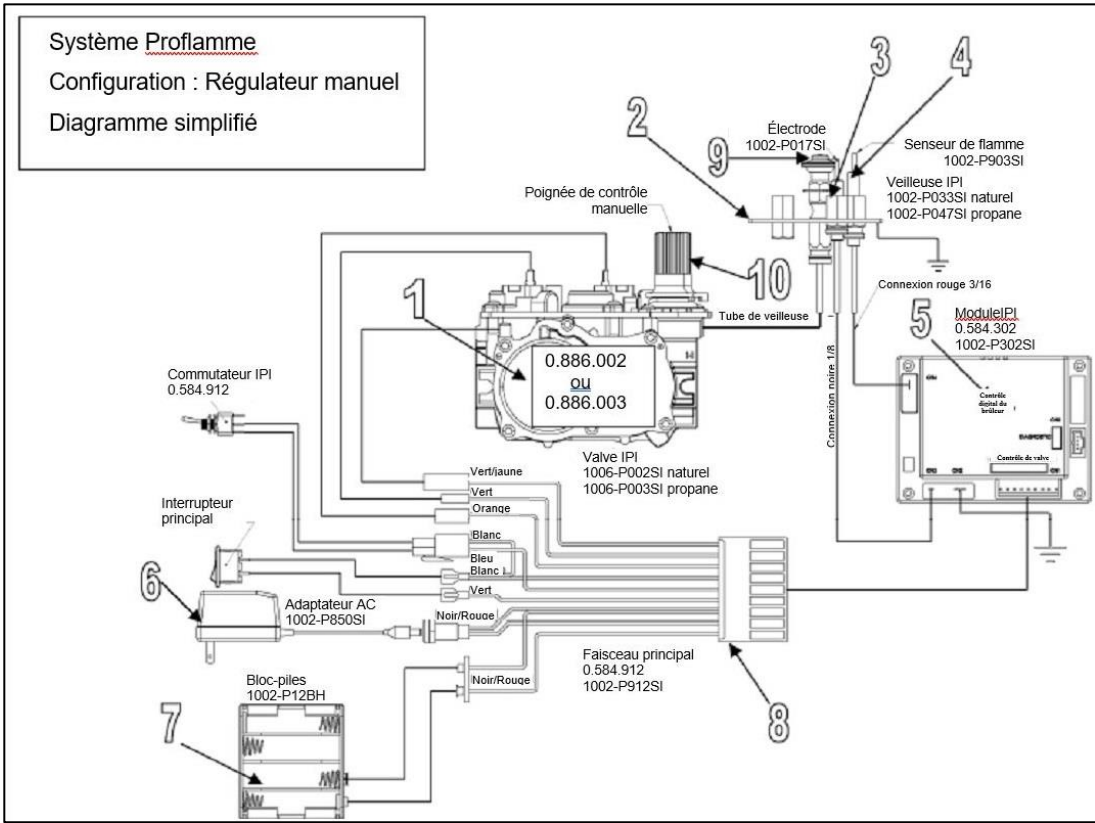

Configuration #1 : Option de série, intensité et interrupteur manuels

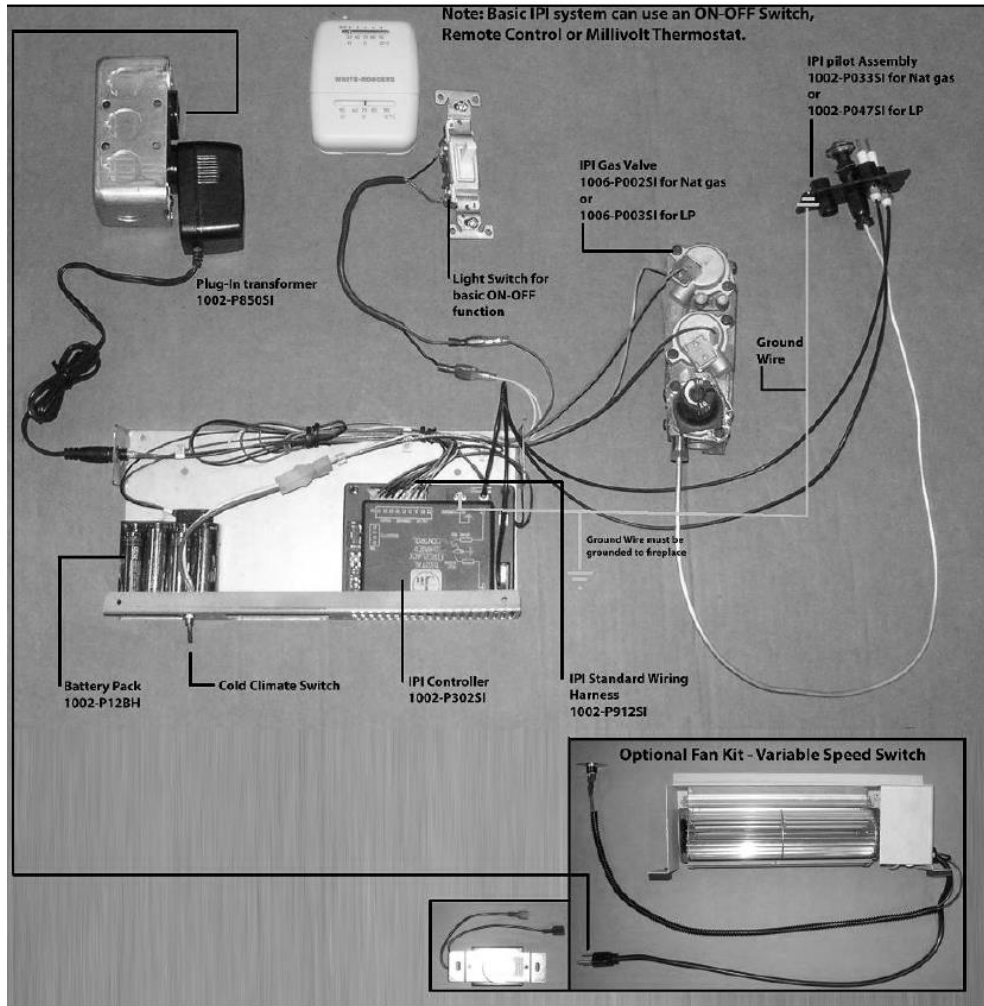

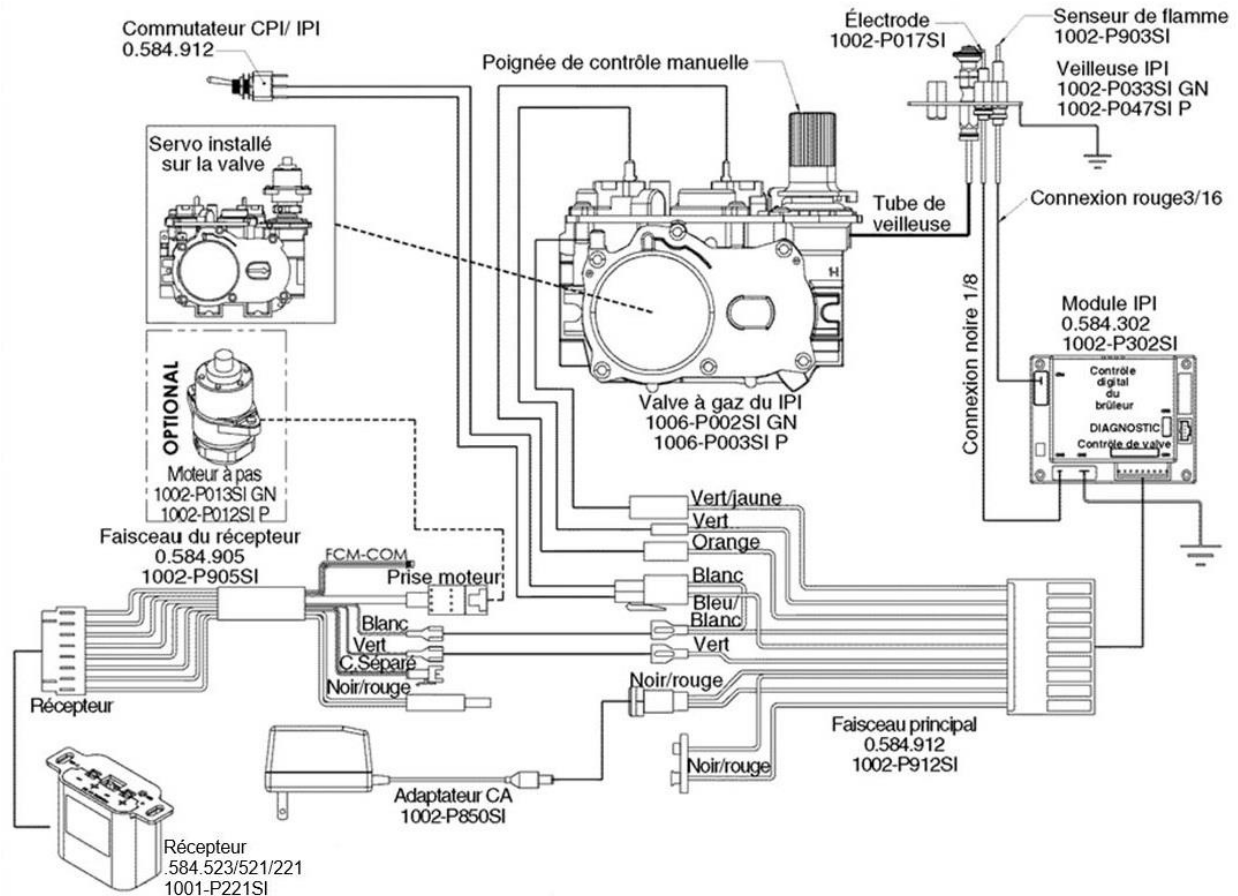

Configuration #2: Télécommande marche/arrêt et commande d'intensité manuelle. OPTION : Il est nécessaire d'installer un servomoteur sur la valve des appareils dont l'intensité peut être contrôlée à distance. Les connecteurs du servo doivent être branchés au faisceau du récepteur.

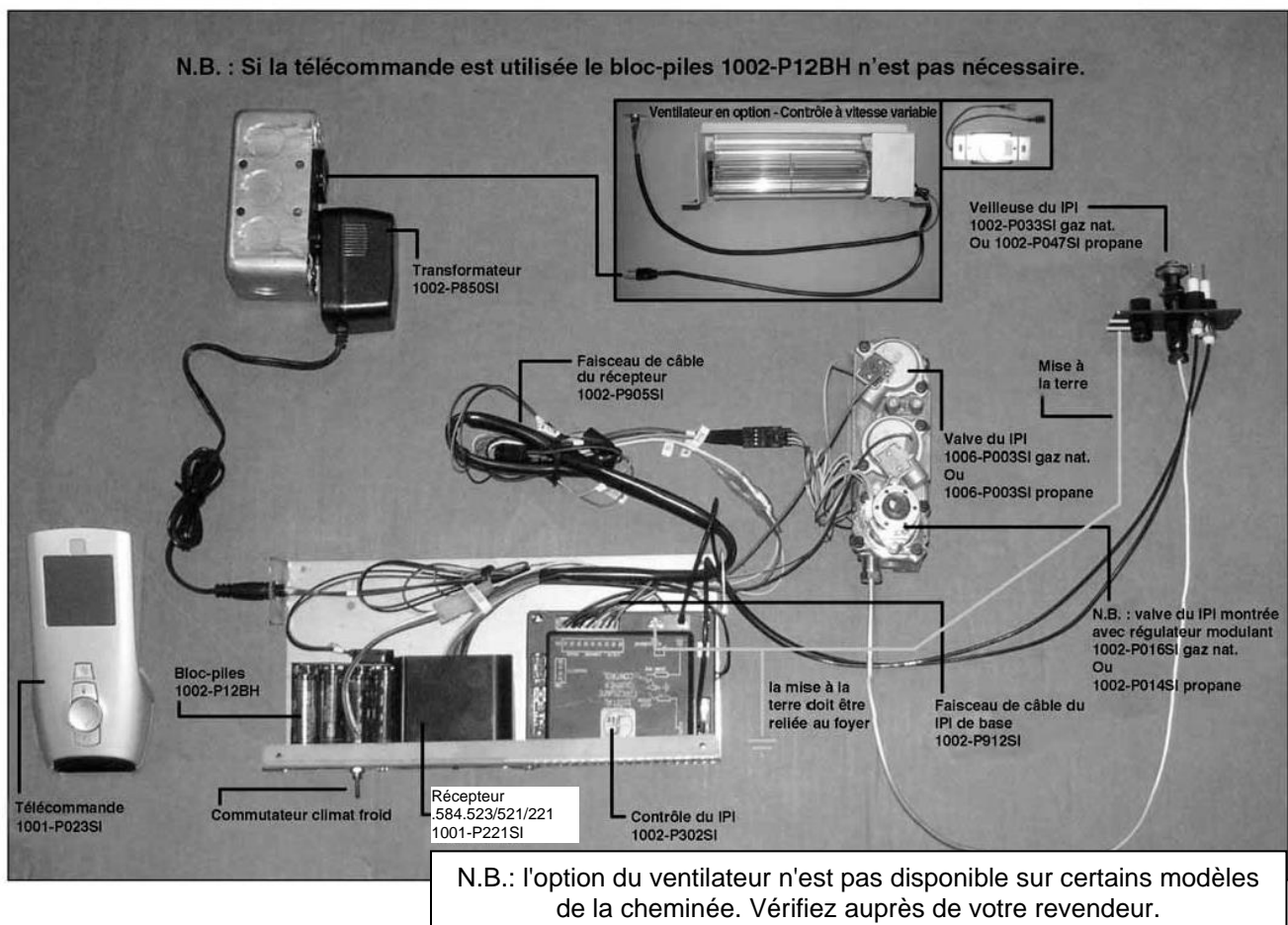

Système GT / EGT / GTM / EGTM –Sans piles

-Faisceau de câble requis, no de pièce : 1002-P906si.

-Les systèmes Millivolt nécessitent aussi un bloc d'alimentation no de pièce : 1002-P850si.

Le système de contrôle à distance & les systèmes IPI ou Millivolt peuvent être alimentés par un adaptateur AC. Ce qui est avantageux si vous ne voulez pas avoir à utiliser de piles. Branchez simplement l'adaptateur AC au faisceau de câble du récepteur. Tel qu'indiqué au schéma ci-dessous.

Système IPI EGTM

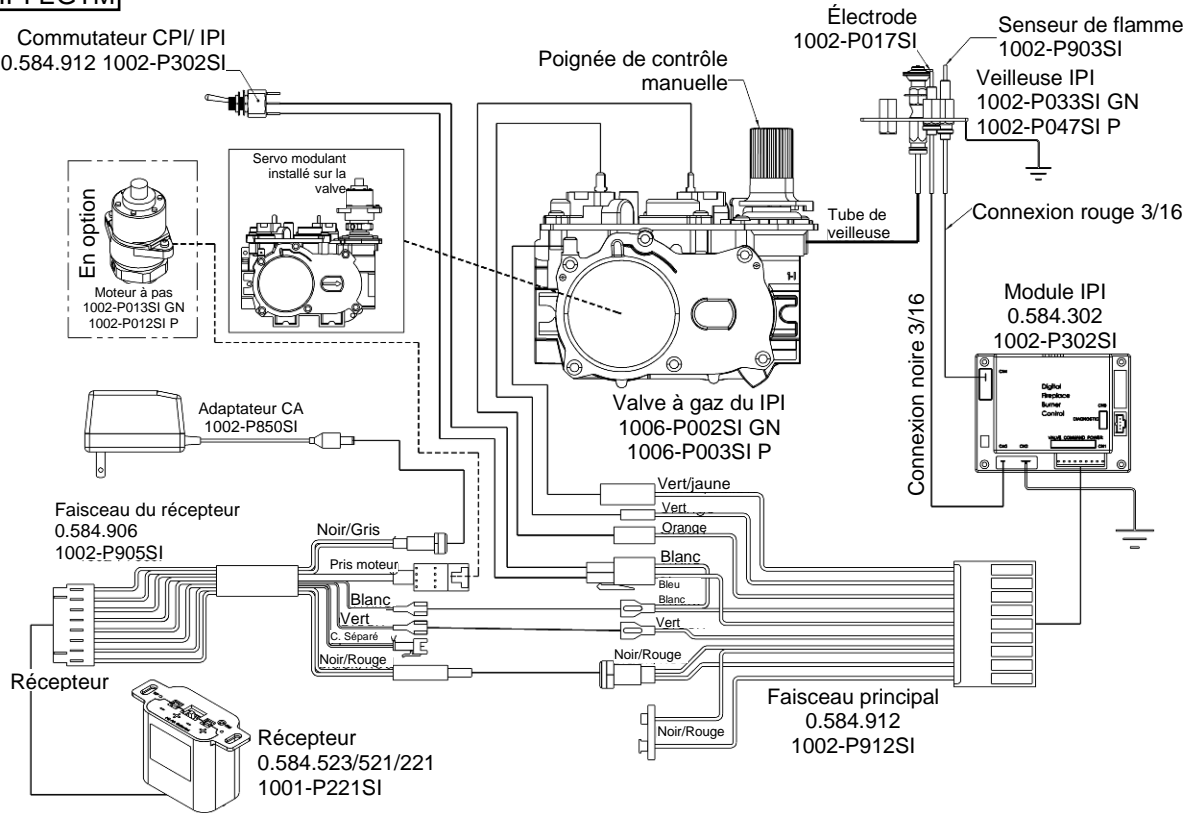

Système Millivolt GTM

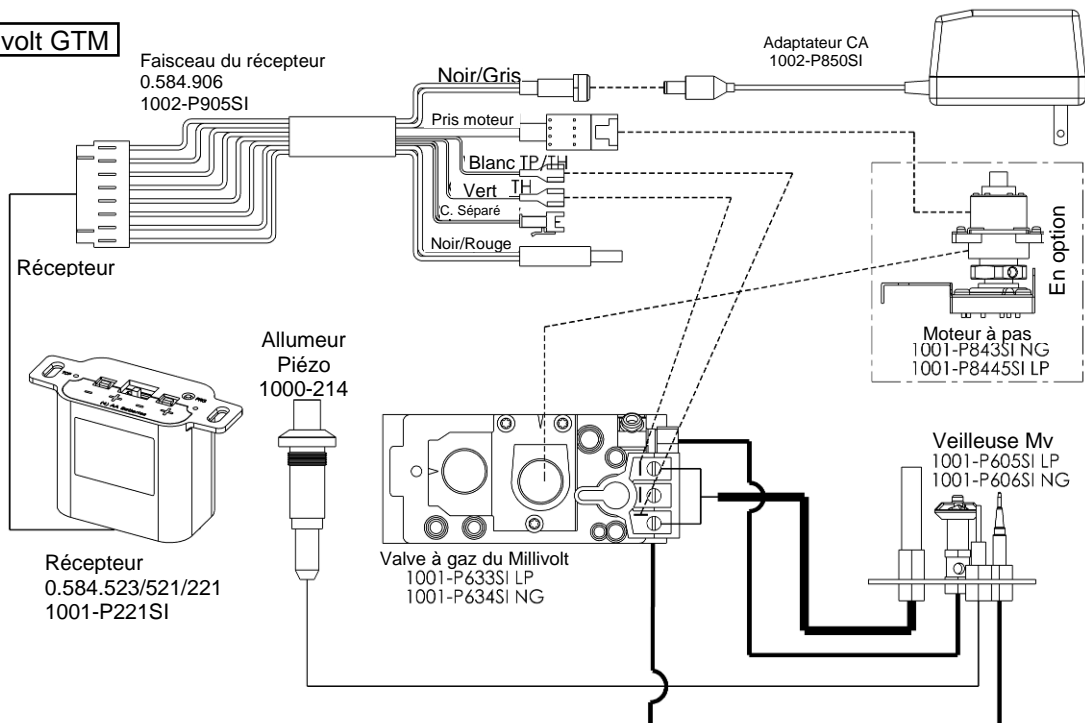

N.B.: l'option du ventilateur n'est pas disponible sur certains modèles de la cheminée. Vérifiez auprès de votre revendeur.

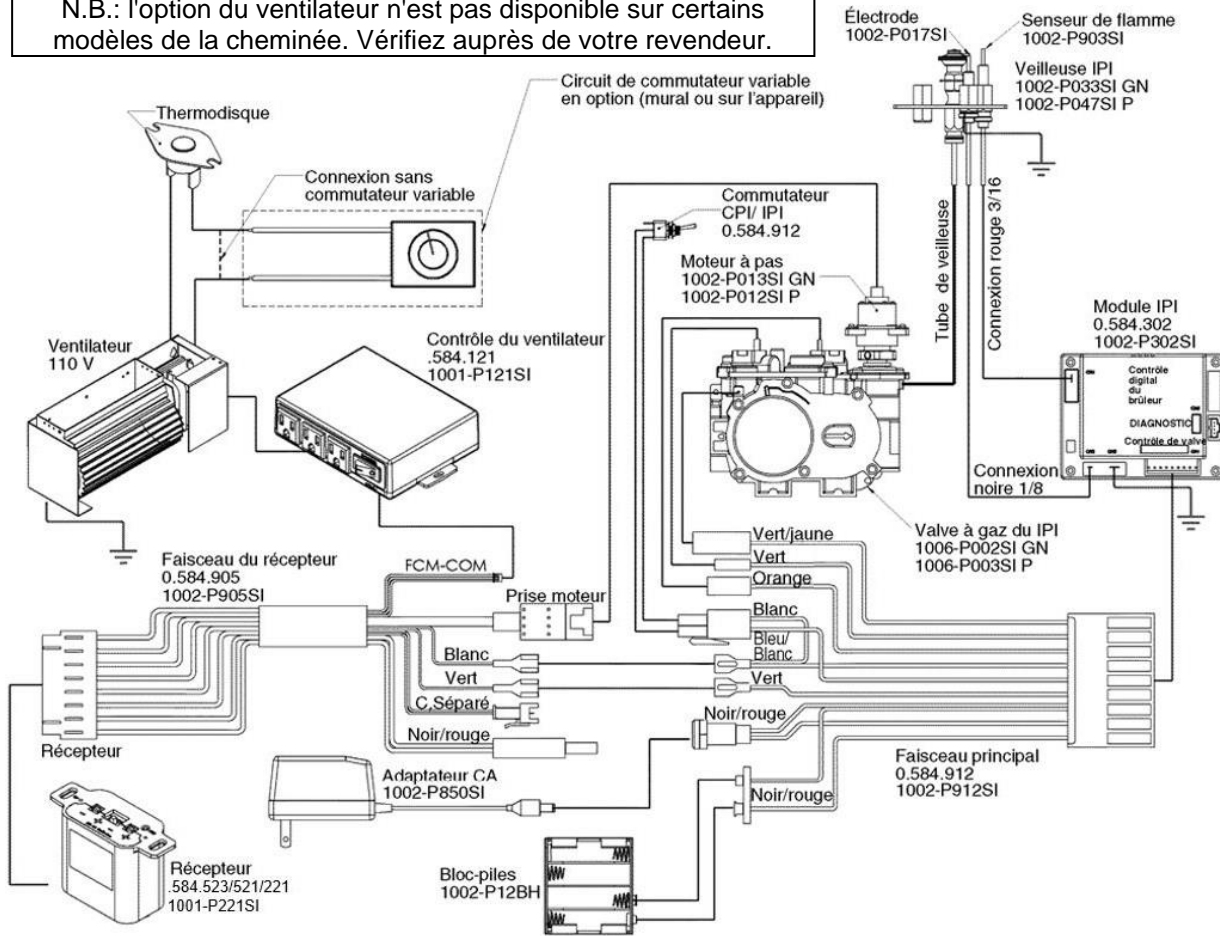

Configuration #3: Marche/arrêt et intensité télécommandés, possibilité pour ventilateur. Voir la section installation du ventilateur.

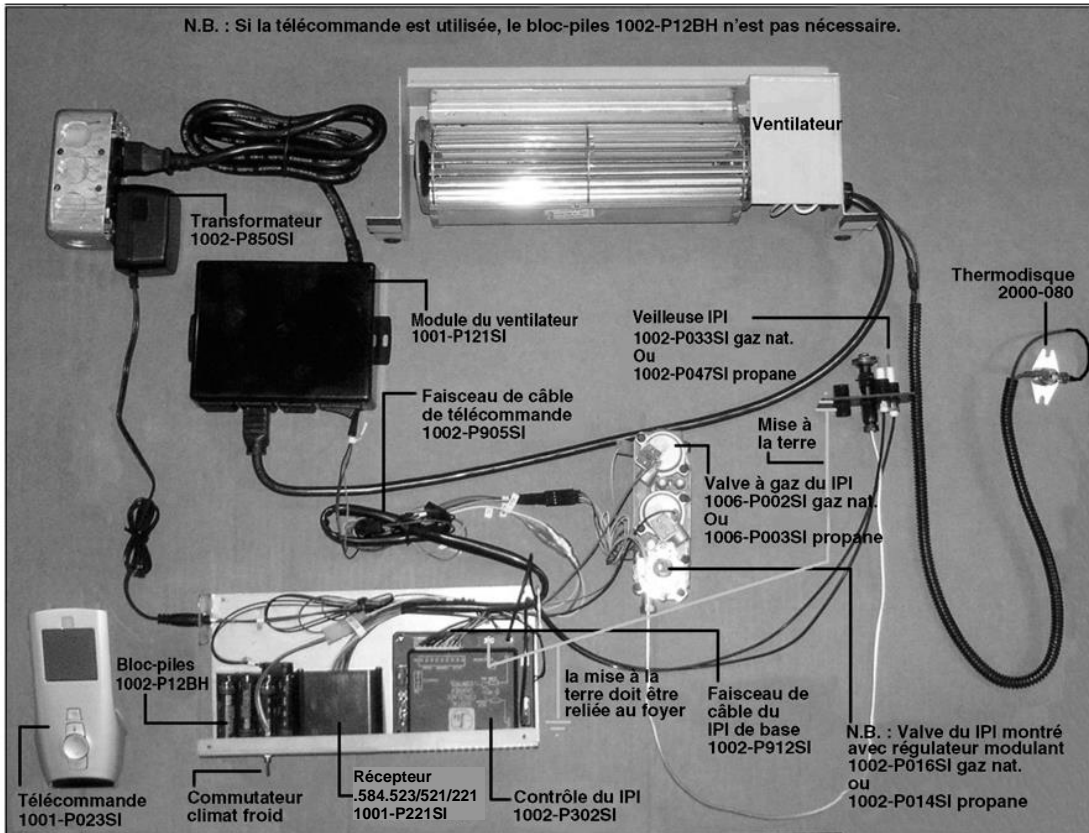

- Instructions de l'allumage électronique (IPI) - POUR PLUS DE SÉCURITÉ LIRE AVANT DE METTRE EN MARCHÉ

AVERTISSEMENT : Quiconque ne respecte pas à la lettre les instructions dans la présente notice risque de déclencher un incendie ou une explosion entraînant des dommages, des blessures ou la mort.

- A. Cet appareil est muni d'un dispositif d'allumage qui démarre automatiquement la veilleuse. Ne pas tenter d'allumer la veilleuse manuellement.
- B. **AVANT DE FAIRE FONCTIONNER**, sentez tout autour de l'appareil pour déceler une odeur de gaz. Sentez près du plancher, car certains gaz sont plus lourds que l'air et peuvent s'accumuler au niveau du sol.
- QUE FAIRE SI VOUS SENTEZ UNE ODEUR
- Ne tentez pas d'allumer d'appareil.
 - Ne touchez à aucun interrupteur électrique ; ne pas vous servir des téléphones se trouvant dans le bâtiment.
 - Appelez immédiatement votre fournisseur de gaz depuis le téléphone d'un voisin. Suivez les directives du fournisseur.
- Si vous ne pouvez pas joindre votre fournisseur de gaz, appelez les pompiers.
 - C. N'utilisez pas cet appareil s'il a été plongé dans l'eau, même partiellement. Faites immédiatement inspecter l'appareil par un technicien qualifié et remplacez toute partie du système de contrôle et toute commande qui ont été plongés dans l'eau.
 - D. Si le robinet de gaz exige des réparations, contacter un technicien de service qualifié. Quiconque tente de forcer la manette ou de la réparer peut provoquer une explosion ou un incendie.

INSTRUCTIONS DE MISE EN MARCHÉ

1. **ARRÊTEZ !** Lisez les instructions de sécurité sur la portion supérieure de cette étiquette.
2. Lisez le manuel du propriétaire, y compris la section sur le fonctionnement de la « Télécommande », le cas échéant.
3. Coupez l'alimentation électrique de la cheminée.
4. Cette cheminée est équipée d'un dispositif d'allumage qui allume automatiquement la veilleuse. N'essayez pas de l'allumer manuellement.
5. Attendez cinq (5) minutes pour que le gaz se dissipe. Si vous décelez une odeur de gaz même près du sol, **STOP!** Conformez-vous à la rubrique B des consignes de sécurité ci-dessus. Si vous ne décelez aucune odeur de gaz, passez à l'étape suivante.
6. Ouvrez toutes les alimentations électriques du foyer.
7. Mettez l'interrupteur du brûleur principal sur Marche. Pour les **télécommandes**, appuyez sur la touche ON/OFF de la télécommande. « ON » s'affichera sur l'écran LCD et un « bip » se fera entendre sur l'unité pour indiquer que la commande a été reçue.
8. Si l'appareil ne se met pas en marche, suivez les instructions intitulées « Comment couper l'admission de gaz de l'appareil » et appelez un technicien qualifié ou le fournisseur de gaz. »

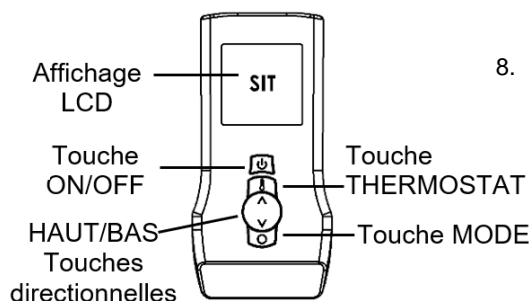

COMMENT COUPER L'ADMISSION DE GAZ DE L'APPAREIL

1. Réglez le thermostat au réglage le plus bas. Pour les **télécommandes**, appuyez sur la touche ON/OFF de la télécommande. « OFF » s'affichera sur l'écran LCD et un « bip » se fera entendre sur l'unité pour indiquer que la commande a été reçue.
2. Coupez toute alimentation électrique au foyer si l'entretien doit être effectué.

IPI PROFLAME 2 - Composants		
Numéro d'article	DESCRIPTION	
1.	1005-P001SI	Vanne IPI Proflame PF2 885.001 NG - Pas à pas
2.	1005-P002SI	Vanne IPI Proflame PF2 885.002 LP - Pas à pas
3.	1005-P325SI	Module IPI - Proflame 2 - 584.325
4.	1005-P627SI	Module IPI – Proflame 2 - Basic - 584.627
5.	1005-P924SI	Faisceau PF2 - 584.924
6.	GTMFL	Émetteur- PF2 - 584.090- Version WiFi
6b.	1005-P042SI	Émetteur- PF2 - 584.042- Pas de wifi
6c.	1005-P080SI	Émetteur- PF2 - 584.080- Version WiFi
Pour les émetteurs de remplacement, remplacez-les par le même numéro de pièce		
7.	584-PWR-C	Faisceau de câbles PF2 – Cordon d'alimentation
8.	584-X4P	Bloc de jonction
9.	584-X10	Faisceau de câbles PF2
10.	584-ACC01-C	Faisceau de câbles PF2 - Ventilateur/Lumière
11.	584-X8-B	Faisceau de câbles PF2 - Faisceau de réinitialisation en option
12.	584-X12	Faisceau de câblage d'évent motorisé en option

IPI - PF1 / PF2 Parties communes		
Numéro d'article	DESCRIPTION	
13.	1002-P033SI	TC - Veilleuse IPI (Assemblé) NG 199.033
14.	1002-P047SI	TC - Veilleuse IPI (Assemblé) LP 199.047
15.	1001-P166SI	TC - Orifice pilote NG 977.166 #62 (IPI)
16.	1001-P168SI	TC - Orifice Pilote LP 977.168 #35 (IPI)
17.	1001-P280SI	TC - Tubes avec raccords 1/8 2.182.280
18.	1002-P012SI	Kit pas à pas IPI - LP 907.012 - P2
19.	1002-P013SI	Kit pas à pas IPI - NG 907.013 - P2
20.	1002-P014SI	Kit de réglage IPI - LP Hi-Lo 907.014 - P1
21.	1002-P016SI	Kit de réglage IPI - NG Hi-Lo 907.016 - P1
22.	1002-P017SI	TC - Câble d'électrode et Sparker IPI 915.017 24"
23.	1002-P119SI	TC - Câble d'électrode et Sparker IPI 35" (Infinite, ZCVRB47, VRB46)
24.	1002-P12BH	Boîtier de batterie IPI 12bh347-Gr
25.	1002-P903SI	TC - Électrode Flame Sense IPI 007.253/915.903 24"
26.	1002-P910SI	TC - Électrode Flame Sense 35" (Infinite, ZCVRB47, VRB46)

N.B.: Les options de ventilation et / ou d'éclairage ne sont pas disponibles sur certains modèles de foyer.

Vérifiez auprès de votre revendeur.

N.B. : En mode thermostat, le ventilateur a un délai de démarrage de 5 minutes et un délai d'arrêt de 12 minutes.

6 Émetteur Proflame
0.584.090 - Wi-Fi
Version actuelle



6b Émetteur Proflame
0.584.042 - Non-WiFi



6c Émetteur Proflame
0.584.080 - Wi-Fi

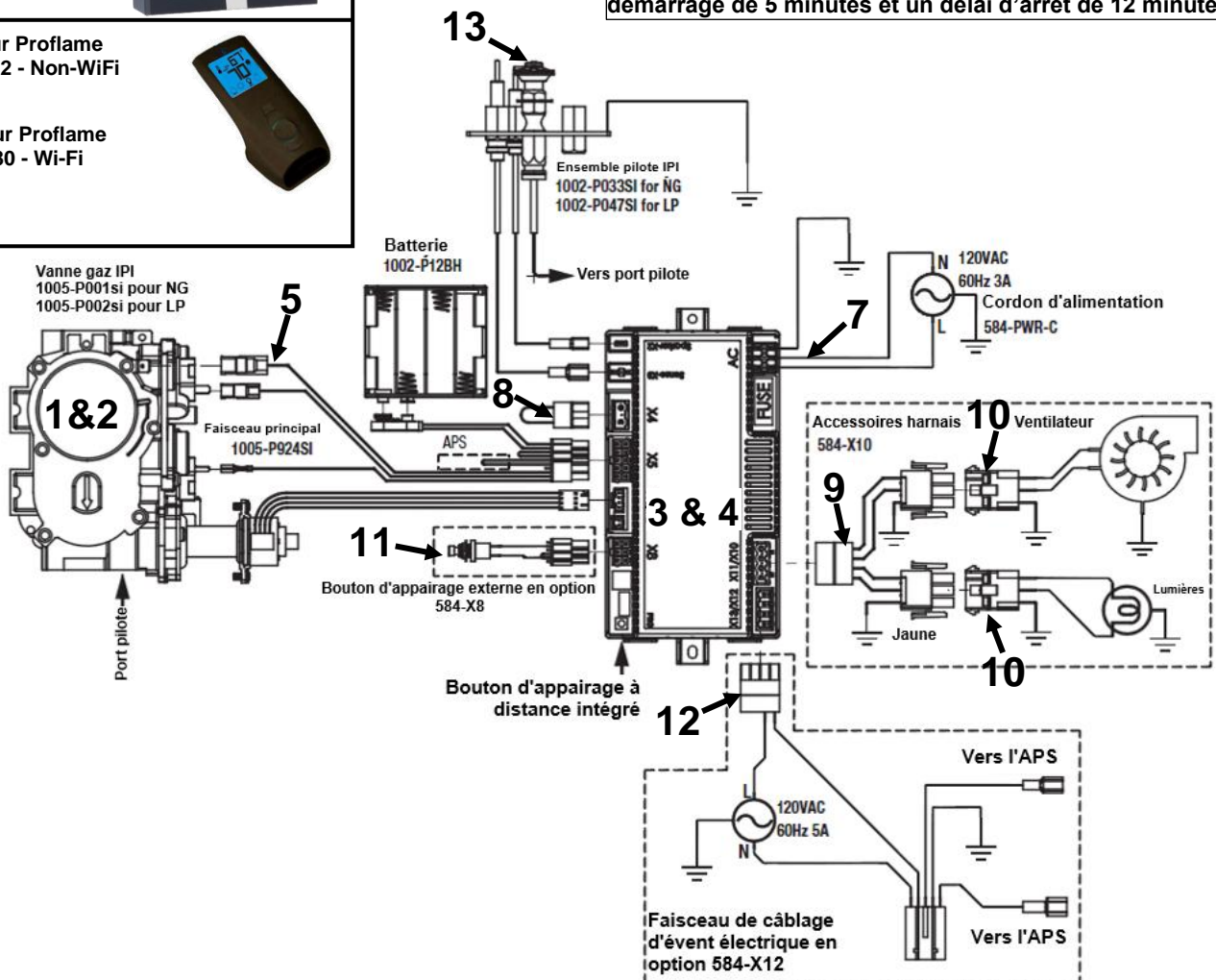

Proflame 2 IPI - Module IFC et Télécommande

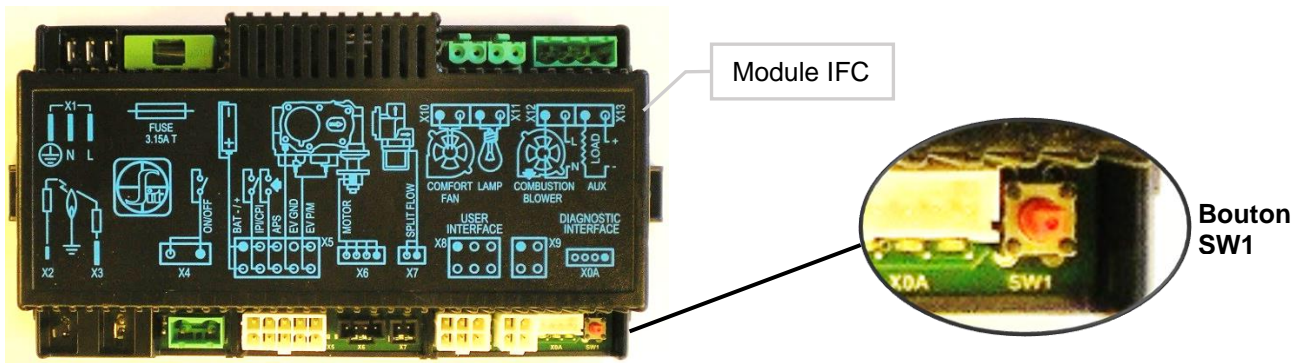
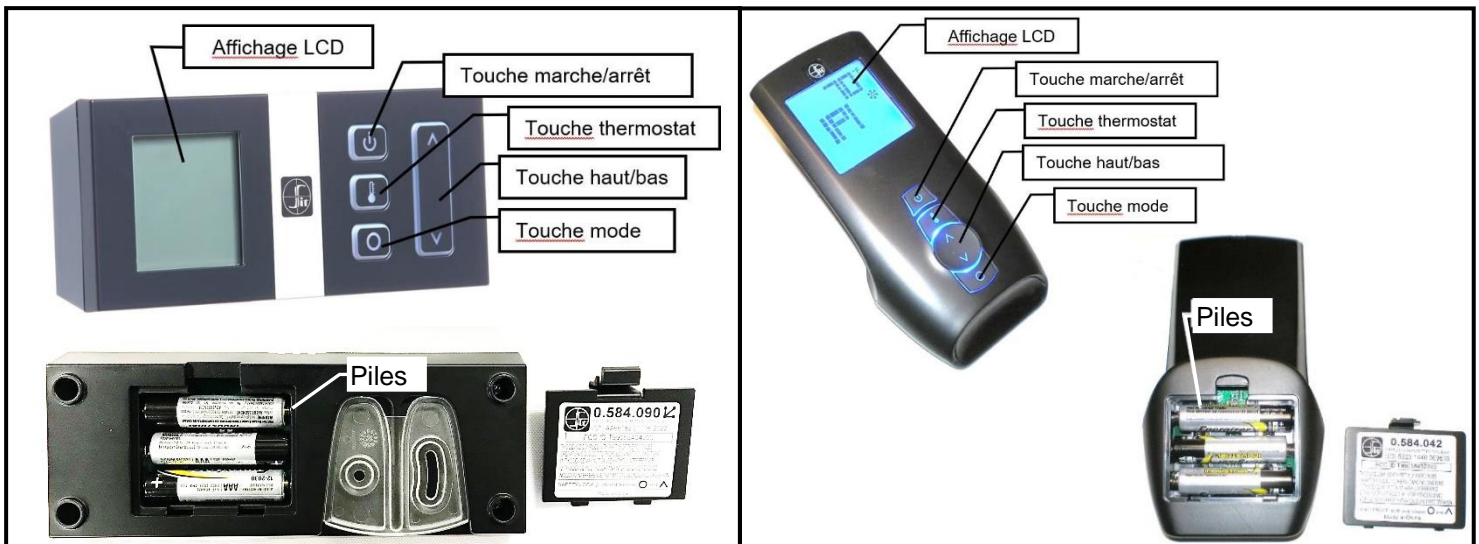

Associer la télécommande :

- Installez les 3 piles AAA dans le compartiment à piles, situé à la base de la télécommande. Insérez les piles selon le sens de polarité indiqué.
- Branchez le bloc d'alimentation AC au module IFC.
- Appuyez sur la touche SW1 du module IFC, le IFC fera alors entendre "bip" et la DEL rouge s'allumera pour indiquer que le module IFC est prêt à se synchroniser avec la télécommande dans les 10 secondes. Appuyez sur la touche "ON" de la télécommande, celle-ci doit déjà avoir ses piles à l'intérieur. Le récepteur fera entendre 4 "bips" pour indiquer que la télécommande a été acceptée.

Le système est maintenant prêt.

Remettre le module Proflame 2 module IFC en utilisation manuelle

Si la télécommande est perdue, brisée ou vous ne voulez plus l'utiliser, le module PF2 peut être remis en mode manuel. Un interrupteur manuel ou un thermostat peut être branché à la borne X4 (cette connexion est faite en usine) aucune alimentation requise.

N.B. : les accessoires du foyer (ventilateur, lumières) conserveront les derniers réglages qu'ils avaient avant d'être réinitialisés en mode manuel.

Suivre les étapes ci-dessous pour remettre le module PF2 en mode manuel :

- Appuyez sur le bouton rouge **SW1** jusqu'à ce qu'il émette trois "bips".
- À l'intérieur de 10 secondes appuyez encore sur le bouton **SW1** jusqu'à ce qu'il fasse "bip".
- Le module PF2 peut maintenant être contrôlé manuellement "on/off" (connecteur x4) par un interrupteur (non fourni) la veilleuse restera en mode CPI (veilleuse continue). Toutes les autres fonctions du brûleur principal, ventilateur et éclairage seront au réglage le plus haut.

Minuterie du ventilateur :

Le ventilateur se met en fonction 5 minutes suivant l'allumage du foyer et s'arrête dans un délai de 12 minutes suivant l'arrêt du foyer.

Détection de piles faibles

Lorsque les piles de la télécommande sont faibles, un icône de pile apparaît sur l'écran LCD avant la perte d'alimentation. Lorsque les piles sont remplacées, l'icône disparaît.

Bloc-piles de secours

Le module PF2 est alimenté par le courant (AC) avec, en cas de panne de courant, un bloc-piles de secours. Le ventilateur et les lampes ne fonctionnent pas si le module est alimenté par le bloc-piles de secours. Il est recommandé de changer les 4 piles AA avant chaque saison de chauffage.

Climats froids – Réglages du CPI – Télécommande Proflame 2

Utilisez le réglage **CPI** lors de températures **froides**, sinon le foyer pourrait avoir de la difficulté à démarrer et à établir une flamme.

Le réglage **CPI** (veilleuse continue) gardera un peu de chaleur dans la chambre de combustion et l'évacuation par temps froid. Ceci permet aux gaz d'échappement de se diriger facilement hors de la chambre de combustion.

Lorsque la chambre de combustion et le conduit

d'évacuation sont trop froids, l'air froid qui se trouve dans le conduit d'évacuation crée une restriction qui empêche les gaz d'évacuation de monter dans le conduit. Ce qui cause le cyclage du foyer ou son **verrouillage**, (si cela survient, voir **La procédure de réinitialisation** ci-dessous).

***N.B. :** Le système de veilleuse de cet appareil peut être équipé d'une minuterie de sept jours. Dans ce cas, la flamme de la veilleuse s'éteint si le brûleur principal reste éteint pendant sept jours consécutifs. Ce cycle de sept jours est remis à zéro chaque fois que le brûleur est allumé et éteint, et la flamme de la veilleuse reste allumée. Si plus de sept jours passent sans que le brûleur principal soit allumé et éteint, et que la veilleuse est éteinte, suivez la procédure décrite dans ce manuel pour rallumer la veilleuse.

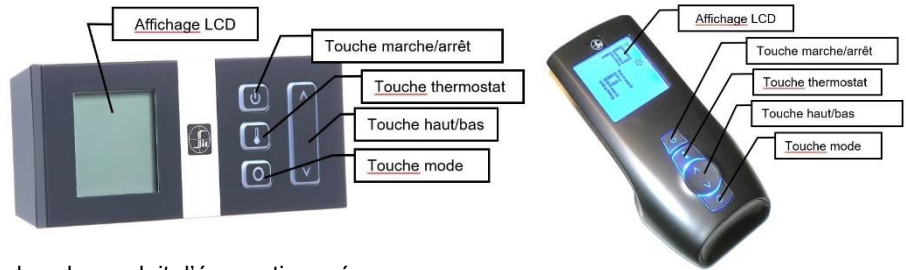

Pour passer du mode IPI au mode CPI :

1. Arrêtez le foyer en utilisant la touche **Marche / Arrêt**.

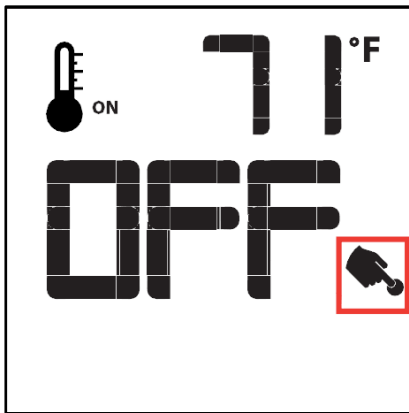

2. Appuyez sur la touche **Modes**. Ceci sera affiché.

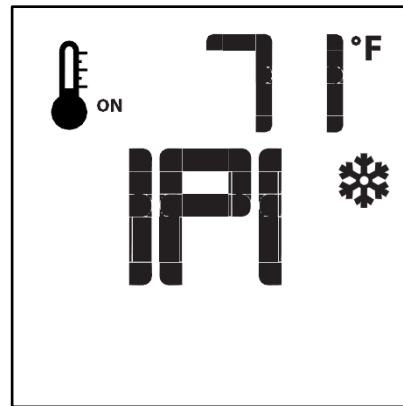

3. Appuyez sur la flèche en HAUT de la touche **flèches**. L'affichage indiquera **CPI**.

Le module à l'intérieur du foyer fera entendre un bip pour confirmer le changement.

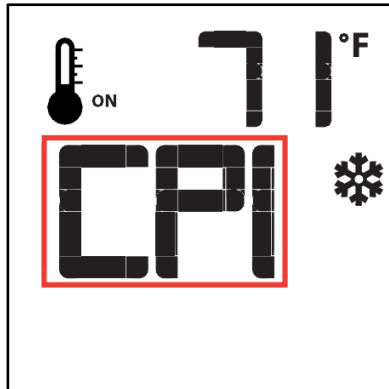

POUR REVENIR AU MODE IPI (VEILLEUSE INTERMITTENTE) :

Refaire les étapes un et deux, et appuyez sur la flèche en BAS de la touche **flèches**.

Le module à l'intérieur du foyer fera entendre un bip pour confirmer le changement.

Procédure de réinitialisation en cas de verrouillage – Proflame 2

Si le foyer a cyclé trop de fois dans un court laps de temps, il s'arrêtera et ne répondra plus à aucune commande. La DEL du module Proflame 2 située dans le foyer clignotera en rouge.

Cette condition est appelée **verrouillage**.

Procédure de réinitialisation :

Débranchez l'alimentation du module Proflame 2 dans le foyer pendant 10 secondes. Vous devez aussi enlever les piles.

Après l'attente de 10 secondes, rebranchez l'alimentation et réinstallez les piles. La veilleuse devrait alors essayer de s'allumer.

Si le foyer ne s'allume pas, Appelez votre technicien.

Proflame 2 Télécommande

Contrôle à distance de la flamme

Le système Proflame dispose de six (6) niveaux de flamme. Avec le système en marche et la flamme au niveau maximum dans l'appareil, chaque pression sur la touche fléchée Bas réduira la hauteur de la flamme d'un degré jusqu'à son extinction totale.

La touche fléchée Haut augmente la hauteur de la flamme à chaque pression. Si on appuie sur la touche fléchée Haut pendant que le système est en marche mais que la flamme est éteinte, celle-ci s'allumera en position haute (Fig. 7 et 8). La réception de la commande est confirmée par un (1) seul bip.



Fig. 7:

Flamme éteinte

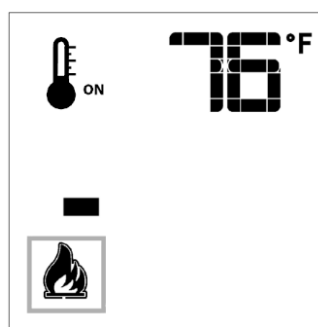

Flamme Niveau 1

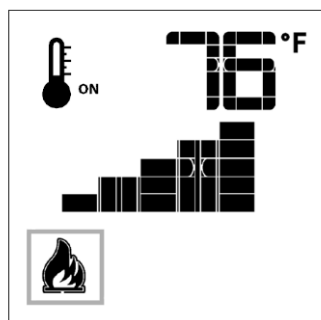
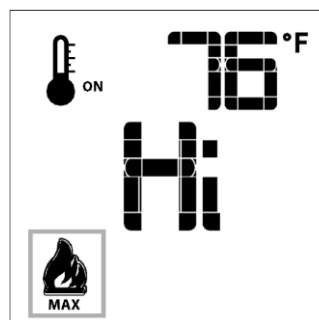

Fig. 8:

Flamme niveau 5



Flamme niveau maximum

Thermostat d'ambiance (sur télécommande)

La télécommande peut fonctionner comme un thermostat d'ambiance. Ce thermostat peut être programmé sur une température désirée pour contrôler le niveau de confort dans une pièce.

Pour activer cette fonction, appuyer sur la touche Thermostat (Fig. 1). L'afficheur LCD de la télécommande changera, montrant que le thermostat d'ambiance est ON et que la température de consigne est maintenant visualisée (Fig. 9). Pour régler la température de consigne désirée, appuyer sur les touches fléchées Haut ou Bas jusqu'à ce que cette température s'affiche sur la télécommande.

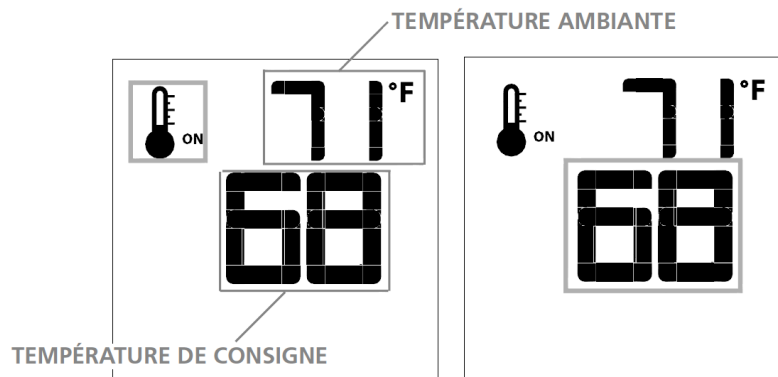

Fig. 9

Fig. 10

Thermostat Smart (sur télécommande)

La fonction Thermostat Smart (Intelligent) règle la hauteur de la flamme en fonction de la différence entre la température de consigne et la température ambiante actuelle. Lorsque la température ambiante s'approche de la consigne, la fonction Smart module la flamme vers le bas.

Pour activer cette fonction, appuyer sur la touche Thermostat (Fig. 1) jusqu'à ce que le mot « SMART » s'affiche à droite du bulbe de température (Fig. 11).

Pour régler la température de consigne, appuyer sur les touches fléchées Haut ou Bas jusqu'à ce que la température de consigne désirée s'affiche sur la télécommande (Fig. 12).

Remarque:
Lorsque le thermostat Smart est activé, le réglage manuel de la hauteur de la flamme est désactivé.

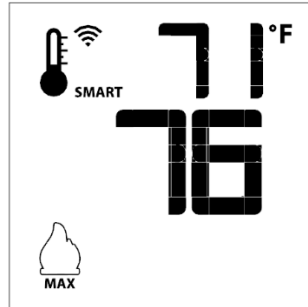

Fig. 11: Fonction flamme Smart

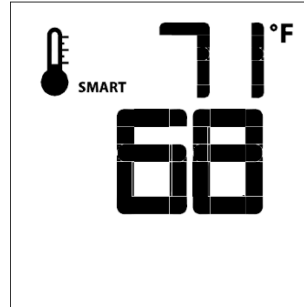

Fig. 12

Contrôle de la vitesse du ventilateur

Si l'appareil est équipé d'un ventilateur de circulation d'air chaud, la vitesse du ventilateur peut être contrôlée par le système Proflame. Le ventilateur peut être réglé sur six (6) vitesses. Pour activer cette fonction, utiliser la touche Mode (fig. 1) pour sélectionner l'icône de contrôle du ventilateur (Fig. 13). Utiliser les touches fléchées Haut/Bas (fig. 1) pour démarrer, arrêter le ventilateur ou en régler la vitesse (fig. 14). La réception de la commande est confirmée par un seul bip.



Fig. 13

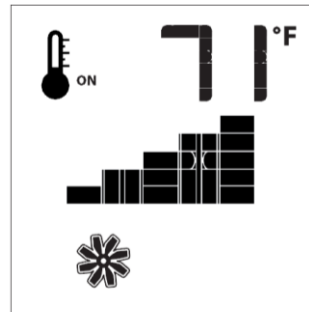

Fig. 14

Commande du gradateur à distance (Lumières halogènes uniquement)

La fonction auxiliaire contrôle la sortie d'alimentation AUX au niveau de la commande d'éclairage graduable. Pour activer cette fonction, utiliser la touche Mode (Fig. 1) pour sélectionner l'icône AUX (fig. 15 et 16).

L'intensité de la sortie peut être réglée sur six (6) niveaux. Utiliser les touches fléchées Haut/Bas (fig. 1) pour régler le niveau de sortie (fig. 16). Un seul bip confirme la réception de la commande.

Remarque:
Cette fonction est uniquement disponible dans Thermostat d'ambiance ou mode de contrôle du thermostat Smart.



Fig. 15

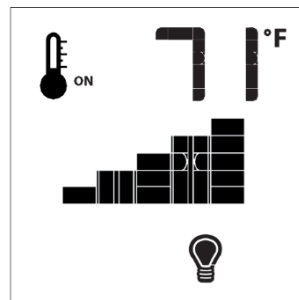
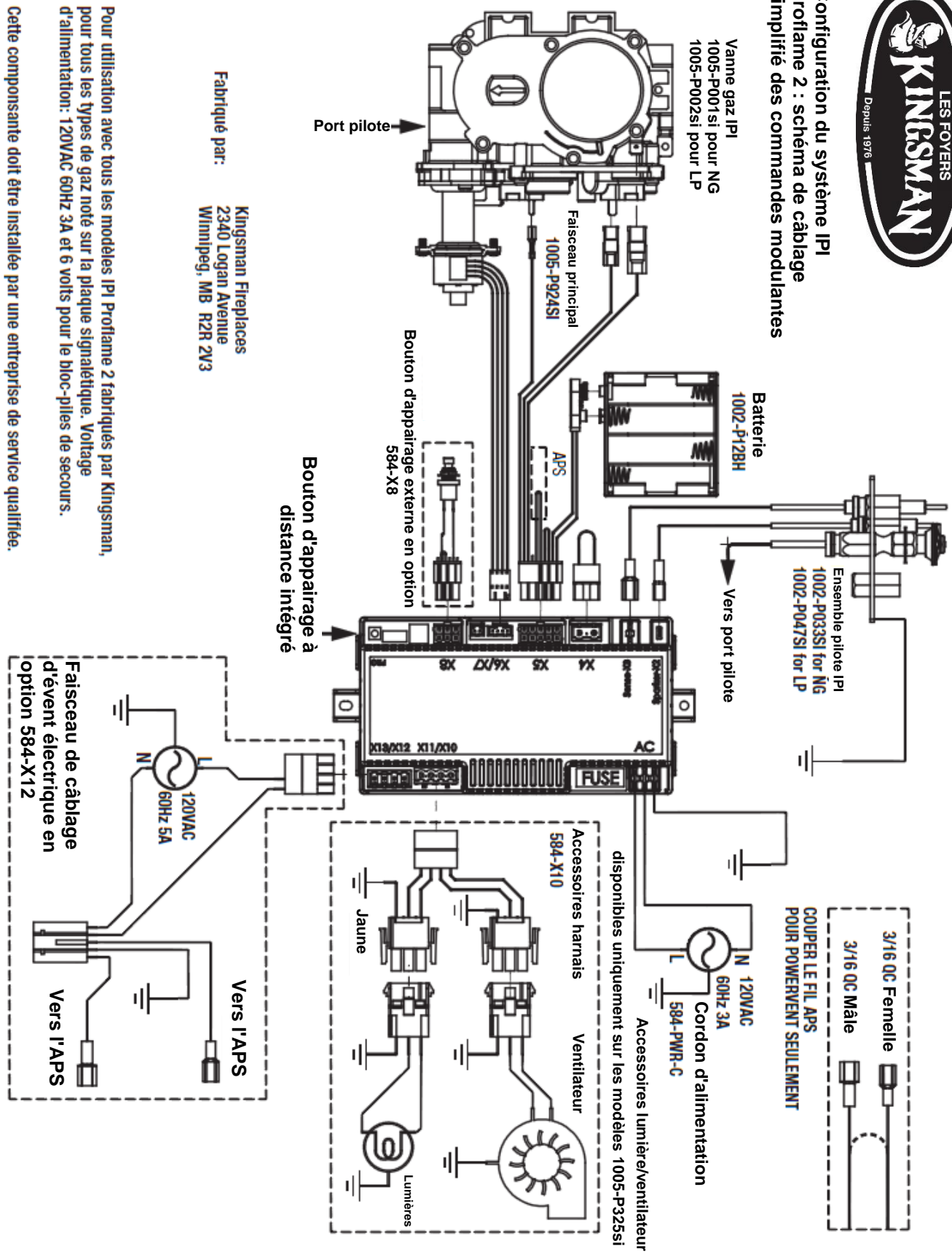

Fig. 16



Configuration du système IPI
Proflame 2 : schéma de câblage
simplifié des commandes modulaires



Fabriqué par:
 Kingsman Fireplaces
 2340 Logan Avenue
 Winnipeg, MB R2R 2V3

Pour utilisation avec tous les modèles IPI Proflame 2 fabriqués par Kingsman, pour tous les types de gaz noté sur la plaque signalétique. Voltage d'alimentation: 120VAC 60Hz 3A et 6 volts pour le bloc-piles de secours.
 Cette composante doit être installée par une entreprise de service qualifiée.

WMBH – Support de batterie mural – Modèles IPI Proflame 1 et 2 - Option

Le WMBH offre la possibilité d'un emplacement plus pratique et accessible pour les batteries de secours. **N.B.** : Le WMBH n'est **PAS** un récepteur de télécommande. Il fonctionne **UNIQUEMENT** comme un support de batterie et un sélecteur de mode.

⚠ ATTENTION - NE BRANCHEZ PAS LE SUPPORT DE BATTERIE D'ORIGINE FOURNI AVEC L'APPAREIL DANS LE FAISCEAU DE CÂBLAGE WMBH. NE PAS UTILISER AVEC DES ÉVÉNEMENTS ÉLECTRIQUES.

Liste des pièces:

- [1] Support de batterie
- [1] Support de montage DCHS
- [1] Plaque de recouvrement pour montage mural
- [1] Faisceau de câblage de 16 pi

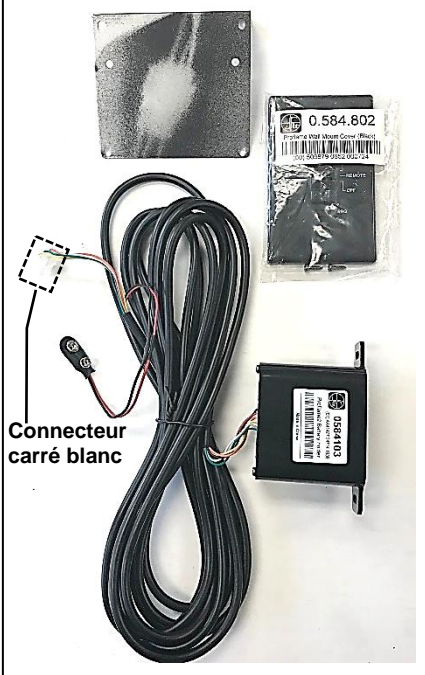

Installation:

- Le récepteur distant peut être monté sur un poteau mural vertical en utilisant le DCHS comme support de montage.
- Assurez-vous que le visage dépasse de 1/2 " afin que la plaque frontale affleure le visage du mur.
- La taille des découpes de cloisons sèches est de 2 " de large sur 4-1 / 8" de haut.
- Doit être installé à moins de 16 pieds de la vanne (12 pieds recommandés).

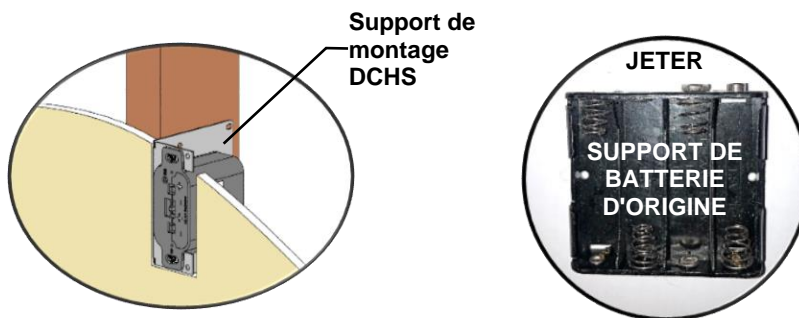

Mode d'emploi:

- **Proflame 1** : réglez l'interrupteur du support de piles sur la position **ON** ou **REMOTE**. Le WMBH fonctionne comme une batterie de secours en cas de panne de courant.
 - **Proflame 2** : réglez l'interrupteur du support de batterie sur la position **REMOTE**.
- REMARQUE** : Si l'interrupteur du support de batterie est réglé sur **ON**, la télécommande sera désactivée. Le WMBH fonctionne comme une batterie de secours en cas de panne de courant. Reportez-vous au manuel qui accompagne le support de batterie pour plus d'instructions.

Proflame 1:

-Branchez le **connecteur de batterie** dans la connexion du **support de batterie** sur le faisceau de câbles.

-Le **connecteur carré** sur le faisceau de câbles de 16 pieds n'est pas utilisé.

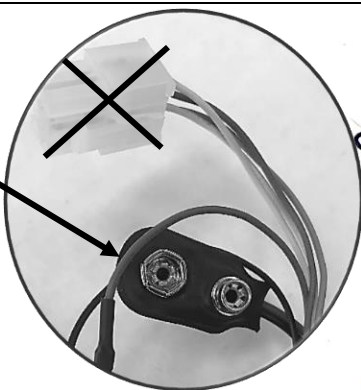

Proflame 2:

-Branchez le **connecteur carré** dans la prise d'interface utilisateur du module P2.

-Branchez le **connecteur de la batterie** dans la connexion du **support de batterie** sur le faisceau de câbles Proflame 2.

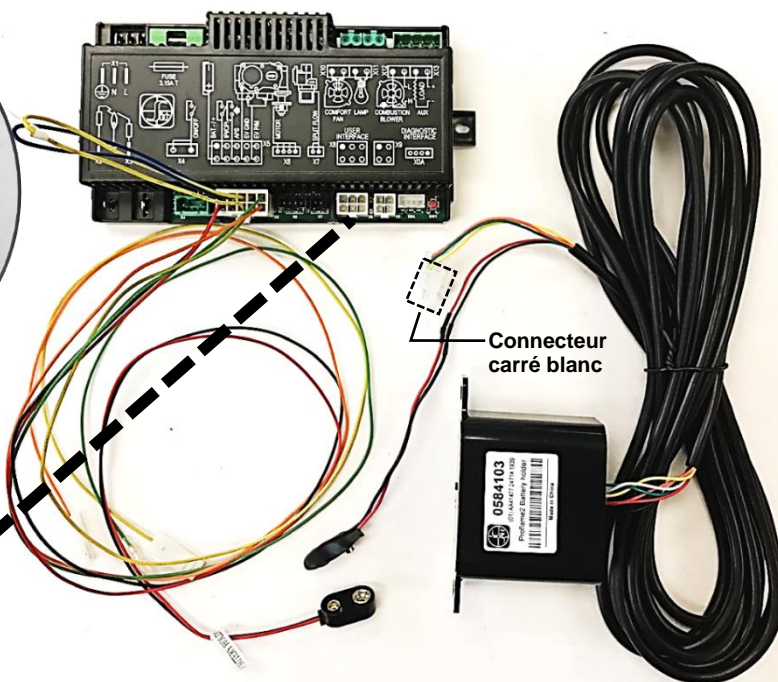
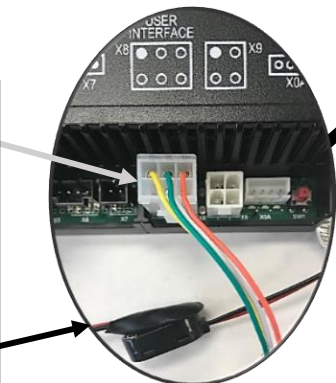

Dégagement des terminaux d'évacuation

N.B. : DES CAGES DE SÉCURITÉ SONT DISPONIBLES POUR TOUS LES ÉVÉNEMENTS D'ÉVACUATION HORIZONTALE. CONSULTEZ LES CODES LOCAUX.

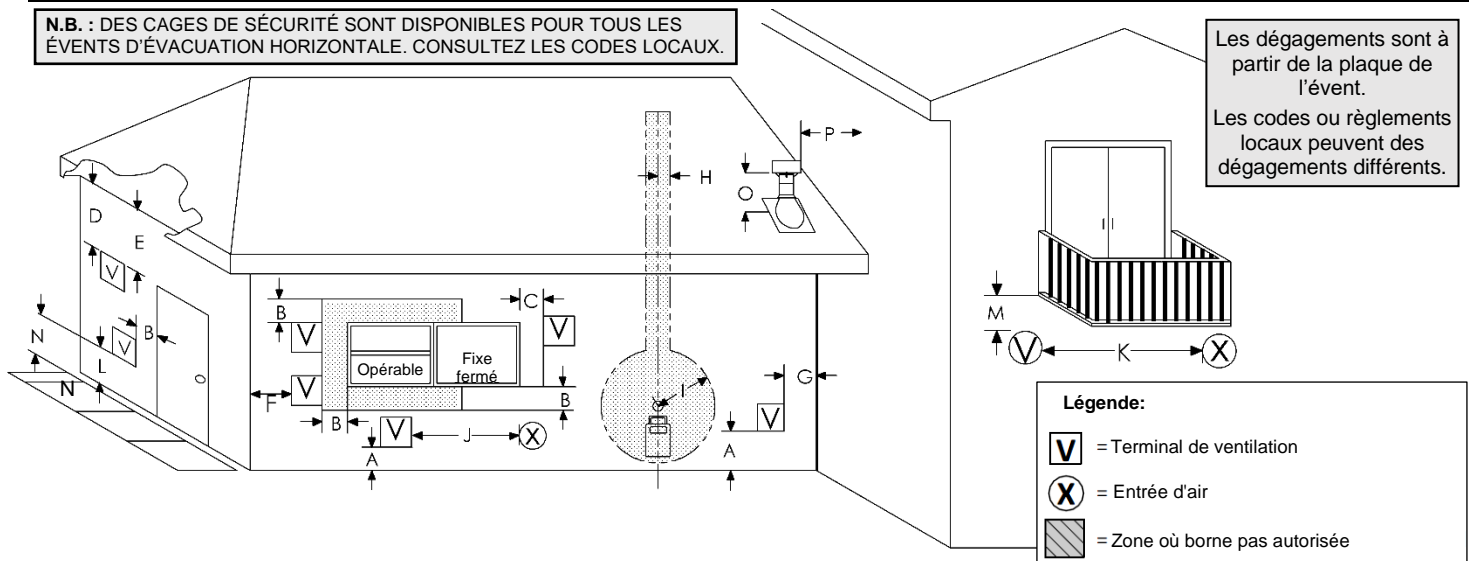

		Installations canadiennes¹	Installations américaines²
A	Dégagement au-dessus du sol, véranda, porche ou balcon	12po (30 cm)	12po (30 cm)
B	Dégagement aux portes et fenêtres pouvant être ouvertes	6po (15 cm) pour appareils ≤ 10,000 Btu/h (3 kW), 12po (30 cm) pour appareils > 10,000 Btu/h (3 kW) and ≤ 100,000 Btu/h (30 kW), 36po (91 cm) pour appareils > 100,000 Btu/h (30 kW)	6po (15 cm) pour appareils ≤ 10,000 Btu/h (3 kW), 9po (23 cm) pour appareils > 10,000 Btu/h (3 kW) and ≤ 50,000 Btu/h (15 kW), 12po (30 cm) pour appareils > 50,000 Btu/h (15 kW)
C	Dégagement à une fenêtre fermée en permanence	12 pouces (30cm) recommandé pour éviter la condensation sur la fenêtre	12 pouces (30cm). 9 pouces (23cm) pour appareils 50 000 Btu et moins
D	Le dégagement vertical aux soffites ou soffite de vinyle / bardage aérés situés au-dessus de l'évent, à l'intérieur d'une distance horizontale de 2pi [60cm] à partir du centre de l'évent	18 pouces (46cm)	18 pouces (46cm)
E	Dégagement aux soffites non aérés	12 pouces (30cm)	12 pouces (30cm)
F	Dégagement de la plaque de l'évent à un coin extérieur	3po *	3po *
G	Dégagement de la plaque de l'évent à un coin intérieur	3po *	3po *
H	Dégagement à une ligne se prolongeant au-dessus du centre du compteur/régulateur de gaz	3pi [91cm] de chaque côté sur une hauteur de 15pi [4,5m] au-dessus du compteur/régulateur	3pi [91cm] de chaque côté sur une hauteur de 15pi [4,5m] au-dessus du compteur/régulateur
I	Dégagement à la sortie d'entretien du régulateur	3pi (91 cm)	3pi (91 cm)*
J	Dégagement aux entrées d'air non mécanisées de l'édifice ou aux apports d'air de tout autre appareil	6po (15 cm) pour appareils ≤ 10,000 Btu/h (3 kW), 12 po (30 cm) pour appareils > 10,000 Btu/h (3 kW) and ≤ 100,000 Btu/h (30 kW), 36 po (91 cm) pour appareils > 100,000 Btu/h (30 kW)	6 po (15 cm) pour appareils ≤ 10,000 Btu/h (3 kW), 9 po (23 cm) pour appareils > 10,000 Btu/h (3 kW) and ≤ 50,000 Btu/h (15 kW), 12 po (30 cm) pour appareils > 50,000 Btu/h (15 kW)
K	Dégagement aux dessus des entrées d'air mécanisées	6pi (1.83 m)	3pi [91cm] si à moins de 10pi [3m] horizontalement
L	Dégagement au dessus d'un trottoir ou d'une entrée pave située sur une propriété publique	7pi (2.13 m)	* (Note 2)
M	Dégagement sous une véranda, porche, patio ou balcon	12po (30 cm) ‡	12po (30 cm) *
N	Où une sortie d'évacuation peut provoquer des accumulations de givre ou de glace dangereuses sur les surfaces de propriété adjacentes	** (Note 1)	* (Note 2)
O	Dégagement au plus haut point de sortie sur un toit	18 po (45cm)	18 po (45cm)
P	Dégagement à un mur à côté ou perpendiculaire 24po [60cm]. (Recommandé pour prévenir la recirculation des gaz d'échappement. Pour des exigences additionnelles consultez les codes locaux.)	24 po (60cm)	24 po (60cm)

N.B. :

- 1) Conformément au code du gaz naturel et propane CSA B149.1, en vigueur.
 - 2) Conformément au code national ANSI Z223.1/NFPA 54, en vigueur.
- * Vérifiez les dégagements prescrits par les codes locaux et les exigences du fournisseur de gaz.
- ** Un événement ne doit pas se terminer directement au-dessus d'un trottoir pavé ou d'une allée pavée qui est situé entre deux habitations unifamiliales et dessert les deux habitations. N.B. : Cela ne s'applique pas aux appareils sans condensation (province de l'Ontario UNIQUEMENT).
- ‡ Permis seulement si la véranda, le porche, le patio ou le balcon est complètement ouvert sur au moins 2 côtés sous le plancher.

Il est impératif que l'évent de sortie soit situé selon les distances, tel qu'indiqué. Il ne doit pas y avoir quoi que ce soit comme par exemple buissons, clôtures, cabanons, patios ou autre construction qui puisse obstruer la sortie d'évacuation à moins de 24po de la plaque de l'évent.

Ne pas situer l'évent de sortie dans des endroits propices aux accumulations de neige ou de glace. Après une chute de neige, assurez-vous que l'évent n'est pas obstrué et dégagez-le pour prévenir un blocage accidentel du système d'évacuation. Lorsque vous utilisez une souffluse, assurez-vous que la neige n'est pas dirigée vers l'évent de sortie.

L'évent ne doit pas être enfoncé dans le mur ou dans le revêtement. Si la finition du mur extérieur est en vinyle ou en bois, il est **nécessaire** d'installer un écran de revêtement. No de pièce ZDVSSLR.

Information générale sur les conduits d'évacuation

Cet appareil à gaz est approuvé pour une évacuation horizontale par un mur ou verticale par le toit. Seul des ensembles d'évacuation Kingsman Flex(Z-Flex) et des composantes spécifiquement approuvés et CERTIFIÉS pour cet appareil peuvent être utilisés.

! N.B. : Le système d'évacuation Kingsman Flex est OBLIGATOIRE avec le MQRB4436 et MQRB6961. L'utilisation des systèmes DuraVent- DirectVent Pro ou à conduits rigides ne sont pas permis à moins qu'un l'évent Mécanisé ne soit utilisé.

L'utilisation des systèmes d'évacuation directe DuraVent- DirectVent Pro (modèle DV-GS), AmeriVent, ICC Excel Direct, Metal Fab Sure-Seal DV et Selkirk Direct Temp sont également approuvées pour **MQRB5143**.

DuraVent- DirectVent Pro, AmeriVent & Selkirk Direct Temp

Lorsque vous utilisez les systèmes d'évacuation DuraVent- DirectVent Pro, AmeriVent, ICC Excel Direct, Metal Fab Sure-Seal DV et Selkirk Direct Temp vous devez utiliser un adaptateur DuraVent. (no de pièces Z57DVFA). Suivez les instructions fournies par le manufacturier en question pour l'installation des conduits et conformez-vous aux dimensions de dégagements fournies dans ce manuel. Appliquez un cordon de scellant haute température Mill Pac au conduit de l'appareil lors de l'utilisation d'un adaptateur DuraVent. **AVERTISSEMENT : NE PAS mélanger des pièces de différents systèmes sauf si spécifié dans le manuel.**

Prévention des problèmes de moisissure

Pour les événements verticaux dans un grenier, isolez les manchons muraux et les boîtes de support avec de la laine minérale non combustible (Roxul, Rockwool, Thermafiber UltraBatt, etc.).

Fixez et scellez le pourtour extérieur du manchon mural ou de la boîte de support au coupe-vapeur existant.

Adaptateur 8po pour conduit rigide, pour MQRB5143 Série Infinite (Z57DFA)

Contenu : 1x Plaque adaptateur 8po

6x Vis DT

1. Enlevez les 2 espaceurs du côté du carneau du foyer
2. Mettre de la silicone rouge RTV sous la plaque d'adaptateur autour du périmètre des vis.
3. Fixez la plaque au dessus du foyer avec les vis DT fournies.
4. Remplacez les espaceurs.

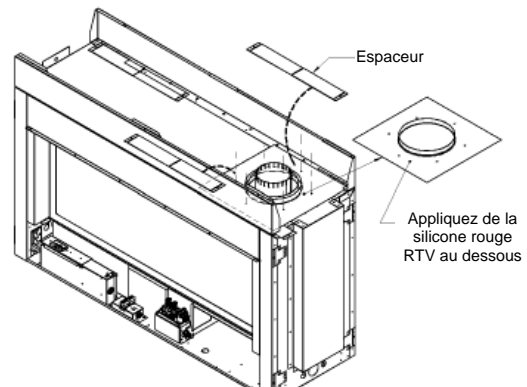

Évacuation avec conduit flexible

Le tuyau flexible est livré non étiré. Lors de l'installation vous devez l'étirer à sa pleine longueur et couper l'excédant. Le tuyau s'étire jusqu'à 2 fois sa longueur (ex : 4pi devient 8 pi.).

N'utilisez pas plus de 2 raccords-union pour allonger les tuyaux courts. Il est préférable d'utiliser une seule section dans une installation pour relier le foyer et l'évent de sortie.

Placez les ressorts d'espacement environ à tout les 2pi pour stabiliser le conduit flexible de 5po à l'intérieur du conduit flexible de 7po. Pour les courbes, placez les ressorts dans la courbe ou avant et après. (Voir fig.2)

Évent de sortie

Il est impératif que l'évent de sortie soit situé selon les distances, tel qu'indiqué. Il ne doit pas y avoir quoi que ce soit comme par exemple buissons, clôtures, cabanons, patios ou autre construction qui puisse obstruer la sortie d'évacuation à moins de 24po de la plaque de l'évent.

Ne pas situer l'évent de sortie dans des endroits propices aux accumulations de neige ou de glace. Après une chute de neige, assurez-vous que l'évent n'est pas obstrué et dégagez-le pour prévenir un blocage accidentel du système d'évacuation. Lorsque vous utilisez une souffleuse, assurez vous que la neige n'est pas dirigée vers l'évent de sortie.

L'évent de sortie ne doit pas être enfoncé dans le mur.

N'UTILISEZ SEULEMENT QUE DES COMPOSANTES SPÉCIALEMENT APPROUVÉES ET IDENTIFIÉES POUR CE FOYER

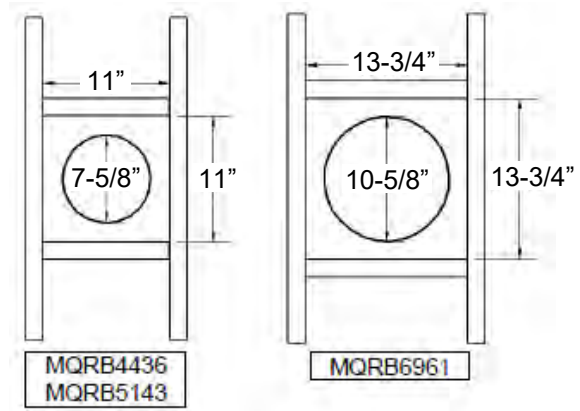
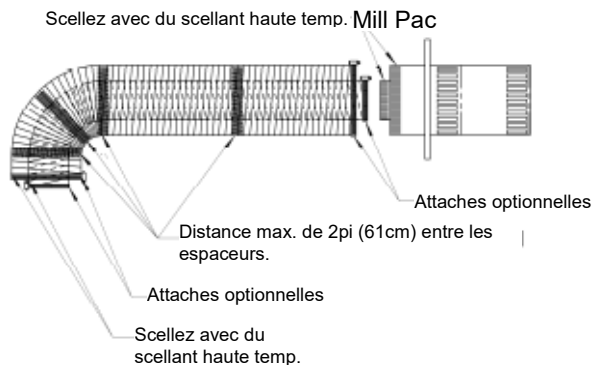

Figure 2 – Guide des espaceurs à ressort pour conduit flexible

Les conduits horizontaux nécessitent des courroies de soutien en métal tout les 2pi. Dans les installations déviées, des courroies de soutien devraient être utilisées pour stabiliser le tuyau.

Étirez les tuyaux de 5po et 7po pour que le tuyau de 7po dépasse du mur extérieur d'environ 2po ou 3po et le tuyau de 5po sorte de celui de 7po d'environ 2po à 3po. Attachez le tuyau de 5po à l'évent de sortie en premier et fixez-le à l'aide de scellant et de 4 vis puis attachez le conduit flexible de 7po à l'évent de sortie et fixez-le à l'aide calfeutrage et de vis.

Utilisez du scellant haute temperature Mill Pac

Appliquez un ruban de sellant Mil Pac haute température à tous les joints et utilisez 4 vis pour fixer chaque conduit au foyer, à l'évent de sortie et joint si vous joignez des sections de conduit.

N.B. Il est primordial, pour assurer le fonctionnement sécuritaire et approprié de ce foyer, que tous les joints du conduit et de sa doublure intérieure soient scellés avec une bonne quantité de calfeutrant. N'utilisez que les rubans et scellant recommandés dans ce manuel. Scellant Mill Pac.

Conduits d'évacuation et composantes

Comme il est très important que le système d'évacuation maintienne un équilibre entre l'entrée d'air de combustion et la sortie de fumée, certaines restrictions de configuration de conduit d'évacuation s'appliquent et doivent être strictement respectées. Le tableau de la page suivante montre la relation entre les conduits d'évacuation verticaux et horizontaux pour déterminer la longueur des différents conduits.

La longueur maximale de conduit horizontal avec un coude à 90 degrés au carneau (sortie de fumée) de l'appareil est de 3pi. La longueur maximale est de 20pi lorsque la longueur verticale est de 8pi. N.B. : Pour chaque 12po de conduit horizontal il doit y avoir 1/4po de conduit vertical.

Notez que 2 coudes à 90° additionnels ou l'équivalent sont autorisés. Pour ce faire, la longueur du conduit horizontal doit être réduite de 36 po par coude à 90° ou de 18po par coude à 45°. Pour chaque coude à 45 degrés, vous devez réduire la longueur du conduit horizontal de 18po.

La longueur maximale de conduit vertical est de 43pi (13,1m).

N.B. : Pour chaque coude à 45 degrés installé sur le conduit horizontal, vous devez réduire la longueur du conduit horizontal de 18po (46cm). Ceci ne s'applique pas aux coudes à 45 degrés installés dans les conduits verticaux.

Exemple : Si la longueur du conduit horizontal est de 10pi (3m) et que 2 coudes à 45 degrés sont nécessaires, la longueur du conduit horizontal doit être réduite à 7pi. Si 10pi de conduit horizontal sont nécessaires en combinaison avec 2 courbes à 45 degrés, le conduit vertical doit être augmentée correctement. Référez-vous au **Tableau de conduits horizontaux** pour la relation entre les conduits horizontaux et verticaux.

Important : Installez toujours le foyer de façon à ce que le moins possible de conduits déviés et/ou horizontaux soit nécessaires. Pour chaque 12po de conduit horizontal il doit y avoir 1/4po de conduit vertical.

Le dégagement minimal de l'évacuation aux combustibles est de 1" sauf pour les exceptions suivantes :	MQRB4436	MQRB5143	MQRB6961
Dessus du conduit horizontal	2"	2"	2"
Dessus du coude 90° dans une enchâssure de moins de 72"	5" avec l'écran isolant (Z57WTS)	5" avec l'écran isolant (Z57WTS)	NA
Dessus du coude 90° dans une enchâssure de plus de 72"	4"	4"	NA
Dessus du coude 90° dans une enchâssure de moins de 78"	NA	NA	6-1/2" avec l'écran isolant (Z57WTS)
Dessus du coude 90° dans une enchâssure de plus de 78"	NA	NA	6-1/2"
Hauteur minimale d'une enchâssure (Voir la section « Hauteur de l'enchâssure » de ce manuel).	60"	60"	64" pour installations verticales 68" pour installations horizontales
Hauteur minimale de l'évent à partir du bas de l'appareil	37-1/2" avec 1/4" de montée par pi	51-1/2" avec 1/4" de montée par pi	56-1/2" avec 1/4" de montée par pi

Tableau de conduits horizontaux

Pour utiliser le tableau de conduits horizontaux (Voir tableau 1), déterminez la hauteur du système et le nombre de coudes nécessaires. Repérez la valeur dans la première colonne et déplacez-vous pour voir la quantité maximale correspondante de conduit horizontal permise. **Toutes les mesures sont à partir du bas du foyer.**

	Total vertical		Max. Horizontal		Total vertical		Max. Horizontal	
	Pieds	Mètres	Pieds	Mètres	Pieds	Mètres	Pieds	Mètres
MQRB4436	37-1/2"	1						
MQRB5143	51-1/2"	1,3	3	0,91				
MQRB6961	56-1/2"	1,4						
Seuls MQRB4436	4	1,2*	4*	1,2*	14	4,3	20	6,1
	5	1,5	5	1,5	15	4,6	20	6,1
	6	1,8	8	2,4	16	4,9	20	6,1
	7	2,1	15	4,6	17	5,2	20	6,1
	8	2,4	20	6,1	18	5,5	20	6,1
	9	2,7	20	6,1	19	5,8	20	6,1
	10	3,0	20	6,1	20	6,1	20	6,1
	11	3,4	20	6,1	25	7,5	15	4,6
	12	3,7	20	6,1	30	9,0	10	3,0
	13	4,0	20	6,1	43	12,2	0	0

La hauteur d'installation verticale minimale doit être respectée.

conduit flexible doit être complètement tendu.

Pour les installations au propane à l'horizontal pour MQRB4436 & MQRB5143, l'évacuation doit être verticale sur au moins 2 pieds avant de devenir horizontale.

Tableau 1 – tableau d'évacuation horizontale

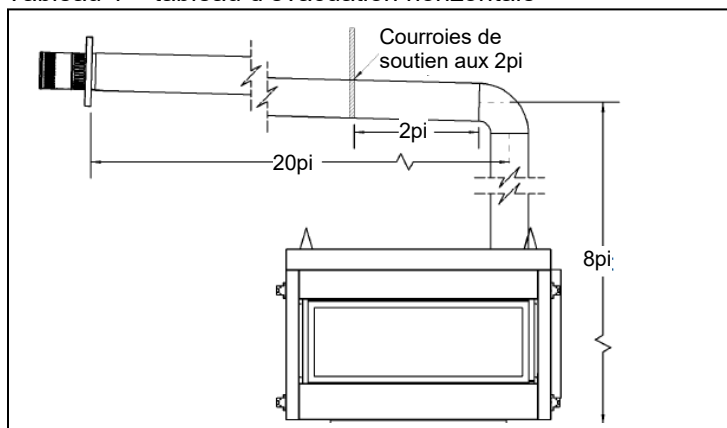
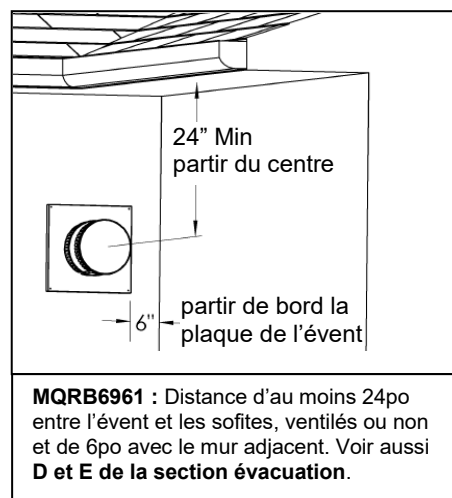

Figure 1



N.B. : L'emplacement du foyer doit être choisi de façon à ce que les dimensions de l'évacuation soient selon les mesures stipulées dans ce manuel. Le maximum de conduit vertical est de 43pi. S.v.p. voir la section « Dégagements aux combustibles » de ce manuel.

MQRB5143 / MQRB4436 Voir la page : **Ajustement du réducteur de carneau** pour les installations à évacuation verticale.

DES CAGES DE SÉCURITÉ SONT DISPONIBLES POUR TOUS LES ÉVÉNEMENTS D'ÉVACUATION HORIZONTALE.

Exemples de systèmes d'évacuation

Tous les conduits horizontaux ont une pente montante d'au moins 1/4" par pied

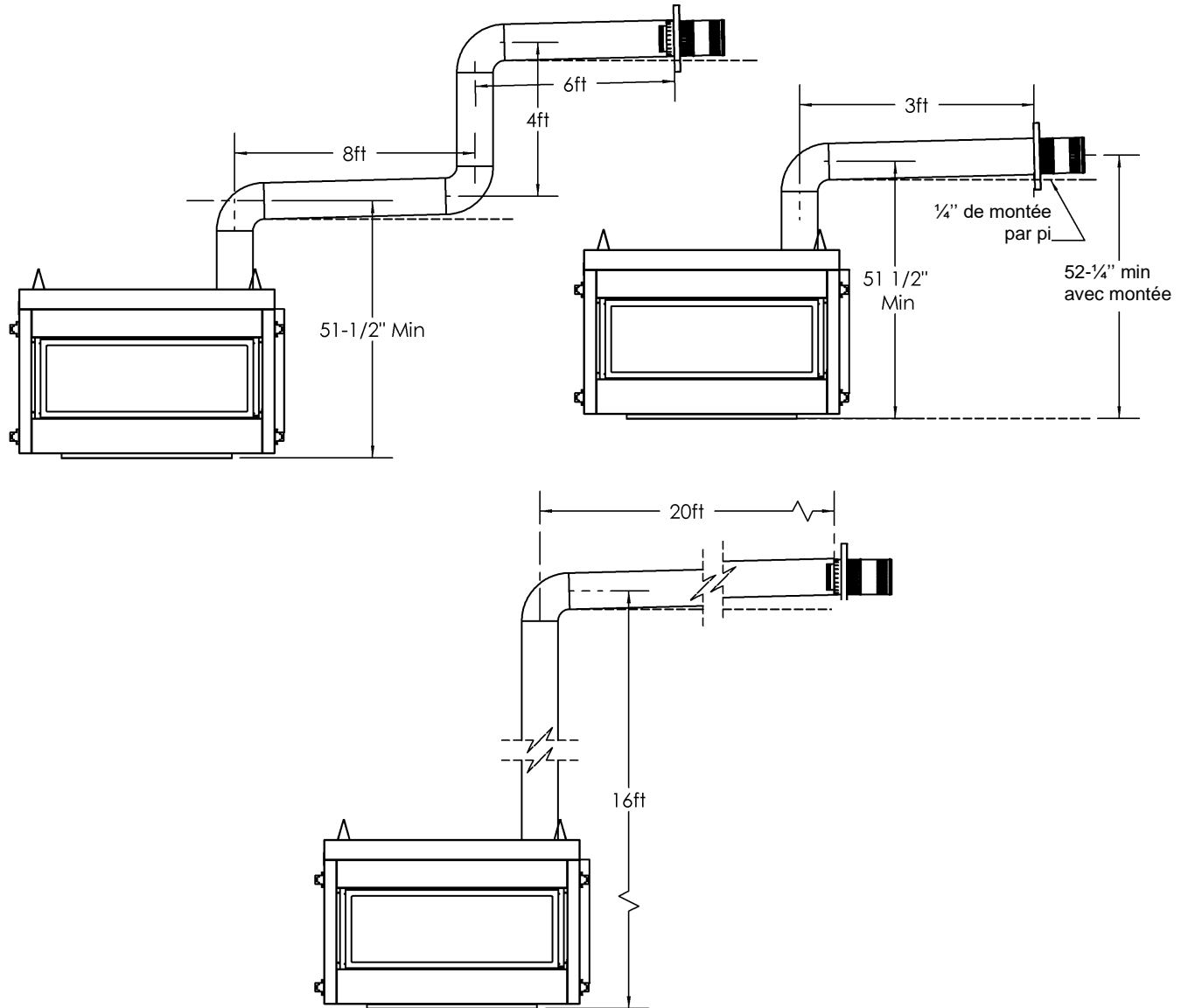

Manchon mural et support pour toiture

Le manchon mural est utilisé dans les installations horizontales pour protéger les matériaux combustibles autour de l'évacuation. Utilisez le manchon de grandeur approprié pour chaque modèle. Contactez votre distributeur pour plus d'information. Voir la section évacuation à travers un mur pour les dimensions de coupe.

Le support pour toiture est utilisé pour fixer le conduit vertical là où il traverse le toit. Le support pour toiture ne doit être utilisé qu'avec un conduit rigide.

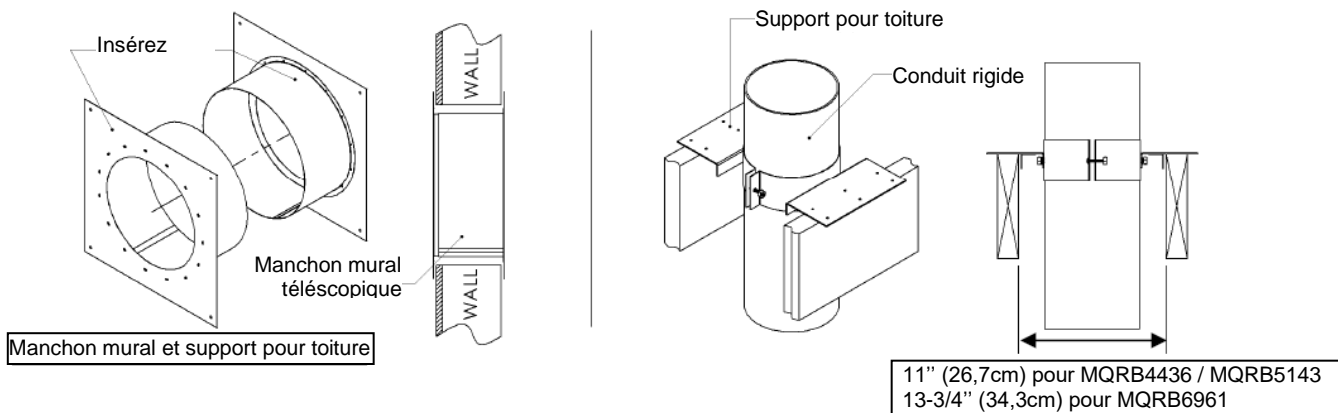

Installation de l'évacuation à travers un mur

N.B. : l'écran isolant (Z57WTS) doit être installé dans les enchâssures de moins de 72po pour le MQRB4436 / MQRB5143 et de moins de 78po pour le MQRB6961.

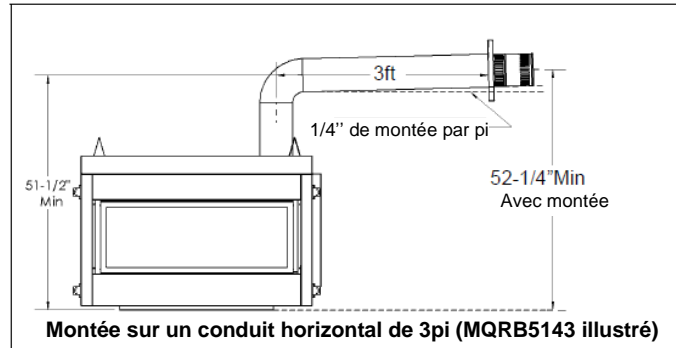
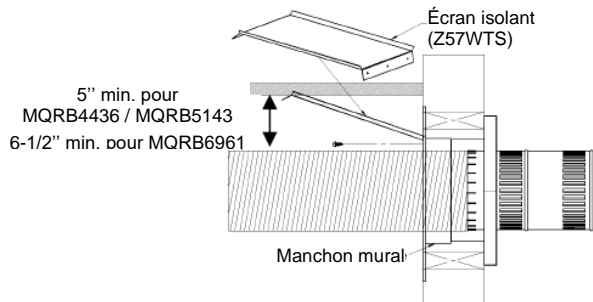

La distance minimale entre le plancher du foyer et le centre de l'évent est de 37-1/2" (95cm) pour le **MQRB4436**, 51-1/2" (131cm) pour le **MQRB5143** et de 56-1/2" (144cm) pour le **MQRB6961**. Ces dimensions sont pour les installations où l'évent se trouve immédiatement après la montée à partir de l'appareil (i.e. longueur horizontale minimale/zéro). Pour les installations où une portion de l'évacuation est horizontale référez-vous au tableau des conduits horizontaux pour déterminer l'emplacement du trou de l'évent.

1. Pour murs combustibles percez le mur en prévoyant un espace pour un manchon de 11po x 11po (28cm x 28cm) (dimension intérieure) pour le MQRB4436 / MQRB5143 et 13-1/2po x 13-1/2po (35cm x 35cm) pour le MQRB6961. Pour murs non combustibles percez un trou de 8po (20cm) de diamètre pour le MQRB4436 / MQRB5143 et 11po (28cm) de diamètre pour le MQRB6961. (Voir les détails ci-dessous)
2. Voir la section **Dégagements aux combustibles** de ce manuel. Sélectionnez la longueur approximative de votre évacuation, des mesures précises ne sont pas nécessaire parce que le conduit flexible peut être étiré.
3. Pour installer le manchon centrez-le à l'intérieur de l'ouverture de 11po x 11po, ou 13-1/2po x 13-1/2po, de la charpente et fixez-le. Passez le conduit dans le manchon mural. Avant de joindre les conduits appliquez un ruban de scellant (Mill Pac) au bout du conduit. Fixez en premier le conduit intérieur à l'évent avec du scellant et les 4 vis fournies. À ce moment assurez-vous que les ressorts d'espacement sont fixés au tuyau intérieur. Ensuite fixez le conduit extérieur de la même manière.
4. Placez l'évent de sortie et scellez-le au mur avec du calfeutrage autour du manchon pour le rendre résistant aux intempéries. Après avoir installé l'évent de sortie, revérifiez pour vous assurer que le conduit sort du manchon et se connecte bien à l'évent de sortie. Avant de connecter les tuyaux au carneau du foyer, Appliquez un ruban de sellant haute température (Mill Pac) au bout du tuyau. Premièrement, attachez le tuyau de fumée intérieur au foyer avec du scellant et fixez avec les 4 vis fournies. À ce moment, assurez-vous que les ressorts d'espacement sont fixés au tuyau, tel que nécessaire. Puis attachez le tuyau extérieur de la même façon.
5. Placez les courroies de métal tout les 2pi (61cm) pour stabiliser les conduits flexibles horizontaux. Revérifiez le foyer pour vous assurer qu'il est de niveau, bien positionné et ancré.
6. Placez les courroies de métal pour stabiliser les conduits flexibles verticaux et maintenir un dégagement minimum de 1po (2,5cm) ou plus.
7. Pour une finition de mur extérieur avec un revêtement de vinyle ou de bois, il est nécessaire d'installer un écran de revêtement. No de pièce : ZDVSSLR. **NB: la sortie de ventilation ne doit pas être encastré dans le mur ou le revêtement extérieur.**

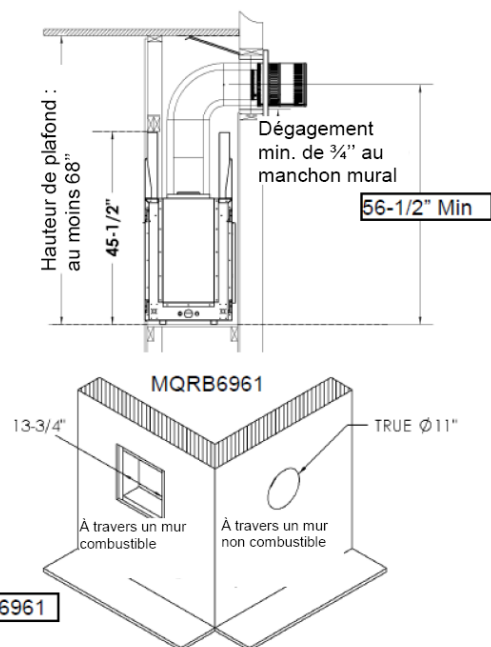
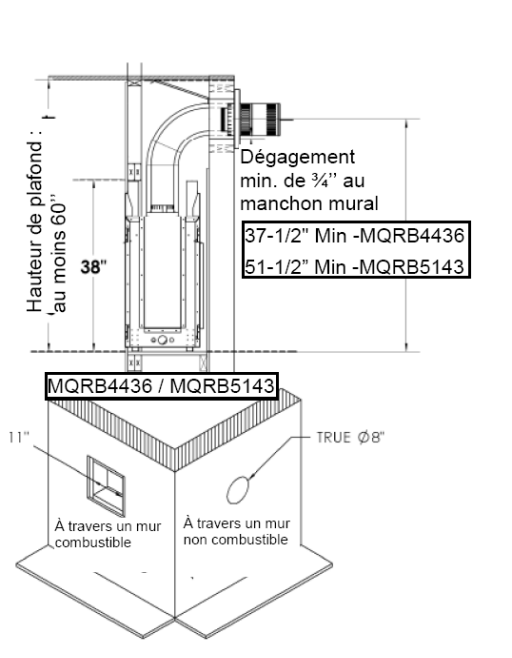

-POUR LES MODÈLES DE LA SÉRIE INFINITE II SEULEMENT-

2 évents en tuba sont disponibles pour les modèles MQRB4436 / MQRB5143 s'il est nécessaire de relever la sortie de l'évacuation sur l'extérieur de l'édifice :

Z57ST24 (hauteur 24", 14-1/2" center à center) Z57ST36 (hauteur 36", 26-1/2" center à center)

Suivre les procédures normales d'installation pour évacuation horizontale. Si l'évent en tuba doit être localisé sous la ligne de sol, une margelle avec un bon drainage est recommandée. Suivez les codes locaux. Laissez un dégagement de 2" sous le tuba pour éviter les infiltrations d'eau dans le tuba. Ne pas construire de mur autour du tuba ni tout autre type de cloison. **Ne pas remblayer.** La pente de terrain doit faire en sorte d'éloigner l'eau de la maison. Suivre tous les codes locaux.

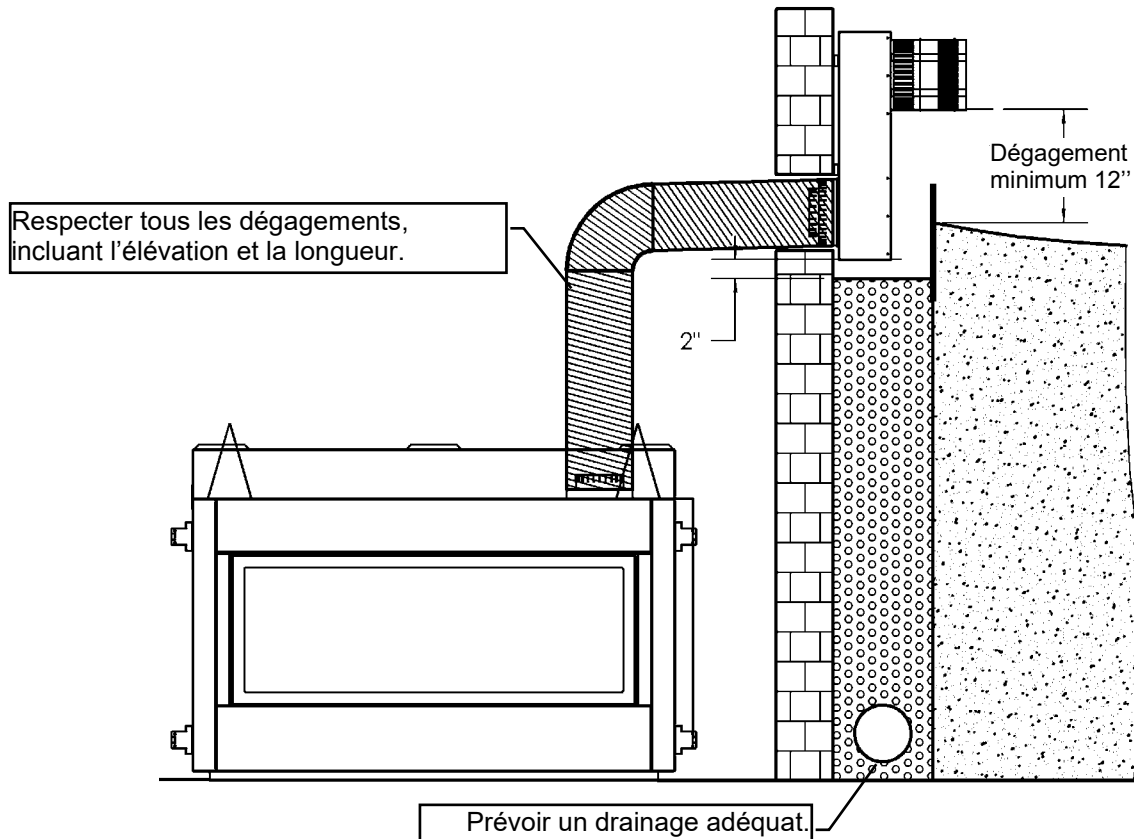
**-SUIVRE TOUS LES CODES LOCAUX-**

- Une cage de sécurité (Z57STSC) est aussi disponible. Placez la cage de sécurité sur le tuba et fixez-la avec 4 vis DT (fournies avec la cage de sécurité).

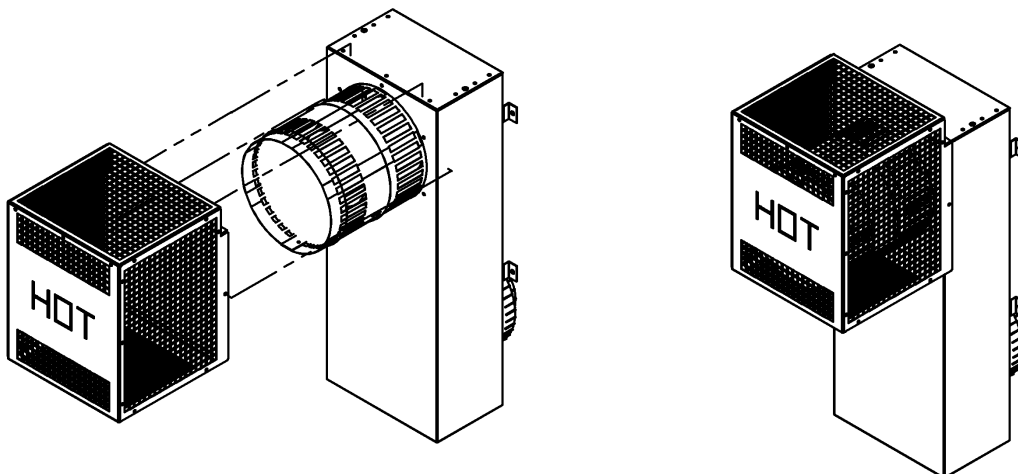

Conduits d'évacuation sans déviation à travers le toit

Un écran d'isolation pour grenier doit être installé lorsque le conduit d'évacuation passe d'un espace habitable plus bas à un grenier où la cheminée n'est pas dans une gaine isolante. Cet écran est conçu pour empêcher l'isolation de toucher à la cheminée.

Lorsque vous installez l'écran d'isolation pour grenier à l'endroit où la cheminée passe d'un espace habitable à un grenier, installez l'écran à partir du bas et clouez-le en place à l'aide de clous vrillés de 1po.

Un coupe-feu doit être installé sous le bas des solives lorsque le conduit traverse un plancher ou un plafond. Si un écran d'isolation pour grenier est utilisé, un coupe-feu n'est pas nécessaire.

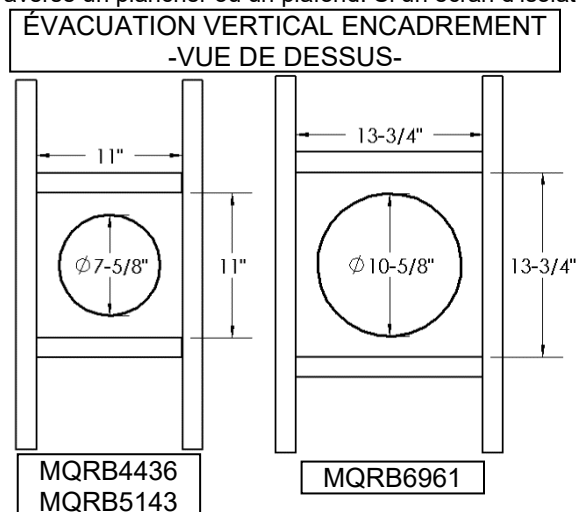
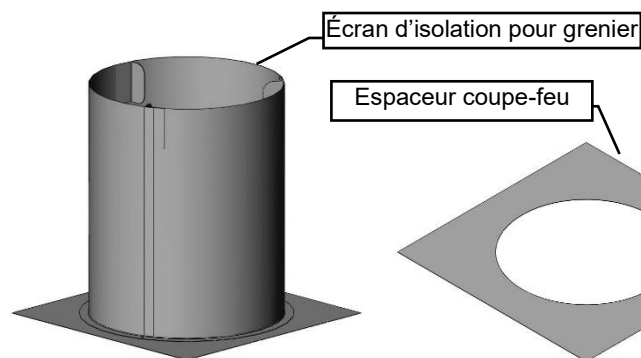

Utilisation avec coudes flexibles

Courbez le tuyau flexible pour éviter d'avoir à couper les solives.

Lorsque vous utilisez une courbe à 45°, un support de courbe est nécessaire directement au dessus de la courbe la plus haute.

Lorsque vous installez une courbe dans une zone de solives, un dégagement minimum de 4po aux matières combustibles au dessus de la courbe doit être maintenu, pour le côté et le dessous du tuyau, un dégagement minimum de 1po aux matières combustibles doit être maintenu. Si le conduit passe horizontalement, un dégagement minimum de 2po au dessus du conduit horizontal doit être maintenu.

La hauteur verticale maximale du système de conduits ne devrait pas excéder 43pi.

Utilisez un support de toit et un tuyau rigide au niveau du toit. Le tuyau flexible n'est pas autorisé au niveau du toit.

Lorsque le conduit pénètre dans le toit, un tuyau rigide galvanisé doit être utilisé. Attachez le tuyau flexible au tuyau rigide de avec du scellant haute température, fixez avec 4 vis et assurez-vous qu'il soit bien fixés. Le conduit flexible intérieur doit être fixé avec 4 vis qui doivent pénétrer le conduit flexible et la section intérieure de l'évent.

Le dégagement de l'évent de sortie vertical est de 18po (45,7cm) au dessus du toit, mesuré à partir du point de sortie le plus élevé sur la toiture.

Soutenir les conduits verticaux pour maintenir un dégagement aux combustibles d'au moins 1po.

Solin de toiture

Assurez vous d'avoir le bon solin de toiture en vérifiant la pente du toit en utilisant un niveau et deux règles, ou en utilisant une carte de pente de toit.

Glissez un solin de toiture approprié à votre pente de toit sur la sortie du conduit. Placez le bord de la plaque du solin qui sera sur la partie la plus haute de la pente du toit sous les bardeaux. Les deux côtés et le bord le plus bas se placent sur les bardeaux.

N.B. : Au bord supérieur de la plaque du solin, soulevez les bardeaux et clouez la plaque au tablier de toiture, puis cémentez les bardeaux à la plaque à l'aide d'un mastic étanche approprié.

Assurez-vous que la cheminée est d'aplomb. Équarrissez la plaque du solin et clouez-la en place au tablier de toiture. Utilisez 12 clous avec des rondelles de Néoprène ou couvrez les têtes avec un mastic approprié. Enroulez le collet de solin autour du conduit par dessus le solin. Fixez les bouts ensemble sans trop les serrer avec l'écrou et le boulon fournis. Glissez le collet vers le bas sur le conduit jusqu'à ce qu'il entre en contact avec le solin. Serrez le boulon et scellez le collet de solin au conduit avec un mastic étanche non combustible approprié.

Le solin et le collet de solin devraient être peints pour s'harmoniser avec les bardeaux. Ceci augmentera la durée de vie et améliorera l'apparence. Nettoyez, apprêtez et peignez avec des produits de peinture appropriés.

Évacuation verticale pour les climats froids

Dans les régions où les températures descendent régulièrement sous -10°C ou 14°F, nous recommandons que l'enchâssure soit isolée, et que le conduit d'évacuation soit entouré d'isolant Mylar là où il passe dans un entre-toit. Ceci augmentera la température du conduit et aidera à l'évacuation dans des conditions de températures froides.

Il est aussi important que les appareils à évacuation directe verticale fonctionnent quotidiennement durant les mois d'hiver ceci empêche le gel de l'évent. Nous recommandons l'utilisation d'un thermostat (interdit pour un appareil installé aux États-Unis) réglé à la température de la pièce pour permettre le fonctionnement cyclique de l'appareil. Pour les modèles comportant un IPI il peut être nécessaire de régler l'appareil en mode de veilleuse continue (Standing pilot) pour garder de la chaleur dans la cavité. Cette procédure évite que de l'air froid pénètre dans la cheminée et se rende vers les pièces de la maison. Par le même fait quand la température interne du foyer est légèrement élevée celui-ci garde sa capacité à évacuer proprement les gaz de combustion. Et facilite le démarrage.

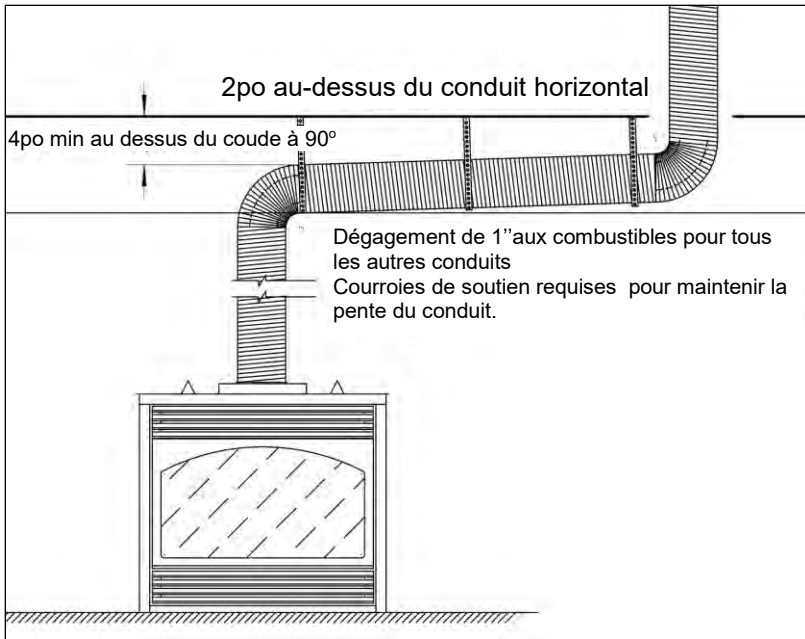

Dégagements pour conduit horizontal

Z710VT Seulement
- restricteur-
Retirer pour les
essais Moins de 15
pieds

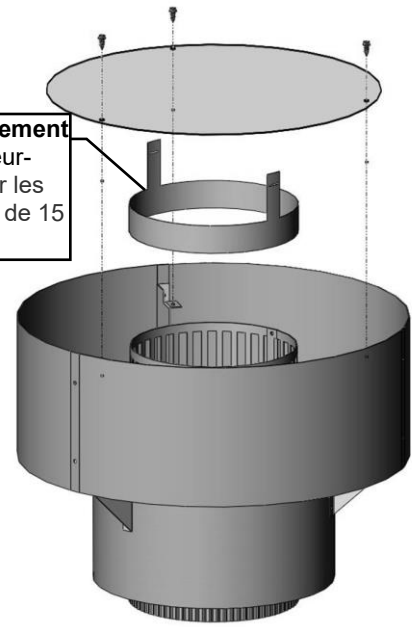

Z57VT pour MQRB4436
Z57VT pour MQRB5143
Z710VT pour MQRB6961

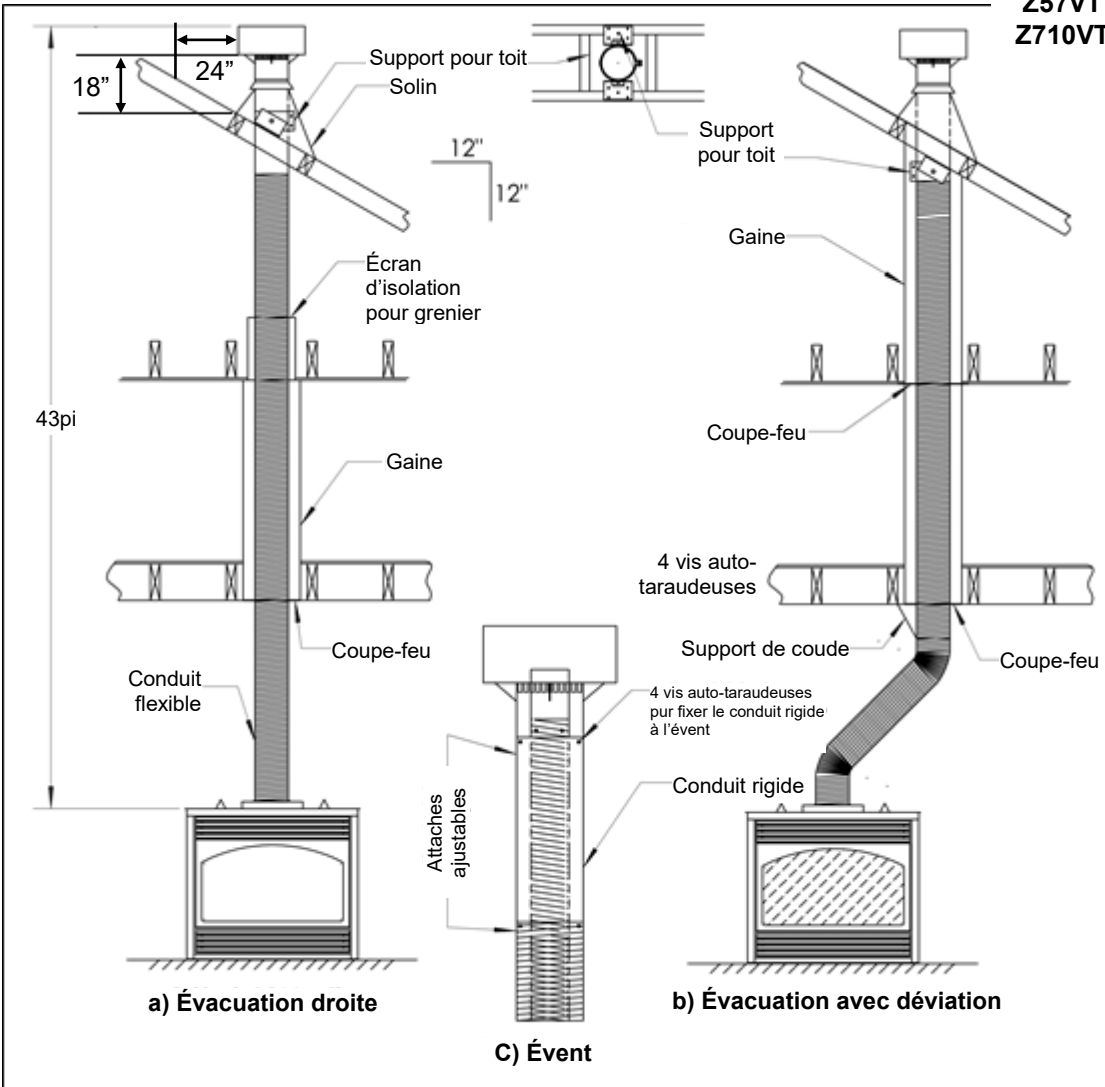

a) Évacuation directe à travers le toit ; b) Évacuation avec déviation flexible ; c) Assemblage de l'évent.

Ajustement du réducteur de carneau pour MQRB4436 / MQRB5143

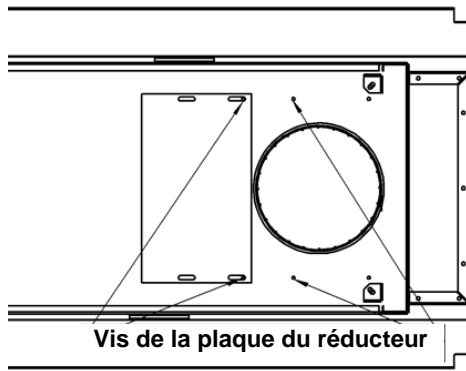

Fig.1

Le **réducteur de carneau** est situé sur le dessus de la chambre de combustion devant le carneau.

Pour les installations à évacuation verticale, il est nécessaire d'utiliser le réducteur de carneau. Le réducteur est réglé en usine, en position complètement ouvert, pour les installations avec conduit horizontal court.

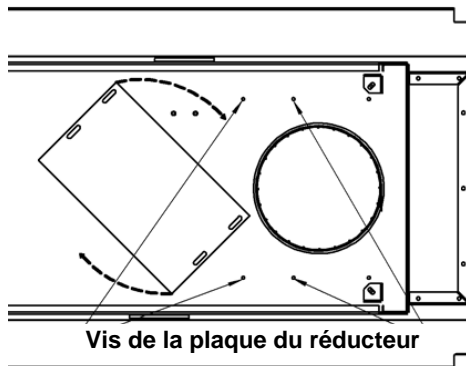

Fig.2

Pour ajuster le réducteur de carneau :

1. Enlevez les 2 vis DT du réducteur de carneau. Enlevez aussi les 2 vis devant le carneau. (Fig.1)
2. Pivotez le réducteur de carneau de 180°. (Fig.2). Placez le réducteur sur le carneau et placez les 4 vis DT dans les trous.

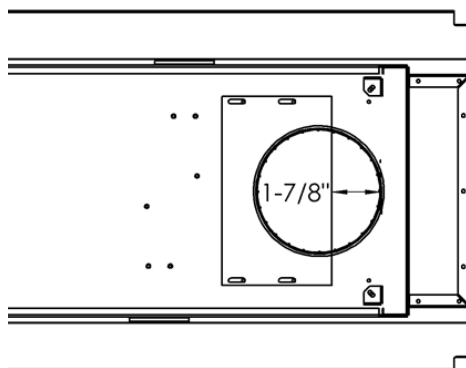

Fig.3

3. Pour un conduit d'évacuation vertical de 20 à 30pi de haut, le réducteur doit laisser une ouverture de 1-7/8" à partir de l'arrière du carneau (Fig.3).

4. Entre 30 et 40pi : Régler le réducteur selon le nombre de coude à 90°.
 - 1 à 2 coudes : 1-3/8"
 - 2 à 3 coudes avec déviations : 1-7/8"

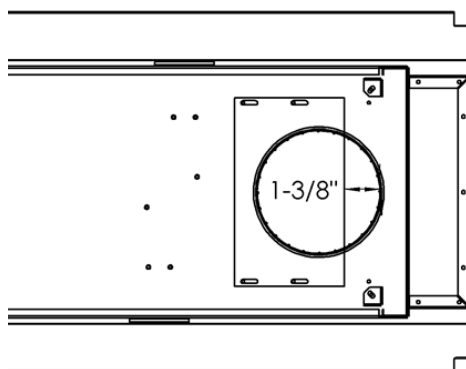

Fig.4

5. Pour un conduit d'évacuation vertical de 40pi ou plus de haut, le réducteur doit laisser une ouverture de 1-3/8" à partir de l'arrière du carneau (Fig.4).

Approuvé l'Évent Mécanisé Horizontal Modèle PVH58 / PVH58FM

Cet appareil est approuvé pour une utilisation avec l'Évent Mécanisé Horizontal PVH58 / PVH58FM

L'évent mécanisé horizontal est conçu pour être utilisé lorsqu'une configuration régulière de l'évacuation n'est pas possible.

N.B. : MODÈLES EQUIPÉS D'UN SYSTÈME D'ALLUMAGE À VEILLEUSE MILLIVOLT/ CONSTANTE : Les évacuations verticales descendantes ne sont pas permises.

N.B. : MODÈLES EQUIPÉS D'UN SYSTÈME D'ALLUMAGE À VEILLEUSE INTERMITTENTE (Proflame 1 ou Proflame 2): Les évacuations verticales descendantes sont permises, cependant, l'interrupteur pour climat froid (mode veilleuse constante) doit être utilisé.

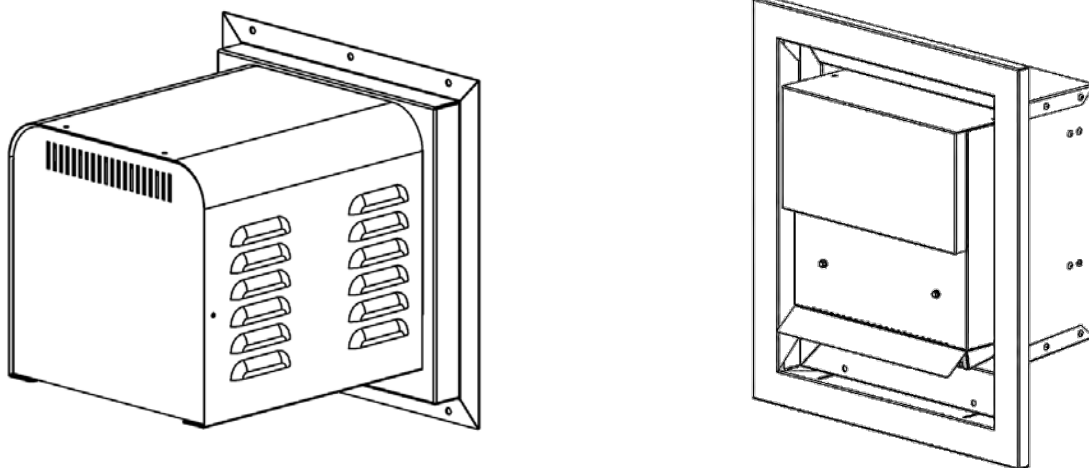

PVH-58 Longueurs d'évacuation Maximum / Minimum :

La longueur **Maximale** de l'évacuation est de 125pi plus six coudes à 90°, avec l'obturateur de l'entrée d'air complètement fermé. L'évent ne doit pas être plus bas que l'appareil.

Cet évent mécanisé peut être installé jusqu'à **8pi** sous le foyer installé si le conduit d'évacuation a moins de 100pi et pas plus de 4 coudes à 90°.

La longueur **Minimale** de l'évacuation est de 1pi verticale x 3pi horizontal x 3pi verticale x 3pi horizontal (reportez-vous au manuel).

Sept coudes 90° sont autorisés si le total horizontal ne dépasse pas 25pi et 15pi pour le vertical.

Reportez-vous au manuel.



Série Infinite 4436 / 5143 / 6961: Installation de Module de contrôle évent mécanisé

UNE BOÎTE DE JONCTION EST FOURNIE AVEC LE FOYER. DES PRISES SUPPLÉMENTAIRES PEUVENT ÊTRE NÉCESSAIRES. CONSULTEZ UN ÉLECTRICIEN QUALIFIÉ

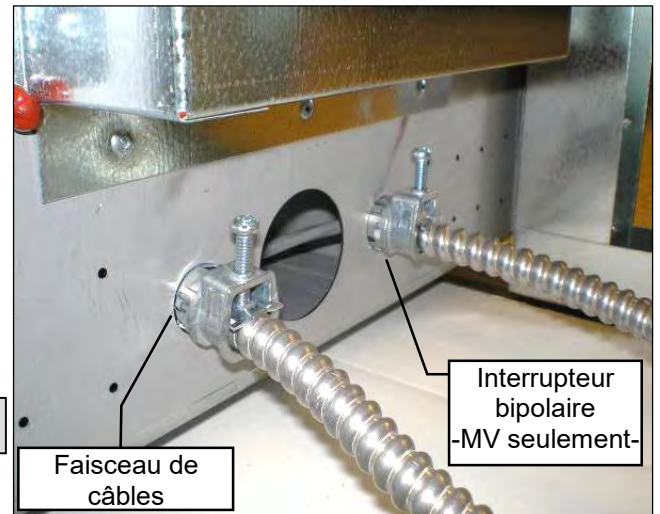
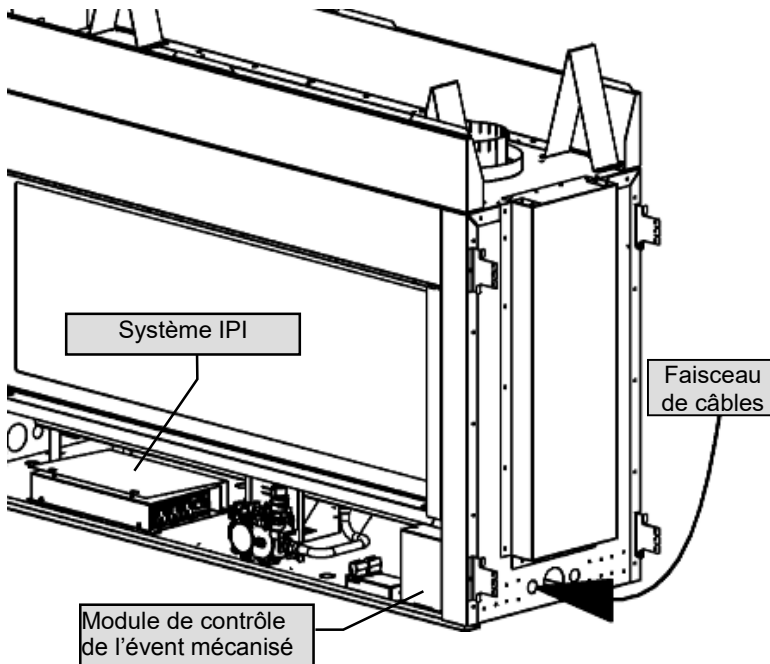

Module de contrôle de l'évent installé dans le foyer (VUE DE DESSUS).

SUIVRE LES INSTRUCTIONS POUR LE SYSTÈME MILLIVOLT OU LE SYSTÈME IPI, SELON LE CAS, POUR COMPLÉTER L'INSTALLATION.

L'événement motorisé PVH58 est approuvé pour utilisation avec les systèmes d'évacuation directe 3/5", 4/6-5/8", 5/8" M&G-DuraVent-DirectVent Pro Direct (Modèles de la série DV-GS), et AmeriVent, ICC Excel Direct, Metal Fab Sure-Seal DV et Selkirk Direct Temp. Suivez les instructions d'installation fournies par le fabricant approprié pour l'installation des conduits, et respectez les dégagements aux combustibles indiqués dans ce manuel. Appliquez un ruban de scellant haute-température Mill Pac à tous les joints de conduits, adaptateurs et événement, tel que recommandé. **AVERTISSEMENT** : NE PAS mélanger des pièces de différents systèmes sauf si spécifié dans le manuel.

Conduits d'évacuation flexibles – Conduits Kingsman Flex (Z-Flex) 4/7", 5/7", 5/8", et 7/10" approuvés

Le conduit Kingsman Flex est livré non étiré. Lorsque vous l'installez, assurez-vous de l'étirer à sa pleine longueur et coupez l'excédent.

Utilisez seulement des raccords et connecteurs approuvés pour faire la jonction des conduits flexibles.

Placez les ressorts d'espacement à environ tous les deux pieds pour stabiliser le conduit intérieur dans le centre du conduit extérieur.

SEULEMENT DES COMPOSANTES D'ÉVACUATION SPÉCIFIQUEMENT APPROUVÉES ET IDENTIFIÉES POUR VOTRE FOYER DOIVENT ÊTRE UTILISÉES.

Lorsque vous formez des courbes, placez un ressort dans la courbe ou avant et après celle-ci. Les portions horizontales doivent être soutenues par ces courroies de métal à tous les deux pieds. Dans les sections déviées des courroies de soutien doivent être installées pour stabiliser le conduit. Étirez les parties intérieure et extérieure du conduit de façon à ce que le conduit intérieur dépasse du conduit extérieur d'environ 2 à 3 pouces. Fixez le conduit intérieur à l'adaptateur en premier et scellez-le avec du scellant et des vis, ensuite fixez le conduit extérieur avec du calfeutrant et des vis. Mettre de la silicone autour de l'événement de sortie pour le rendre étanche à l'eau.

Utilisez du scellant haute-température

Appliquez un ruban de scellant haute-température Millpac à tous les joints et utilisez quatre vis pour fixer chaque conduit au foyer, à l'événement et les conduits entre-eux si vous utilisez plus d'une longueur de conduit.

ÉVACUATION 5/7 : Choisir l'évacuation à utiliser : Section 1 - Conduit rigide 5/8, Section 2 – Conduit rigide 4x6-5/8", Section 3 - Conduit rigide 3/5, Section 4 -Conduit flexible	
SECTION 1	ÉVACUATION DIRECTE EN CONDUIT RIGIDE 5/8 – pour toute l'installation – commandez le Z57DFA
	Au carneau
Z57DFA	Adaptateur Duravent conduit rigide - (5/7" à 5/8" au carneau du foyer)
SECTION 2	ÉVACUATION DIRECTE EN CONDUIT RIGIDE 4x6-5/8" pour toute l'installation – commandez les Z57DFA, ZDVRA et ZDVDIA
Z57DFA	Adaptateur Duravent- conduit rigide – 5/8" (au carneau du foyer)
ZDVRA	Adaptateur Réduit Duravent - 5/8" à 4x6-5/8" (utilisé au carneau du foyer)
	Événement de sortie
ZDVDIA	Adaptateur Duravent conduit rigide (pour raccorder le conduit rigide de 4x6-5/8" au conduit rigide 5/8)
N.B. : Une section de 1 pied de conduit rigide 5/8 DV (non inclus) est nécessaire pour raccorder l'événement motorisé.	
SECTION 3	ÉVACUATION DIRECTE EN CONDUIT RIGIDE 3/5" pour toute l'installation – commandez les Z57DFA, ZDVRA et ZDVDIA
Z57DFA	Adaptateur Duravent- conduit rigide – 5/8" (au carneau du foyer)
PVA5835	Adaptateur Duravent - 5/8" à 3/5" (au carneau du foyer)
	Événement de sortie
PVA3558	Adaptateur Duravent pour l'événement motorisé – 3/5" à 5/8"
N.B. : Une section de 1 pied de conduit rigide 5/8 DV (non inclus) est nécessaire pour raccorder l'événement motorisé.	
SECTION 4	CONDUIT FLEXIBLE – pour toute l'installation – commandez le Z57PVA
N.B. : Une section de 1 pied de conduit rigide 5/8 DV (non inclus) est nécessaire pour raccorder l'événement motorisé.	
Z57PVA	Ensemble d'adaptateur conduit flexible - (pour adapter le flexible 5/7" à l'événement motorisé et conduit rigide 5/8")

ÉVACUATION 5/8 : Choisir l'évacuation à utiliser : Section 1 - Conduit rigide 5/8, Section 2 – Conduit rigide 4x6-5/8", Section 3 - Conduit rigide 3/5, Section 4 - Conduit flexible	
SECTION 1	ÉVACUATION DIRECTE EN CONDUIT RIGIDE 5/8" – pour toute l'installation – commandez le Z58DFA
Z58DFA	Adaptateur Duravent conduit rigide – 5/8" (carneau incliné)
N.B. : Seulement les carnaux inclinés nécessitent le Z58DFA	
SECTION 2	ÉVACUATION DIRECTE EN CONDUIT RIGIDE 4 x 6-5/8" - pour toute l'installation - commandez ZDVRA, ZDVDIA
Z58DFA	Adaptateur Duravent conduit rigide – 5/8" (carneau incliné)
N.B. : seuls les carnaux inclinés nécessitent le Z58DFA.	
ZDVRA	ADAPTATEUR RÉDUIT Duravent - 5/8" à 4x6-5/8" (au carneau du foyer) (Les modèles MQVL48/60 et ZCVRB60 requièrent une section de 1 pi de conduit rigide MG au carneau avant de mettre le ZDVDRA)
	Événement de sortie

ZDVDIA	Raccord d'évasement Duravent - à l'évent motorisé
SECTION 3	ÉVACUATION DIRECTE EN CONDUIT RIGIDE 3/5" pour toute l'installation
Z58DFA	Adaptateur Duravent conduit rigide – 5/8" (carneau incliné - MCVST42/MCVP42/MQZCV48))
	N.B. : Modelés Enclave et Serene 60 requis 1 pied de conduit rigide 5/8 au carneau du foyer
PVA5835	Adaptateur Duravent - 5/8" à 3/5" (au carneau du foyer)
	Évent de sortie
PVA3558	Adaptateur Duravent pour l'évent motorisé – 3/5" à 5/8"
SECTION 4	CONDUIT FLEXIBLE – pour toute l'installation – commandez le Z58PVA
	N.B. : Une section de 1 pied de conduit rigide 5/8 DV (non inclus) est nécessaire pour raccorder l'évent motorisé.
Z58PVA	Ensemble d'adaptateur conduit flexible - (pour adapter le conduit flexible à l'évent motorisé et conduit rigide)
	N.B. : Une section de 1 pied de conduit rigide 5/8 DV (non inclus) est nécessaire pour raccorder l'évent motorisé.

7/10 VENTING: Choisir l'évacuation à utiliser: Section 1 - Conduit rigide 5/8, Section 2 - Conduit rigide 4x6-5/8", Section 3 - Flexible	
SECTION 1	ÉVACUATION DIRECTE EN CONDUIT RIGIDE – pour toute l'installation – commandez le Z69DFA
	Au carneau
Z69DFA	Adaptateur Duravent conduit rigide – 5/8"
SECTION 2	ÉVACUATION DIRECTE EN CONDUIT RIGIDE 4 x 6-5/8"- pour toute l'installation - commandez les Z69DFA, ZDVRA et ZDVDIA
	Au carneau
Z69DFA	Adaptateur Duravent conduit rigide – 5/8"
	N.B. : Nécessite une section de 1 pi de 5/8" Duravent fixé au Z69DFA
ZDVRA	Adaptateur Réduit Duravent - 5/8" à 4x6-5/8"
	Évent de sortie
ZDVDIA	Adaptateur Duravent conduit rigide (utilisé pour raccorder le 4x6-5/8" au conduit rigide 5/8"
	N.B. : Une section de 1 pied de conduit rigide 5/8 DV (non inclus) est nécessaire pour raccorder l'évent motorisé.
SECTION 3	CONDUIT FLEXIBLE 7/10" – pour toute l'installation – commandez le Z69PVA
	N.B. : Une section de 1 pied de conduit rigide 5/8 DV (non inclus) est nécessaire pour raccorder l'évent motorisé
	Évent de sortie
Z69PVA	Ensemble d'adaptateur conduit flexible - (pour adapter le conduit flexible à l'évent motorisé et conduit rigide)

MQRB4436 – Liste de pièces

Foyer au gaz à «dégagement nul» avec évacuation directe Marquis Infinite – 44po de large
Certifié au Canada et États-Unis comme foyer au gaz à évacuation: Brûleur Linéaire LH
Deux côté ouverts, Valve SIT avec ajustement de flamme et ajustement de BTU
Verre céramique, carneau de 5/7", Interrupteur mural, boîte de jonction, éclairage.
Avec braise de verre décoratif, 31,500 BTU

MQRB4436N	Foyer linéaire multi face, Valve milli volt (comme ci-dessus) gaz naturel
MQRB4436LP	Foyer linéaire multi face, Valve milli volt (comme ci-dessus) gaz propane
MQRB4436NE	Foyer linéaire multi face, Valve IPI (comme ci-dessus) gaz naturel
MQRB4436NE2	Foyer linéaire multi face, Valve IPI (comme ci-dessus) gaz naturel
MQRB4436LPE	Foyer linéaire multi face, Valve IPI (comme ci-dessus) gaz propane
MQRB4436LPE2	Foyer linéaire multi face, Valve IPI (comme ci-dessus) gaz propane

Ensemble choisissez l'apparence : (requis pour chaque appareil)

MQRB44BK	Ensemble d'écran arrière – (Une face) écran et panneau, faux-plancher avec écran de veilleuse Série II et faux-plancher couverture, Support de veilleuse Série II, doublure arrière
MQRB44SK	Ensemble double face – Verre céramique, faux-plancher avec écran de veilleuse Série II, Support de veilleuse Série II, panneau d'accès, panneaux-cache

Encadrement Infinite - (Couverture de 44 x 19")

MQRB4419SBL	Ensemble d'encadrement (44" x 19") - Noir
MQRB4419SPW	Ensemble d'encadrement (44" x 19") - Étain
MQRB4419SSS	Ensemble d'encadrement (44" x 19") – Acier inoxydable

Encadrement Infinite - (Couverture de 50" x 24")

MQRB4424SBL	Ensemble d'encadrement (50" x 24") - Noir
MQRB4424SPW	Ensemble d'encadrement (50" x 24") - Étain
MQRB4424SSS	Ensemble d'encadrement (50" x 24") – Acier inoxydable

Doublure de porcelaine Infinite

MQRB4436PLB	Panneau de porcelaine – Arrière - Une face
MQRB5143PLE	Panneau de porcelaine – Bouts - Une face & double face

Roches et bûches

MQLOAK1	Ensemble de bûches – 5ch.
MQ Stone	Roches décoratives
MQRBD1	Bois de grève (x4) et Roches (x4)
MQRBD3	Ensemble de bois de grève (5pc)
MQRBRW	Ensemble de bûches bouleau (5pc)
MQROCK2	Ensemble de roches – Collection contemporaine - Naturel
MQROCK3	Ensemble de roches – Collection contemporaine – Multicolore
MQG5W	Braise de verre décoratif – Blanc – 5lb
MQG5A	Braise de verre décoratif – Azuria Bleu – 5lb
MQG5C	Braise de verre décoratif – Cuivre – 5lb
RBCB1	Boulets de canon- Formats et couleurs variés.
MQ46D	Ensemble flotté – 3ch.

Vitre de porte

4436ZDSV-310	Verre céramique pour tous les MQRB4436
MQRB44CSS	Remplacement écran de sécurité

Ensemble de brûleur / brûleur de remplacement

44MQ-200A1	brûleur (Série I)
4436ZDV-220A	brûleur (Série II)
4436MQ-BLPSI	Ensemble de brûleur – Propane avec système de valve (MQRB4436LP)
4436MQ-BNGSI	Ensemble de brûleur – Gaz naturel avec système de valve (MQRB4436N)

4436MQ-BLPSIE	Ensemble de brûleur – Propane avec système de valve (MQRB4436LPE)
4436MQ-BNGSIE	Ensemble de brûleur – Gaz naturel avec système de valve (MQRB4436NE)
4436MQ-BLPSIE2	Ensemble de brûleur – Propane avec système de valve (MQRB4436LPE2)
4436MQ-BNGSIE2	Ensemble de brûleur – Gaz naturel avec système de valve (MQRB4436NE2)

Ensemble de conversion

4436MQ-CKLP	Ensemble de conversion propane pour MQRB4436 Millivolt
4436MQ-CKNG	Ensemble de conversion gaz naturel pour MQRB4436 Millivolt
4436MQ-CKLPI	Ensemble de conversion propane pour IPI MQRB4436LPE IPI
4436MQ-CKNGI	Ensemble de conversion gaz naturel pour IPI MQRB4436NE IPI
4436MQ-CKLP2	Ensemble de conversion propane pour IPI MQRB4436LPE2 IPI
4436MQ-CKNG2	Ensemble de conversion gaz naturel pour IPI MQRB4436NE2 IPI

Accessoires d'évacuation

Z57HSK5	Ensemble de démarrage d'évacuation horizontale – 5/7" x 5pi de long, écran isolant, évent de sortie horizontal, manchon mural, 60" de conduit flexible, vis, Mill Pac.
Z57HT	Évent de sortie horizontal
Z57VT	Évent de sortie vertical
FVDHSS	Écran de stuc horizontal
FDVHSCU	Cage de sécurité universelle pour évent horizontal
ZDVAIS	Écran d'isolation pour grenier
Z7AIS24	Écran d'isolation pour grenier 24"
ZDVVOS	Support dévié
ZDVFS	Espaceur coupe-feu
ZDVRS	Support de toiture
ZDVWT	Manchon mural (évacuation horizontale)
ZDVSS	Écran de revêtement – Déflecteur de chaleur pour FDVHT évent rond
ZDVSSLR	Écran de revêtement – retour large
ZDV48GP	Conduit galvanisé 7" de diamètre x 48" (Installations verticales)
ZDVAAF	Solin de 7po avec collet de solin (1/12 à 7/12)
ZDVAF2	Solin de 7po avec collet de solin (8/12 à 12/12)
ZDVAF3	Solin de 7po avec collet plat
ZDV7SC	Collet de solin 7po
Z57FK5	Ens. flex (5po & 7po dia.) x 5pi étiré (avec ressort, vis et Mill Pac)
ZDVFK8	Ens. flex (5po & 7po dia.) x 8pi étiré (avec ressort, vis et Mill Pac)
ZDVFK20	Ens. flex (5po & 7po dia.) x 20pi étiré (avec ressort, vis et Mill Pac)
ZDV5FCL	Raccord flex. 5po de diamètre
ZDV7FCL	Raccord flex. 7po de diamètre
ZDV4SS	Ressort – Espaceur pour tuyau intérieur
Z57WTS	Écran isolant
Z57ST24	Évent tuba horizontal (hauteur 24po, 14-1/2po Centre/Centre)
Z57ST36	Évent tuba horizontal (hauteur 36po, 26-1/2po Centre/Centre)
Z57STSC	Cage de sécurité pour évent tuba horizontal



N.B. : Le système d'évacuation Kingsman Flex est OBLIGATOIRE avec le MQRB4436. L'utilisation des systèmes Duravent- DirectVent Pro ou à conduits rigides ne sont pas permis à moins qu'un l'évent Mécanisé ne soit utilisé.

MQRB5143 – Liste de pièces

Foyer au gaz à «dégagement nul» avec évacuation directe Marquis Infinite – 51po de large
Certifié au Canada et États-Unis comme foyer au gaz à évacuation: Brûleur Linéaire LH
Deux côté ouverts, Valve SIT avec ajustement de flamme et ajustement de BTU
Verre céramique, carneau de 5/7", Interrupteur mural, boîte de jonction, éclairage.
Avec braise de verre décoratif, 38 500BTU

MQRB5143N	Foyer linéaire multi face, Valve milli volt (comme ci-dessus) gaz naturel
MQRB5143LP	Foyer linéaire multi face, Valve milli volt (comme ci-dessus) gaz propane
MQRB5143NE	Foyer linéaire multi face, Valve IPI (comme ci-dessus) gaz naturel
MQRB5143NE2	Foyer linéaire multi face, Valve IPI (comme ci-dessus) gaz naturel
MQRB5143LPE	Foyer linéaire multi face, Valve IPI (comme ci-dessus) gaz propane
MQRB5143LPE2	Foyer linéaire multi face, Valve IPI (comme ci-dessus) gaz propane

Ensemble choisissez l'apparence : (requis pour chaque appareil)

MQRB51BK	Ensemble d'écran arrière – (Une face) écran et panneau, faux-plancher avec écran de veilleuse Série II et faux-plancher couverture, Support de veilleuse Série II, doublure arrière
MQRB51SK	Ensemble double face – Verre céramique, faux-plancher avec écran de veilleuse Série II, Support de veilleuse Série II, panneau d'accès, panneaux-cache

Encadrement Infinite - (Couverture de 50-1/4" x 19")

MQRB5019SBL	Ensemble d'encadrement (50-1/4" x 19") - Noir
MQRB5019SPW	Ensemble d'encadrement (50-1/4" x 19") - Étain
MQRB5019SSS	Ensemble d'encadrement (50-1/4" x 19") – Acier inoxydable

Encadrement Infinite - (Couverture de 55-3/4" x 24")

MQRB5624SBL	Ensemble d'encadrement (55-3/4" x 24") - Noir
MQRB5624SPW	Ensemble d'encadrement (55-3/4" x 24") - Étain
MQRB5624SSS	Ensemble d'encadrement (55-3/4" x 24") – Acier inoxydable

Doublure de porcelaine Infinite

MQRB5143PLB	Panneau de porcelaine – Arrière - Une face
MQRB5143PLE	Panneau de porcelaine – Bouts - Une face & double face

Roches et bûches

MQLOAK1	Ensemble de bûches – 5ch.
MQ Stone	Roches décoratives
MQRBD1	Bois de grève (x4) et Roches (x4)
MQRBD3	Ensemble de bois de grève (5pc)
MQRBRW	Ensemble de bûches bouleau (5pc)
MQROCK2	Ensemble de roches – Collection contemporaine - Naturel
MQROCK3	Ensemble de roches – Collection contemporaine – Multicolore
MQG5W	Braise de verre décoratif – Blanc – 5lb
MQG5A	Braise de verre décoratif – Azuria Bleu– 5lb
MQG5C	Braise de verre décoratif – Cuivre – 5lb
RBCB1	Boulets de canon- Formats et couleurs variés.
MQ46D	Ensemble flotté – 3ch.

Vitre de porte

5143ZDSV-311	Verre céramique pour tous les MQRB5143
MQRB51CSS	Remplacement écran de sécurité

Ensemble de brûleur / brûleur de remplacement

51MQ-200A1	brûleur
5143ZDV-220A	brûleur (Série II)
5143MQ-BLPSI	Ensemble de brûleur – Propane avec système de valve (MQRB5143LP)
5143MQ-BNGSI	Ensemble de brûleur – Gaz naturel avec système de valve (MQRB5143N)

5143MQ-BLPSIE	Ensemble de brûleur – Propane avec système de valve (MQRB5143LPE)
5143MQ-BNGSIE	Ensemble de brûleur – Gaz naturel avec système de valve (MQRB5143NE)
5143MQ-BLPSIE2	Ensemble de brûleur – Propane avec système de valve (MQRB5143LPE2)
5143MQ-BNGSIE	Ensemble de brûleur – Gaz naturel avec système de valve (MQRB5143NE2)

Ensemble de conversion

5143MQ-CKLP	Ensemble de conversion propane pour MQRB5143	Millivolt
5143MQ-CKNG	Ensemble de conversion gaz naturel pour MQRB5143	Millivolt
5143MQ-CKLPI	Ensemble de conversion propane pour IPI MQRB5143LPE	IPI
5143MQ-CKNGI	Ensemble de conversion gaz naturel pour IPI MQRB5143NE	IPI
5143MQ-CKLP2	Ensemble de conversion propane pour IPI MQRB5143LPE2	IPI
5143MQ-CKNG2	Ensemble de conversion gaz naturel pour IPI MQRB5143NE2	IPI

Accessoires d'évacuation

Z57HSK5	Ensemble de démarrage d'évacuation horizontale – 5/7" x 5pi de long, écran isolant, évent de sortie horizontal, manchon mural, 60" de conduit flexible, vis, Mill Pac.	
Z57HT	Évent de sortie horizontal	
Z57VT	Évent de sortie vertical	
FVDHSS	Écran de stuc horizontal	
FDVHSCU	Cage de sécurité universelle pour évent horizontal	
ZDVAIS	Écran d'isolation pour grenier	
Z7AIS24	Écran d'isolation pour grenier 24"	
ZDVVOS	Support dévié	
ZDVFS	Espaceur coupe-feu	
ZDVRS	Support de toiture	
ZDVWT	Manchon mural (évacuation horizontale)	
ZDVSS	Écran de revêtement – Déflecteur de chaleur pour FDVHT évent rond	
ZDVSSLR	Écran de revêtement – retour large	
ZDV48GP	Conduit galvanisé 7" de diamètre x 48" (Installations verticales)	
ZDVAAF	Solin de 7po avec collet de solin (1/12 à 7/12)	
ZDVAF2	Solin de 7po avec collet de solin (8/12 à 12/12)	
ZDVAF3	Solin de 7po avec collet plat	
ZDV7SC	Collet de solin 7po	
Z57FK5	Ens. flex (5po & 7po dia.) x 5pi étiré (avec ressort, vis et Mill Pac)	
ZDVFK8	Ens. flex (5po & 7po dia.) x 8pi étiré (avec ressort, vis et Mill Pac)	
ZDVFK20	Ens. flex (5po & 7po dia.) x 20pi étiré (avec ressort, vis et Mill Pac)	
ZDV5FCL	Raccord flex. 5po de diamètre	
ZDV7FCL	Raccord flex. 7po de diamètre	
ZDV4SS	Ressort – Espaceur pour tuyau intérieur	
Z57DFA	Adaptateur de conduit rigide – 5" x 8" - pour MQRB5143 seulement	
Z57WTS	Écran isolant	
Z57ST24	Évent tuba horizontal (hauteur 24po, 14-1/2po Centre/Centre)	
Z57ST36	Évent tuba horizontal (hauteur 36po, 26-1/2po Centre/Centre)	
Z57STSC	Cage de sécurité pour évent tuba horizontal	

MQRB6961 – Liste de pièces

Foyer au gaz à «dégagement nul» avec évacuation directe Marquis Infinite – 69po de large
Certifié au Canada et États-Unis comme foyer au gaz à évacuation: Brûleur Linéaire LH
Deux côté ouverts, Valve SIT avec ajustement de flamme et ajustement de BTU
Verre céramique, carneau de 7/10", Interrupteur mural, boîte de jonction, éclairage.
Avec braise de verre décoratif, 59 000BTU

MQRB6961N	Foyer linéaire multi face, Valve milli volt (comme ci-dessus) gaz naturel
MQRB6961LP	Foyer linéaire multi face, Valve milli volt (comme ci-dessus) gaz propane
MQRB6961NE	Foyer linéaire multi face, Valve IPI (comme ci-dessus) gaz naturel
MQRB6961NE2	Foyer linéaire multi face, Valve IPI (comme ci-dessus) gaz naturel
MQRB6961LPE	Foyer linéaire multi face, Valve IPI (comme ci-dessus) gaz propane
MQRB6961LPE2	Foyer linéaire multi face, Valve IPI (comme ci-dessus) gaz propane

Ensemble choisissez l'apparence : (requis pour chaque appareil)

MQRB69BK	Ensemble d'écran arrière – (Une face) écran et panneau, faux-plancher avec écran de veilleuse Série II et faux-plancher couverture, Support de veilleuse Série II, doublure arrière
MQRB69SK	Ensemble double face – Verre céramique, faux-plancher avec écran de veilleuse Série II, Support de veilleuse Série II, panneau d'accès, panneaux-cache

Encadrement Infinite - (Couverture de 69-1/8" x 19")

MQRB6919SBL	Ensemble d'encadrement (69-1/8" x 19") - Noir
MQRB6919SPW	Ensemble d'encadrement (69-1/8" x 19") - Étain
MQRB6919SSS	Ensemble d'encadrement (69-1/8" x 19") – Acier inoxydable

Encadrement Infinite - (Couverture de 74-7/8" x 24")

MQRB6924SBL	Ensemble d'encadrement (74-7/8" x 24") - Noir
MQRB6924SPW	Ensemble d'encadrement (74-7/8" x 24") - Étain
MQRB6924SSS	Ensemble d'encadrement (74-7/8" x 24") – Acier inoxydable

Doublure de porcelaine Infinite

MQRB6961PLB	Panneau de porcelaine – Arrière - Une face
MQRB6961PLE	Panneau de porcelaine – Bouts - Une face & double face

Roches et bûches

MQLOAK1	Ensemble de bûches – 5ch.
MQLOAK2	Ensemble de bûches – 4ch. (À utiliser avec MQLOAK1)
MQ Stone	Roches décoratives
MQRBD2	Bois de grève et Roches
MQRBD3	Ensemble de bois de grève (5pc)
MQRBRW	Ensemble de bûches bouleau (5pc)
MQROCK2	Ensemble de roches – Collection contemporaine - Naturel
MQROCK3	Ensemble de roches – Collection contemporaine – Multicolore
MQG10W	Braise de verre décoratif – Blanc – 10lb
MQG10A	Braise de verre décoratif – Azuria Bleu– 10lb
MQG10C	Braise de verre décoratif – Cuivre – 10lb
RBCB1	Boulets de canon- Formats et couleurs variés.
MQ46D	Ensemble flotté – 3ch.

Vitre de porte

6961ZDSV-310	Verre céramique - pour tous les MQRB6961
MQRB69CSS	Remplacement écran de sécurité

Ensemble de brûleur / brûleur de remplacement

69MQ-200A1	Brûleur
6961ZDV-220A	Brûleur (Série II)
6961MQ-BLPSI	Ensemble de brûleur – Propane avec système de valve (MQRB6961LP)

6961MQ-BNGSI	Ensemble de brûleur – Gaz naturel avec système de valve (MQRB6961N)
6961MQ-BLPSIE	Ensemble de brûleur – Propane avec système de valve (MQRB6961LPE)
6961MQ-BNGSIE	Ensemble de brûleur – Gaz naturel avec système de valve (MQRB6961NE)
6961MQ-BLPSIE2	Ensemble de brûleur – Propane avec système de valve (MQRB6961LPE2)
6961MQ-BNGSIE2	Ensemble de brûleur – Gaz naturel avec système de valve (MQRB6961NE2)
6961-P161	Rallonge électrique 16 pouces

Ensemble de conversion

6961MQ-CKLP	Ensemble de conversion propane pour MQRB6961 -Millivolt
6961MQ-CKNG	Ensemble de conversion gaz naturel pour MQRB6961 -Millivolt
6961MQ-CKLPI	Ensemble de conversion propane pour IPI MQRB6961LPE -IPI
6961MQ-CKNGI	Ensemble de conversion gaz naturel pour IPI MQRB6961NE -IPI
6961MQ-CKLP2	Ensemble de conversion propane pour IPI MQRB6961LPE2 -IPI
6961MQ-CKNG2	Ensemble de conversion gaz naturel pour IPI MQRB6961NE2 -IPI

Accessoires d'évacuation

Z710HSK5	Ensemble de démarrage d'évacuation horizontale – 7/10" x 5pi de long, écran isolant, évent de sortie horizontal, manchon mural, 60"de conduit flexible, vis, Mill Pac.
Z710HT	Évent de sortie horizontal 7/10"
Z710VT	Évent de sortie vertical 7/10"
Z710WT	Écran d'isolation mural pour conduit 7/10"
Z710SS	Écran de revêtement pour ZDV710HT
Z710AIS	Écran d'isolation pour grenier pour conduit 10"
Z710GP48	Conduit galvanisé 10" de dia. X 4pi (installation verticale)
Z710FS	Espaceur coupe-feu conduit de 10"
Z710RS	Support de toiture pour conduit 10"
Z710FK5	Ens. flex (7po & 10po dia.) x 5pi étiré (avec ressort, vis et Mill Pac)
Z710FK8	Ens. flex (7po & 10po dia.) x 8pi étiré (avec ressort, vis et Mill Pac)
Z710FK20	Ens. flex (7po & 10po dia.) x 20pi étiré (avec ressort, vis et Mill Pac)
ZDV7FC	Raccord flex. 7po de diamètre
ZDV10FC	Raccord flex. 10po de diamètre
ZDV7FCL	Attache flexible 7" de diamètre
ZDV10FCL	Attache flexible 10" de diamètre
ZDV10SC	Collet de solin 10po
Z710F	Solin de 10po avec collet de solin (1/12 à 7/12)
Z710F2	Solin de 10po avec collet de solin (8/12 à 12/12)
Z710F3	Solin de 10po avec collet plat
ZDV7SS	Ressort – Espaceur pour tuyau intérieur
F710HSC	Cage de sécurité pour évent horizontal
ZDVVOS	Support dévié
ZDV710HSK5	Ensemble de démarrage d'évent rond horizontale – 7/10" x 5pi de long, écran isolant, évent de sortie horizontal, manchon mural, 60"de conduit flexible, Mill Pac.
Z57WTS	Écran isolant

 **N.B.** : Le système d'évacuation Kingsman Flex est OBLIGATOIRE avec le MQRB6961. L'utilisation des systèmes Duravent-DirectVent Pro ou à conduits rigides ne sont pas permis à moins qu'un l'évent Mécanisé ne soit utilisé.

Pièces communes aux MQRB4436 MQRB5143 et MQRB6961

Accessoires

Z1MT	Thermostat millivolt mural
3927ZDV-P779-1	Ampoule 10w 120v 64418 ou (Sylvania 58691) (Ampoules non couvertes par la garantie)
5143-P77912	Ensemble de lampe 58mm (Ampoules non couvertes par la garantie)
5143-LKT1	Bus de puissance pour le montage de lampe MQRB4436, MQRB5143
6961-LKT3	Bus de puissance pour le montage de lampe MQRB6961
1001-P1636C	6 conducteurs
1001-P1630	Rail de fixation
3927ZDV-P601	Transformateur MET60-1

Ensembles de ventilateur

Z36FK	Ensemble de ventilateur à vitesse et contrôle mural (détection de température)
Z36FK2	Ensemble de ventilateur pour Proflame 2

Télécommandes millivolt

GFRC	Télécommande millivolt/IPI - Marche/arrêt
GTRC	Télécommande millivolt – Thermostat
GTMRCN	Télécommande millivolt- Thermostat - / modulateur - GN
GTMRCP	Télécommande millivolt- Thermostat -modulateur – P
1001-P904SI	Faisceau de prolongation du récepteur (série GT seulement) 10pi
DCHS	Télécommande écran thermique
GTFRCN*	Télécommande millivolt – Thermostat - modulateur/ventilateur – GN
GTFRCP*	Télécommande millivolt – Thermostat - modulateur/ventilateur –P
51-UHS	Le 51-UHS est conçu pour l'installation de récepteur à distance, module de contrôle de ventilateur, et module IPI à l'intérieur des appareils Infinite avec millivolt ou IPI.

*** N.B. : si vous utilisez le module de ventilateur GTF, il est nécessaire d'installer le 51-UHS.**

Pièces du système de valve millivolt

1000-P136WR	Thermopile GOAI-524
1001-P069SI	Électrode
OFP42SA	Assistant d'allumage
1001-P216SI	Thermocouple 290.216 SIT
1001-P165SI	Orifice de veilleuse GN 977.165TC SIT
1001-P167SI	Orifice de veilleuse P 977.167TC SIT
1001-P633SI	Valve Nova P, intensité 0820651
1001-P634SI	Valve Nova GN, intensité 0820652
1001-P713SI	Brûleur de veilleuse P 199.713TC SIT
1001-P714SI	Brûleur de veilleuse GN 199.714TC SIT

Télécommandes IPI

EGTRC	Télécommande IPI – Thermostat
EGTMRCN	Télécommande IPI – Thermostat - /modulateur - GN
1001-P904SI	Faisceau de prolongation du récepteur (série GT seulement) 10pi
EGTMRCP	Télécommande IPI – Thermostat - modulateur – P
EGTFRCN*	Télécommande IPI – Thermostat - modulateur/ventilateur – GN
EGTFRCP*	Télécommande IPI – Thermostat - modulateur/ventilateur –P
51-UHS	Le 51-UHS est conçu pour l'installation de récepteur à distance, module de contrôle de ventilateur, et module IPI à l'intérieur des appareils Infinite avec millivolt ou IPI.

*** N.B. : si vous utilisez le module de ventilateur GTF, il est nécessaire d'installer le 51-UHS.**

Pièces de remplacement de l'allumage électronique- IPI

1006-P002si	Valve IPI [GN; Intensité]
1006-P003si	Valve IPI [P; Intensité]
1002-P047si*	Veilleuse [P] Fil 35 pouces. Doit être utilisé lors de l'achat pilote complet
1002-P033si*	Veilleuse [GN] Fil 35 pouces. Doit être utilisé lors de l'achat pilote complet
1002-P119si*	Électrode Fil 35 pouces
1002-P910si*	Senseur de flamme d'électrode Fil 35 pouces
1002-P302si	Carte d'allumage IPI
1002-P850si	Adaptateur mural courant alternatif
1002-P12BH	Bloc-piles
1002-P912si	Faisceau électrique
1001-P166si	Orifice de veilleuse [GN]
1001-P168si	Orifice de veilleuse [P]
1002-P013si	Moteur à pas [GN]
1002-P012si	Moteur à pas [P]
1002-P016si	Régulateur d'intensité [GN]
1002-P014si	Régulateur d'intensité [P]

Divers

1000-150GE	Silicone GE rouge IS806 #736
1000-150MP	Scellant MillPac haute temp. 840099
1000-214	Allumeur piézo 1244-17 Mark 21
1000-215	Écrou Pal (18mm x 1,5mm) noir (1364.03)
1000-218	Interrupteur ivoire (1451/001)
1000-227	Couvercle ivoire (8600/001)
1000-255	Orifice en laiton (indiquez la grandeur)
1000-306	Ruban thermique – endos adhésif pour cadre de porte
36HB-123	Ressort supérieur pour porte
5143ZDV-400	Outil loquet de la porte
51MQ-123A	Loquet de porte
5143ZDV-258-2	Écran de veilleuse Série II
5143ZDV-259-2	faux-plancher couverture Série II (Une face)
FP15GC	Connecteur en acier inoxydable pour gaz

-Sécurité pour le verre- Tous les appareils

IL EST DE LA RESPONSABILITÉ DU PROPRIÉTAIRE DE S'ASSURER QUE PERSONNE NE TOUCHE L'APPAREIL QUAND IL EST CHAUD.

«Si l'écran est endommagé, il doit être remplacé par celui fourni par le fabricant de cet appareil.»

«Tout écran ou protecteur retiré pour permettre l'entretien de l'appareil doit être remis en place avant de mettre l'appareil en marche.»

Les enfants et les adultes doivent être conscients des risques liés aux surfaces chaudes de cet appareil et devrait s'en tenir à bonne distance pour éviter les brûlures et l'inflammation des vêtements.

 **DANGER**



VITRE CHAUDE – RISQUE DE BRÛLURES.

NE TOUCHEZ PAS UNE VITRE NON REFROIDIE.

NE LAISSEZ JAMAIS UN ENFANT TOUCHER LA VITRE.

L'écran pare-étincelles fourni avec ce foyer réduit le risque de brûlure en cas de contact accidentel avec la vitre chaude et doit être installé pour la protection des enfants et des personnes à risques.

Si l'écran est endommagé, il doit être remplacé par celui fourni par le fabricant de cet appareil.

- Ne pas nettoyer quand le verre est chaud.
- Les jeunes enfants devraient être sous bonne supervision quand ils sont dans la même pièce que le foyer. Les bambins, les jeunes enfants et d'autres personnes sont susceptibles de subir des brûlures accidentelles.
- Une barrière physique est recommandée s'il y a des personnes à risque dans la maison. Pour restreindre l'accès au foyer ou au poêle, installez une barrière de sécurité ajustable pour empêcher les bambins, les jeunes enfants et autres personnes à risque d'accéder à la pièce où se trouve le foyer et aux surfaces chaudes.
- Ne pas laisser la télécommande du foyer dans un endroit accessible aux jeunes enfants.

-Sécurité de l'évent- Tous les appareils



AVERTISSEMENT :

DES CAGES DE SÉCURITÉ SONT DISPONIBLES POUR TOUS LES ÉVÉNEMENTS D'ÉVACUATION HORIZONTALE. CONSULTEZ LES CODES LOCAUX.

DES CAGES DE SÉCURITÉ SONT DISPONIBLES POUR TOUS LES ÉVÉNEMENTS D'ÉVACUATION HORIZONTALE. DEMANDEZ-LES À VOTRE DISTRIBUTEUR.

- **L'ÉVÉNEMENT DE L'ÉVACUATION EST CHAUD!** Ne pas placer de matières inflammables à moins de 24 pouces de l'évent.
- Il est primordial que la localisation de l'évent respecte les dégagements minimum, tel qu'expliqué dans le manuel.
- Il ne doit pas y avoir d'obstruction, comme des buissons, remise de jardin, clôtures, patio ou dépendances à moins de 24" du devant de la plaque de l'évent.
- Ne pas placer l'évent là où des accumulations excessives de neiges ou de glace peuvent se produire. Assurez-vous de vérifier, suite à une tempête de neige, que la zone de l'évent n'est pas encombrée pour éviter un blocage de la ventilation. Lors de l'utilisation d'une souffleuse à neige, assurez-vous de ne pas diriger le jet vers l'évent.
- L'évent ne doit pas être enfoncé dans le mur ou son recouvrement.



GARANTIE À VIE

Cette garantie à vie limitée s'applique seulement lorsque l'appareil reste à l'endroit où il a été initialement installé et seulement s'il a été installé aux États-Unis ou au Canada. Cette garantie est applicable uniquement si l'appareil est utilisé et installé selon les instructions écrites et conformément aux codes d'installation et du bâtiment et selon les bonnes pratiques du métier.

GARANTIE DE BASE D'UN AN

Pendant la première année suivant l'installation de l'appareil, nous remplacerons toute composante de votre appareil dont les matériaux ou l'assemblage seraient défectueux, incluant les coûts de main d'œuvre. Les réparations doivent être préalablement approuvées par Kingsman, les coûts de main d'œuvre sont calculés à partir d'un taux horaire prédéterminé et toute réparation doit être effectuée par l'entremise d'un distributeur autorisé Kingsman (Composants exclus : ampoules d'appoint, joints, façades en verre, et peinture).

GARANTIE À VIE LIMITÉE

L'échangeur de chaleur, la chambre de combustion et le brûleur de tous les produits Kingsman sauf pour les foyers extérieurs sont garantis contre les défauts de matériaux et de fabrication tant que le produit est en la possession du propriétaire original. Toute pièce à remplacer doit être retournée chez le distributeur et échangée contre une pièce de remplacement. Aucun frais de main-d'œuvre, de transport et/ou manutention associé aux réparations ou remplacement de pièces couvertes par cette garantie à vie, ne sera couvert par cette garantie.

CONDITIONS GÉNÉRALES

Au lieu de fournir une pièce de remplacement, nous pourrions, à notre convenance, accorder au distributeur notre prix de la pièce de rechange ou un crédit, équivalent au prix d'achat de la pièce par le distributeur, applicable sur ses prochains achats d'appareils neufs. Si un crédit est émis à la place de la pièce de remplacement, la plaque signalétique de l'appareil remplacé doit être remise lors de la réclamation. Et l'appareil remplacé doit être mis à la disposition du distributeur.

Dans le but d'établir la date d'installation, pour déterminer le début de cette garantie, ou pour tout autre raison, une preuve raisonnable de la date d'installation d'origine doit être présentée,* sinon la date d'entrée en vigueur sera basée sur la date de fabrication plus trente (30) jours.

Nous ne serons pas responsable et vous, l'utilisateur, devrez payer pour : (a) les dommages causés par un accident, une mauvaise utilisation, la négligence, un abus, une émeute, un incendie, une inondation ou un cas fortuit. (b) les dommages dus à l'utilisation de l'appareil dans une atmosphère corrosive contenant du chlore, du fluor ou autres produits chimiques dommageables (autrement que dans un environnement résidentiel normal) (c) les dommages dus à toute modification ou réparation non autorisée de l'appareil affectant sa stabilité ou sa performance (d) les dommages dus à une adaptation ou utilisation inappropriée de l'appareil ou de ses composantes (e) les dommages dus à un manque d'entretien ou un entretien incorrect de l'appareil. Nous ne sommes pas responsables des dépenses encourues pour (f) l'érection, le débranchement ou le démantèlement de l'appareil (g) les pièces et fournitures utilisées pour la réparation ou l'entretien (h) les réparations des dommages, non fonctionnement ou inefficacité dus à une mauvaise installation ou application (i) les coûts d'électricité ou de combustibles ainsi que l'augmentation des frais d'électricité et de combustibles quels qu'ils soient incluant l'utilisation supplémentaire ou inhabituelle d'un chauffage électrique.

Nous ne serons pas responsable des dommages et dépenses, spéciaux, indirects ou consécutifs dus à l'utilisation ou à la défaillance ou aux pannes de cet appareil. Nous n'avons pas et ne faisons aucune couverture de garantie pour l'adaptation pour des besoins spécifiques et il n'y a aucune condition implicite de garantie pour de telles adaptations. Nous ne faisons pas de garantie formelle sauf si mentionné dans cette garantie à vie limitée. Personne n'est autorisé à apporter des changements à cette garantie à vie limitée ou à créer toute obligation ou responsabilité de notre part en relation avec cet appareil. Toute garantie implicite est valide pour une période d'un an à partir de la date d'installation originale. Certains états ou provinces ne permettent pas l'exclusion ou la limitation des dommages indirects ou consécutifs ou ne permettent la limitation de la durée d'une garantie implicite donc il se pourrait que ces conditions ne s'appliquent pas à vous. Les dispositions de cette garantie sont en ajout et non en modification ni soustraction à tout autre garantie statutaire ou autre droits ou compensations prévus par la loi.

Conservez ce certificat. Il indique vos droits légaux. Vous pourriez aussi avoir d'autres droits selon votre province ou votre état.

Si votre appareil a besoin de réparations ou d'entretien contactez votre distributeur ou l'entrepreneur qui en a fait l'installation. Pour toute demande, ayez à portée de main les numéros de modèle et de série de chaque appareil. Si votre détaillant a besoin d'aide, il peut compter sur son distributeur et en retour le distributeur peut compter sur nous.

Remplissez les espaces ci-dessous : no de série, no de modèle et date d'installation, et gardez cette garantie dans vos dossiers.

No de modèle _____ No de série _____ Date d'installation _____

Nom du détaillant ou de l'entrepreneur: _____

*Pour profiter des avantages de cette garantie vous devez garder les originaux des preuves de la date de l'installation de l'appareil.